

DEWALT®



ELEKTROWERKZEUGE UND ZUBEHÖR

GESAMTÜBERSICHT 2017

INHALT

1. AKKU-ELEKTROWERKZEUGE UND LASERTECHNIK 6

AKKU-MASCHINEN 7

54,0 V XR FLEXVOLT AKKU-SYSTEM 8

54,0 V Akku-Kombihämmer	9
54,0 V Akku-Winkelschleifer	10
54,0 V Akku-Säbelsäge	10
54,0 V Akku-Spezialsägen	11
54,0 V Akku-Handkreissägen	12
54,0 V Akku-Tauchkreissäge	12
54,0 V Akku-Paneelsägen	13
54,0 V Akku-Tischkreissäge	13
GARTENGERÄTE 14	
54,0 V Akku-Kettensäge	14
54,0 V Akku-Motorsense	15
54,0 V Akku-Gebläse	15

AKKU-PLUS – DAS 18,0 V XR AKKU-SYSTEM 16

18,0 V XR AKKU-SYSTEM 17

18,0 V Akku-Bohrschrauber	17
18,0 V Akku-Schlagbohrschrauber	18
18,0 V Akku-Schlagschrauber	19
18,0 V Akku-Schnellbauschrauber	20
18,0 V Akku-Universalschrauber	21
18,0 V Akku-Winkelbohrmaschine	21
18,0 V SDS-plus® Akku-Kombihämmer	22
Staubabsaugung für Akku-Kombihämmer	23
18,0 V Akku-Betonverdichter	23
18,0 V Akku-Metallkreissäge	24
18,0 V Akku-Blechscher	24
18,0 V Akku-Gewindestangenschneider	25
18,0 V Akku-Winkelschleifer	25
18,0 V Akku-Säbelsägen	26
18,0 V Akku-Stichsäge	27
18,0 V Akku-Handkreissägen	27
18,0 V Akku-Bandsäge	28
18,0 V Akku-Paneelsäge	28
18,0 V Akku-Hobel	29
18,0 V Akku-Trockenbaufräse	29
18,0 V Akku-Multitool	30
18,0 V Akku-Kartuschenpistolen	31
18,0 V Akku-Nagler	32
18,0 V Akku-Fettpresse	33
18,0 V Akku-Handsauger	33
18,0 V Akku- und Netzsauger	34
18,0 V Akku-Lampen, -Leuchten und -Strahler	35
18,0 V Kombopacks	36

GARTENGERÄTE 39

18,0 V Akku-Rasentrimmer	40
18,0 V Akku-Heckenschere	40
18,0 V Akku-Gebläse	41
18,0 V Akku-Luftbesen	41

10,8 V XR AKKU-SYSTEM (LI-ION) 42

10,8 V Akku-Bohrschrauber	42
10,8 V Akku-Schrauber	42
10,8 V Akku-Schlagschrauber	43
10,8 V Akku-Geräte Kombopacks	44
10,8 V Akku-Säbelsäge	44
10,8 V Akku-Inspektionskamera	45
10,8 V Akku-Laser-Infrarot-Thermometer	45
10,8 V Akku-Wärmebildkamera	45
10,8 V Akku-LED-Lampe	46

7,2 V AKKU-SYSTEM 46

7,2 V Akku-Knickschrauber	46
---------------------------	----

AKKU-MULTIVOLT- UND NETZGERÄTE 47

Akku- und Netz-Radios	47
Bluetooth-Lautsprecher	48
Bluetooth-Adapter	48
Akku-Adapter mit USB-Anschlüssen	48
7,5 l Nass- und Trockensauger	49

ERSATZ-AKKUS UND LADEGERÄTE 50

XR Flexvolt Starter-Kits	50
Akku Plus Starter-Kits	51
Ersatz-Akkus und Ladegeräte	52

LASER- UND VERMESSUNGSTECHNIK 54

Laser-Distanzmesser	55
Linien- und Punkt-Laser	56
Rotationslaser	59
Laser-Sets	60
Halbautomatik-Nivellierer	60
Zubehör und Stativ	61

2. ELEKTROWERKZEUGE 62

PERFORM & PROTECT 63

SCHRAUBER UND SCHLAGSCHRAUBER 64

Schrauber	64
Schlagschrauber	65

BOHR- UND SCHLAGBOHRMASCHINEN 66

Bohrmaschinen	66
Schlagbohrmaschinen	68
Winkelbohrmaschine	70
Rührwerk	70

DIAMANT-BOHRMASCHINEN 71

Diamant-Bohrmaschine	71
Diamant-(Nass und) Trockenbohrmaschinen	72
Bohrständer	73
Nass- und Trocken-Absaugsystem	73

BOHR- MEISSEL- UND ABRUCHHÄMMER 74

BOHR- UND MEISSELHÄMMER 75

SDS-plus® Bohr- und Kombihämmer	75
SDS-plus® Kombihämmer-Set und Zubehör	77
SDS-plus® Meißelhämmer	78
SDS-max® Hämmer	79
SDS-max® Kombihämmer	80
SDS-max® Meißelhämmer	81

ABBRUCHHÄMMER 82

SDS-max® Abbruchhämmer	82
Sechskant-Abbruchhämmer	83

STAUBABSaugUNGEN 84

STEIN- UND FLIESENBEARBEITUNG 85

Betonoberflächen-Set	85
Nass- und Trocken-Absaugsystem	85
Stein- und Fliesensäge	86
Nass-/Trocken-Fliesensäge	86

METALLBEARBEITUNG 87

GERADSCHLEIFER 87

WINKELSCHLEIFER 88

FUGENTRENNER UND POLIERER 93

SCHLEIF-, SCHÄRF- UND ABZIEHKOMBINATIONEN 94

METALLSCHNEIDER 95

Trennschleifer	95
Metallkreissäge	95

SPEZIALSÄGEN 96

SÄBELSÄGEN 98

HOLZBEARBEITUNG 99

STICHSÄGEN 100

HEISSLUFTPISTOLEN 101

SCHLEIFGERÄTE 102

Exzentrerschleifer	102
Vibrationsschleifer	103
Bandschleifer	103

OSZILLIERENDES MULTITOOL 104

FRÄSEN 108

Oberfräsen	108
Lamellendübelfräse	110

HOBEL 111

HAND- UND TAUCHKREISSÄGEN 112

Handkreissägen	112
Tauchkreissägen	113
Zubehör für Hand- und Tauchkreissägen	114

STATIONÄR-MASCHINEN 115

Paneelsägen	117
Paneel- und Tischkreissägen	119
Tischkreissäge	120
Tisch-, Kapp- und Gehrungssägen	121
Zubehör für Tisch-, Kapp- und Gehrungssägen	122
Universal-Untergestelle	123
Radialarmsägen	124
Bandsägen	125
Hobel	126

ABSAUGSYSTEME 127

3. DIREKT MONTAGE UND DRUCKLUFTNAGLER 130

DIREKT MONTAGE 132

Akku-Gasnagler für Beton und Stahl	132
Bolzensetzgeräte für Beton	133

DRUCKLUFTNAGLER 134

Stauchkopfnagler	134
Klammer- und Stauchkopfnagler	135
Kompressoren	136
Akku-Gas-Streifennagler	137
Coilnagler	138
Streifennagler und Anknagler	139

4. AUFBEWAHRUNG/STORAGE 140

WERKZEUGTRAGE UND -TASCHEN 141

BOXEN-SYSTEME 142

TSTAK™-Boxen	142
Tough System Boxen	144

5. ZUBEHÖR 146

6. PRODUKTINDEX 261



PRODUKTMERKMALE SCHNELLÜBERSICHT



Betriebsfunktion
Mit Meißelfunktion



Betriebsfunktion
Zwei Einstellmöglichkeiten für Bohren und Hammerbohren



Betriebsfunktion
Zwei Einstellmöglichkeiten für Hammerbohren und Meißeln



Betriebsfunktion
Drei Einstellmöglichkeiten für Bohren, Hammerbohren und Meißeln



Schlagmechanismus
Schlagmechanismus mit sehr hohem Drehmoment.



SDS-plus Werkzeugaufnahme
für sicheren Werkzeugsitz und schnellen Wechsel



SDS-max Werkzeugaufnahme
wie SDS plus-Aufnahme bei gleichzeitig höherer Belastbarkeit und größerem Bohrdurchmesser



19 mm- bzw. 28 mm-Sechskant-Werkzeugaufnahme
Robuste Werkzeugaufnahme für sehr starke Belastung



Zweigang-Getriebschalter
für materialgerechteren Einsatz



Dreigang-Getriebschalter
für materialgerechten Einsatz, mit zusätzlicher Getriebeabstufung bei Akku-Schlagschraubern mit 3-Stufen Elektronik



Drehzahl-Konstanthaltung
gewährleistet auch unter Last eine gleichbleibende Drehzahl



Elektronische Dreh-, Schlag- oder Hubzahlregulierung
für materialgerechtes Arbeiten und bessere Maschinenkontrolle



Elektronischer Sanftanlauf
verhindert ruckartiges Verlaufen der Maschine in der Startphase



Anti-Vibrations-System
z.B. durch Anti-Vibrations-Elemente in den Handgriffen oder aktive Vibrationskontrolle (AVC – siehe auch Seite 65) für besseren Bedienkomfort und höhere Anwendersicherheit



Werkzeuglose Einstellung
bzw. Auswechslung von Zubehörteilen und Einsatzwerkzeugen



Schnellspan-Bohrfutter
für schlüssellosen und schnelle Wechsel bzw. sicheren und zentrischen Sitz von Bohrern



Spindelarretierung
Schneller und einfacher Zubehörwechsel durch arretierbare Antriebsspindel



Rechts- / Linkslauf
Rechts- / Linkslauf-Einstellung für alle Schraubarbeiten



Pendelhub-Steuerung
(mehrstufig) für höheren Arbeitsfortschritt bei gleichzeitig verbesserter Schnittkantengüte



Leichter Kohlebürstenwechsel
für schnelle und problemlose Servicearbeiten



Elektronische Anzeige
für Kohlebürstenwechsel informiert über notwendigen Wechsel durch optische Kontrollelektronik

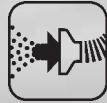

Staubabsaugung
über Staubfangsack oder ein angeschlossenes Absaugsystem



IP-Schutzklasse
weisen auf eine spezielle staub- und wassergeschützte Bauweise für den Einsatz im Außenbereich



LED-Leuchte
ermöglicht problemloses Arbeiten bei schlecht beleuchteten Arbeitsplatzverhältnissen.



Sägeblatt
serienmäßig mit hochwertigem HM-Sägeblatt entsprechend der ausgewiesenen Spezifikation



2-Stufen-Kupplung
mit Auslösung bei 40 und 80 Nm für maximalen Schutz bei SDS-max Bohrarbeiten



Sicherheitselektronik
reduziert bei Verkanten des Bohrers die Drehzahl innerhalb von einer Sekunde auf ein Minimum



Sicherheitskupplung
als aktiver Schutz von Anwender und Maschine



Brushless
längere Laufzeit, höhere Lebensdauer

WARUM DEWALT?

ORIENTIERUNG AN KUNDENBEDÜRFNISSEN

Im Rahmen des Produktentwicklungsprozesses sprechen wir jährlich mit mehr als 20.000 Endanwendern.

Wir wollen verstehen, was die Anwendungen und Anforderungen unserer Kunden sind, um maßgeschneiderte Produkte zu entwickeln, die die Bedürfnisse der Kunden zu 100% erfüllen.

INNOVATIVE PRODUKTE

Es ist unser Bestreben in allen Bereichen innovative und hochwertige Produkte zu entwickeln, die auf dem neuesten Stand der Technik sind und den Industriestandard mit bestimmen.

Die Innovationskraft und Qualität unserer Produkte wird regelmäßig durch internationale Auszeichnungen, wie z.B. den „red-dot-Award“ bestätigt.

UMFASSENDES PRODUKT-SORTIMENT

DEWALT versteht sich als Vollsortimenter im Bereich handgeführter Elektrowerkzeuge für den professionellen Anwender und bietet demzufolge ein breites Sortiment an Maschinen und Zubehör an.

STANDORT DEUTSCHLAND

Seit über 30 Jahren entwickeln wir hochwertige Elektrowerkzeuge für den professionellen Anwender an unserem Standort in Idstein und an unserem Standort in Büchlberg produzieren wir bereits seit über 50 Jahren Bohrer und weitere hochwertige Zubehörteile.

All das unter Einsatz innovativer Simulations-Software und modernster Test-Labore auf dem neuesten Stand der Technik.

Durch Entwicklung und Produktion in eigenem Hause stellen wir sicher, dass die Qualität unserer Produkte auch den höchsten Ansprüchen professioneller Anwender genügt.

54V



54V XR FLEXVOLT - DIE WELTNEUHEIT FÜR DIE KABELLOSE BAUSTELLE

Der limitierende Faktor von bekannten 18,0 Volt Akku-Systemen ist stets die begrenzte Abgabeleistung. Mit dem neuen 54,0 Volt XR FLEXVOLT Akku-System stößt DEWALT erstmals in Leistungsklassen vor, die bisher kabelgeführten Elektrowerkzeugen vorbehalten waren! Mit kompromisslosen Leistungsreserven und extremen Akku-Laufzeiten sind XR FLEXVOLT Akkus auf der Baustelle die Stromquelle der Zukunft! Zudem sind die rückwärtskompatiblen XR FLEXVOLT Akkus auch in fast allen Maschinen aus dem 18,0 Volt XR-System einsetzbar und bieten hier eine sehr hohe Kapazität bis zu 9,0 Ah.

EIN AKKU FÜR ZWEI VOLT-KLASSEN

Reihenschaltung im 54,0 Volt-Betrieb



$(15 \times 3,6V = 54V)$

Kombinierte Reihen- und Parallelschaltung im 18,0 Volt-Betrieb



$(5 \times 3,6V = 18V)$

Der intelligente XR FLEXVOLT-Akku erkennt selbstständig, in welcher Voltklasse er betrieben wird. Beim Einsatz in einer XR FLEXVOLT-Maschine arbeiten die 15 Zellen in Reihenschaltung ($15 \times 3,6V = 54V$). Wird der XR FLEXVOLT-Akku dagegen in einer 18,0 Volt-Maschine eingesetzt, werden jeweils 5 Zellen in Reihe und danach die 3 Fünferblöcke zur Erreichung der maximalen Kapazität automatisch parallel geschaltet. Somit stehen in jeder Volt-Klasse die einzigartige XR FLEXVOLT-Leistung von 108 (bei DCB 546) bzw. 162 Wattstunden (bei DCB 547) zur Verfügung.

MODERNSTE TECHNIK BIS INS DETAIL!

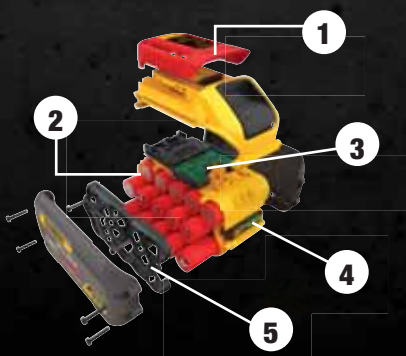

1. Patentierte Schutzkappe zum Versand ohne Gefahrgut-Zertifizierung (nach Gefahrgutklasse 9)
2. Hochleistungszellen mit sehr niedrigem Innenwiderstand
3. Silikonisierung der Akku-Elektronik zum Schutz vor Staub und Feuchtigkeit
4. Ladestandsanzeige mit 3 LEDs
5. Optimierte Kühlluftführung für eine effektive Kühlung und maximale Laufzeit

DIE SPANNUNG STEIGT

von 0.... auf 18,0.... oder 54,0 Volt



DEWALT XR FLEXVOLT - das ist das neue Maximum an ultimativer Akku-Leistung. Vielseitig einsetzbar für jede Arbeit, für jedes Gewerk. Überzeugen Sie sich selbst auf den folgenden Seiten oder bei Ihrem DEWALT XR FLEXVOLT-Partner. Das 54 Volt FLEXVOLT Sortiment finden Sie ab Seite 9.

AKKU-ELEKTROWERKZEUGE UND LASERTECHNIK



AKKU-SCHRAUBER - ROBUST UND UNIVERSSELL EINSETZBAR

DEWALT bietet Ihnen für jede Anwendung das passende Werkzeug sowie die optimale Leistung. Die Vielfalt unserer Akku-Schrauber reicht von 7,2 Volt für feinste Schraubenwendungen bis hin zu 54,0 Volt für extremste Arbeiten auf der Baustelle. Über welche besonderen Produkteigenschaften ein Großteil unserer Akku-Schrauber verfügt, wird stellvertretend am Modell des neuen 18,0 Volt Akku-Bohrschraubers DCD791 unten ausgewiesen.

Optimal abgestimmtes 2-Gang- oder 3-Gang-Vollmetallgetriebe.

13mm Schnellspann-Bohrfutter aus Vollmetall mit Spindelarrretierung.



**18,0 VOLT AKKU-SCHRAUBER
DCD791**

Neueste Generation bürstenloser Motor-Technologie bietet kompaktere Abmessungen, über 50% längere Laufzeit pro Akkuladung sowie eine höhere Lebensdauer.

BL

Problemloser Langzeiteinsatz durch Sicherheitselektronik mit permanenter Überprüfung von Akku-Temperatur, Stromentnahme und Entladeschutz.

Sicheres und ermüdungsarmes Arbeiten durch ergonomisch gummierte Griffbereiche.

Perfekte Handhabung durch kompakte und leichte Bauweise.

3-stufig einstellbare LED mit bis zu 77 Lumen für sehr helle Lichtverhältnisse am Arbeitsplatz.

LED Akku Kapazitätsanzeige

Neue Bluetooth-Akkus von DEWALT für maximale Sicherheit. Durch eine App können Informationen wie Akku-Temperatur und -Ladestatus, der letzte Einsatz und vieles mehr abgerufen werden.

Innovative Lithium-Ionen Technologie für eine sehr lange Lebensdauer und optimierte Ladezyklen. Wahlweise in extrem kompakter Bauform mit 1,3 bis 2,0 Ah oder sehr hoher Laufzeit durch 4,0 bis 5,0 Ah.

DEWALT**XR FLEX
VOLT****LEISTUNG!
KOMPROMISSLOS KABELLOS!****DIE ZUKUNFT HAT BEGONNEN.**

----- DIE REVOLUTION AM ELEKTROWERKZEUGMARKT -----

DAS DEWALT XR FLEXVOLT AKKUSYSTEM

Die DEWALT XR FLEXVOLT Akku-Elektrowerkzeuge mit dem neuen innovativen Lithium-Ionen Akku, vereinen die Flexibilität und den Komfort des kabellosen Arbeitens mit der Leistung von kabelgeführten Maschinen.

Die DEWALT 54,0 Volt XR FLEXVOLT Akkus bieten ausdauernde Leistung, sind rückwärtskompatibel und dadurch mit nahezu allen Maschinen aus dem 18,0 Volt XR-Sortiment verwendbar.

Um das Maximum an Leistung rauszuholen, bietet das XR EXTREME RUNTIME Zubehör, speziell entwickelt für die XR Flexvolt Maschinen, eine bis zu doppelt so lange Laufzeit pro Akkuladung.

Kabellose Freiheit, bürstenlose Motortechnik, 100% Leistung – überzeugen Sie sich selbst.
Willkommen in der Zukunft!

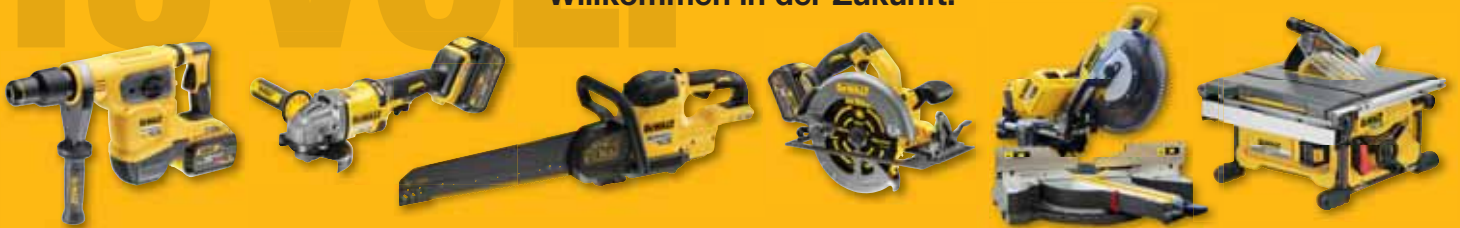

Erhältlich bei Ihrem DEWALT XR FLEXVOLT-Partner.
Bezugsquellen unter: <http://www.dewalt-revolution.de>

**XR EXTREME
RUNTIME****www.DEWALT.com**

54,0 V XR FLEXVOLT AKKU-KOMBIHÄMMER

XR FLEXVOLT



Artikelnummer	DCH481X2	DCH334X2	DCH333X2	DCH323T2
	NEU	NEU	NEU	NEU
Spezifikation	SDS-max Akku-Kombihammer	SDS-plus Akku-Kombihammer	SDS-plus Akku-Kombihammer	SDS-plus Akku-Kombihammer
Akku	54,0 V / 162 Wh	54,0 V / 162 Wh	54,0 V / 162 Wh	54,0 V / 108 Wh
Leerlaufdrehzahl	540 min ⁻¹	0 - 1.000 min ⁻¹	0 - 1.000 min ⁻¹	0 - 980 min ⁻¹
Leerlaufschlagzahl	3.150 min ⁻¹	0 - 4.480 min ⁻¹	0 - 4.480 min ⁻¹	0 - 4.390 min ⁻¹
Einzel Schlagenergie	6,1 Joule	3,5 Joule	3,5 Joule	2,8 Joule
Max. Bohr-Ø in Beton / Metall / Holz	Beton / Durchbruchbohrer / Bohrkronen 40 / 65 / 100 mm	30 / 13 / 30 mm	30 / 13 / 30 mm	28 / 13 / 30 mm
Gewicht (inkl. Akku)	6,6 kg	5,0 kg	5,0 kg	4,8 kg
Leistungsmerkmale	<ul style="list-style-type: none"> • Innovative, bürstenlose Motor-Technologie - höherer Leistung, kompakteren Abmessungen sowie höhere Lebensdauer • Perform & Protect: Anti-Rotations-Funktion - reagiert bei Rotation des Werkzeugs (bspw. bei Verkanten) und reduziert die Drehzahl in Sekundenbruchteilen auf ein Minimum • Perform & Protect: Sicheres und ermüdungsarmes Arbeiten bei geringen Vibrationen, durch federgelagerten, von der Maschine entkoppelten Handgriff • Sicherheitskupplung zum Schutz von Anwender und Maschine • Integrierte, hellweiße LED ermöglicht eine bessere Ausleuchtung des Arbeitsbereichs • Werkzeuglos wechselbares Bohrfutter (nur DCH334X2) • Drehstopp für leichte Meißelarbeiten in Putz und Fliesen • Schlagstopp für Bohrarbeiten in Holz und Metall (außer DCH481) • Gummierter Handgriff und ausbalancierte Bauweise 			
Serienmäßiger Lieferumfang	2 Akkus, Systemschnellladegerät, Zusatzhandgriff, Transportkoffer	2 Akkus, Systemschnellladegerät, 13 mm-Schnellspann-Bohrfutter, Zusatzhandgriff, T STAK™-Box VI	2 Akkus, Systemschnellladegerät, Zusatzhandgriff, T STAK™-Box VI	2 Akkus, Systemschnellladegerät, Zusatzhandgriff, T STAK™-Box VI
UVP	919,00 € zzgl. MwSt. 1.102,80 € inkl. MwSt.	879,00 € zzgl. MwSt. 1.054,80 € inkl. MwSt.	829,00 € zzgl. MwSt. 994,80 € inkl. MwSt.	729,00 € zzgl. MwSt. 874,80 € inkl. MwSt.

Artikelnummer	DCH481N	DCH333NT	DCH323NT
Serienmäßiger Lieferumfang	Lieferung mit Zusatzhandgriff und Transportkoffer, ohne Akkus und Ladegerät	Lieferung mit Zusatzhandgriff und T STAK™ Box VI, ohne Akkus und Ladegerät	Lieferung mit Zusatzhandgriff und T STAK™ Box VI, ohne Akkus und Ladegerät
UVP	519,00 € zzgl. MwSt. 622,80 € inkl. MwSt.	429,00 € zzgl. MwSt. 514,80 € inkl. MwSt.	399,00 € zzgl. MwSt. 478,80 € inkl. MwSt.

Emissionswerte	$L_{PA} / L_{WA} = 86,0 / 97,0 \text{ dB(A)}$ $K = 3,0 \text{ dB(A)}$ Vibration = Hammerbohren in Beton $8,5 \text{ m/s}^2$ $K = 1,5 \text{ m/s}^2$	$L_{PA} / L_{WA} = 86,0 / 97,0 \text{ dB(A)}$ $K = 3,0 \text{ dB(A)}$ Vibration = Hammerbohren in Beton $8,5 \text{ m/s}^2$ $K = 1,5 \text{ m/s}^2$	$L_{PA} / L_{WA} = 86,0 / 97,0 \text{ dB(A)}$ $K = 3,0 \text{ dB(A)}$ Vibration = Hammerbohren in Beton $8,5 \text{ m/s}^2$ $K = 1,5 \text{ m/s}^2$	$L_{PA} / L_{WA} = 86,0 / 97,0 \text{ dB(A)}$ $K = 3,0 \text{ dB(A)}$ Vibration = Hammerbohren in Beton $8,5 \text{ m/s}^2$ $K = 1,5 \text{ m/s}^2$
----------------	---	---	---	---

54,0 V XR Flexvolt Akkus + Starter-Sets ab Seite 54

54,0 V XR FLEXVOLT AKKU-WINKELSCHLEIFER

DCG414T2

NEU



XR FLEXVOLT

TECHNISCHE DATEN	
Akku	54,0 Volt / 108 Wh
Leerlaufdrehzahl	9.000 min ⁻¹
max. Scheibendurchmesser	125 mm
Antriebsspindel	M 14
Gewicht (inkl. Akku; kg)	2,9 kg

EMISSIONSWERTE	
L _{PA} / L _{WA} = 84,0 / 95,0 dB(A) • K = 3,0 dB(A)	
Vibration = Oberflächenschleifen 5,9 m/s ²	
K = 1,5 m/s ²	

DCG414T2	DCG414NT
	Lieferung mit T STAK™ Box II, ohne Akkus und Ladegerät
699,00 € zzgl. MwSt. 838,80 € inkl. MwSt.	369,00 € zzgl. MwSt. 442,80 € inkl. MwSt.



LEISTUNGSMERKMALE

- Elektronische Kupplung sowie Motorbremse zum aktiven Schutz des Anwenders vor Kickbacks
- Überlastschutz zum Schutz von Anwender und Maschine
- Schräg verzahntes Getriebe für lange Haltbarkeit und geringe Vibrationen
- Schnellwechsellutter - für einen schnellen, werkzeuglosen Zubehöerwechsel
- Werkzeuglose Schutzhaubenverstellung
- Optimal positionierte Spindelarretierung
- Sehr flaches und äußerst robustes Getriebegehäuse

SERIENMÄSSIGER LIEFERUMFANG

2 Akkus, System-Schnellladergerät, Schnellwechsellutter, Zusatzhandgriff, Schutz haube für Schleifarbeiten, T STAK™-Box II

ZUBEHÖR FÜR AKKU-WINKELSCHLEIFER

Artikel-Nummer	Beschreibung	Durchmesser (mm)	Dicke (mm) o. Körnung	EURO zzgl. MwSt.	EURO inkl. MwSt.
DT 99580	XR EXTREME RUNTIME Keramik Edelstahl-Schruppscheibe	125	6	8,50	10,20
DT 99581	XR EXTREME RUNTIME Keramik Edelstahl-Schruppscheibe	125	3	6,50	7,80
DT 99582	XR EXTREME RUNTIME Keramik Edelstahl-Trennscheibe	125	1,1	4,50	5,40
DT 99583	XR EXTREME RUNTIME Keramik Fächerschleifscheibe	125	K40	7,50	9,00
DT 99584	XR EXTREME RUNTIME Keramik Fächerschleifscheibe	125	K60	8,00	9,60
DT 99585	XR EXTREME RUNTIME Keramik Fächerschleifscheibe	125	K80	8,50	10,20

54,0 V XR FLEXVOLT AKKU-SÄBELSÄGE

DCS388T2

NEU



XR FLEXVOLT

TECHNISCHE DATEN	
Akku	54,0 Volt / 108 Wh
Leerlaufdrehzahl	0 – 3.000 min ⁻¹
Hublänge	29 mm
Max. Schnittleistung in Holz	300 mm
PVC	160 mm
Stahl & Rohre	130 mm
Gewicht (inkl. Akku; kg)	4,2 kg

EMISSIONSWERTE	
L _{PA} / L _{WA} = 86,0 / 97,0 dB(A) • K = 3,0 dB(A)	
Vibration = Sägen von Holz 12,0 m/s ²	
K = 2,3 m/s ²	

DCS388T2	DCS388N
	Lieferung mit T STAK™ Box VI, ohne Akkus und Ladegerät
699,00 € zzgl. MwSt. 838,80 € inkl. MwSt.	369,00 € zzgl. MwSt. 442,80 € inkl. MwSt.



LEISTUNGSMERKMALE

- Neues Antriebskonzept für noch härtere Anwendungen bei gleichzeitig minimalen Vibrationen
- Kupplung zum Schutz von Anwender und Maschine
- Integrierte LED – für eine bessere Sicht auf den Arbeitsbereich
- Ergonomisch geformter und gummierter Griffbereich
- Werkzeuglose Sägeblattaufnahme

SERIENMÄSSIGER LIEFERUMFANG

2 Akkus, System-Schnellladergerät, Transportkoffer

ZUBEHÖR FÜR AKKU-SÄBELSÄGE

Artikel-Nummer	Beschreibung	Gesamtlänge (mm)	Zahnteilung (mm)	EURO zzgl. MwSt.	EURO inkl. MwSt.
DT 99552	Für extrem harte abrasive Metalle, 5 Stk.	203	1,4 - 1,8	38,50	46,20
DT 99553	Für extrem harte abrasive Metalle, 5 Stk.	152	1,4 - 1,8	27,50	33,00
DT 99554	Für schnelle, grobe Schnitte in Hart- und Weichholz, 5 Stk.	152	4,2 - 6,36	27,50	33,00
DT 99555	Für schnelle, grobe Schnitte in Hart- und Weichholz, 5 Stk.	230	4,2 - 6,36	38,50	46,20
DT 99550	13-tlg. Set XR EXTREME RUNTIME Säbelsägeblätter (Set- Inhalt: 2x DT 99552, 4x DT 99553, 5x DT 99554, 2x DT 99555)			49,50	59,40
DT 99551	8-tlg. Set XR EXTREME RUNTIME Säbelsägeblätter (Set- Inhalt: 1x DT 99552, 3x 99553, 3x DT 99554, 1x DT 99555)			41,50	49,80

54,0 V XR FLEXVOLT AKKU-SPEZIALSÄGEN

DCS396T2

NEU



XR FLEXVOLT

TECHNISCHE DATEN	
Akku	54,0 Volt / 108 Wh
Leerlaufhubzahl	2.400 min ⁻¹
Hublänge	40 mm
Schwertlänge	365 mm
Schnittlänge	295 mm
Gewicht (inkl. Akku; kg)	6,5 kg

EMISSIONSWERTE	
$L_{PA} / L_{WA} = 92,0 / 103,0$ dB(A) • K = 5,0 dB(A)	
Vibration = 4,1 m/s ²	
K = 1,5 m/s ²	

DCS396T2	DCS396N
	Lieferung ohne Tasche, Sägeblatt, Akkus und Ladegerät
759,00 € zzgl. MwSt.	399,00 € zzgl. MwSt.
910,80 € inkl. MwSt.	478,80 € inkl. MwSt.



LEISTUNGSMERKMALE

- Langlebiger Hochleistungsmotor für härteste Anwendungen
- Vibrationsarmes und rückschlagfreies Doppelsägeblatt-System mit Schnellstopp in 3 Sekunden
- Verwindungssteifes Schwert für einen akkuraten Schnitt, auch für Winkelschnitte sehr gut geeignet
- Einfaches und schnelles Sägeblatt-Wechselsystem, Blattwechsel-Schlüssel am Gerät
- Integrierte Endklammer; das ganze Schwert kann durch den Schnitt gezogen werden
- Vollgummierte Griffe
- Anschluss für Staubabsaugung
- Robustes, langlebiges Aluminium-Gehäuse
- Ideal für Schnitte in Porenbeton (Festigkeitsklassen PPW 2, 4 und 6) sowie für Gips und Yali-Steine
- XR Extreme Runtime Sägeblatt für noch längere Akku-Laufzeit und lange Standzeiten

SERIENMÄSSIGER LIEFERUMFANG

2 Akkus, System-Schnellladegerät, DEWALT-Tasche zur Aufbewahrung von Akkus und Ladegerät, XR Extreme Runtime HM-Sägeblattsatz für Porenbeton, Montagewerkzeug

DCS397T2

NEU



XR FLEXVOLT

TECHNISCHE DATEN	
Akku	54,0 Volt / 108 Wh
Leerlaufhubzahl	2.400 min ⁻¹
Hublänge	40 mm
Schwertlänge	500 mm
Schnittlänge	430 mm
Gewicht (inkl. Akku; kg)	6,66 kg

EMISSIONSWERTE	
$L_{PA} / L_{WA} = 92,0 / 103,0$ dB(A) • K = 5,0 dB(A)	
Vibration = Sägen von Holz 4,1 m/s ²	
K = 1,5 m/s ²	

DCS397T2	DCS397N
	Lieferung ohne Tasche, Sägeblatt, Akkus und Ladegerät
859,00 € zzgl. MwSt.	499,00 € zzgl. MwSt.
1030,80 € inkl. MwSt.	598,8 € inkl. MwSt.



LEISTUNGSMERKMALE

- Langlebiger Hochleistungsmotor für härteste Anwendungen
- Vibrationsarmes und rückschlagfreies Doppelsägeblatt-System mit Schnellstopp in 3 Sekunden
- Verwindungssteifes Schwert für einen akkuraten Schnitt, auch für Winkelschnitte sehr gut geeignet
- Einfaches und schnelles Sägeblatt-Wechselsystem, Blattwechsel-Schlüssel am Gerät
- Integrierte Endklammer; das ganze Schwert kann durch den Schnitt gezogen werden
- Vollgummierte Griffe
- Anschluss für Staubabsaugung
- Robustes, langlebiges Aluminium-Gehäuse
- Ideal zum Sägen von Hochlochziegeln bis Festigkeitsklasse 12 N/mm²
- XR Extreme Runtime Sägeblatt für noch längere Akku-Laufzeit und lange Standzeiten

SERIENMÄSSIGER LIEFERUMFANG

2 Akkus, System-Schnellladegerät, DEWALT-Tasche zur Aufbewahrung von Akkus und Ladegerät, XR Extreme Runtime HM-Sägeblattsatz für Poroton bis 12 N/mm², Montagewerkzeug

ZUBEHÖR FÜR AKKU-SPEZIALSÄGEN

Artikel-Nummer	Beschreibung	EURO zzgl. MwSt.	EURO inkl. MwSt.
DT99590-QZ	XR Extreme Runtime Spezialsägeblatt HM Porenbeton 295 mm	59,90	71,88
DT99591-QZ	XR Extreme Runtime Spezialsägeblatt HM Poroton 430 mm	94,90	113,88
DT99592-QZ	XR Extreme Runtime Spezialsägeblatt HSS Holz 295 mm	34,90	41,88
DT99593-QZ	XR Extreme Runtime Spezialsägeblatt HSS Holz 430 mm	40,90	49,08

54,0 V XR FLEXVOLT AKKU-HANDKREISSÄGEN

DCS575T2/
DCS576T2

NEU



XR FLEXVOLT

TECHNISCHE DATEN	
Akku	54,0 Volt / 108 Wh
Leerlaufdrehzahl	5.800 min ⁻¹
Neigungseinstellung	57°
Max. Schnitttiefe DCS575T2	67 mm
Max. Schnitttiefe DCS576T2	61 mm
mit Führungsschiene	57 mm
Sägeblattmaß	190 x 30 mm
Gewicht (inkl. Akku)	4,0 kg

EMISSIONSWERTE	
$L_{PA} / L_{WA} = 94,0 / 105,0$ dB(A) • K = 3,0 dB(A)	
Vibration = Sägen von Holz <2,5 m/s ² • K = 1,5 m/s ²	

LEISTUNGSMERKMALE

- Einfache und präzise Schnitttiefen- und Schnittwinkel-einstellung (bis 57°)
- Zusatzhandgriff für sicheres Zweihand-Arbeiten
- Optimal ausbalanciert für ermüdungsarmes Arbeiten
- Mit speziellem Sägeschuh für DEWALT Führungsschienen (nur bei DCS567T2/NT)
- XR Extreme Runtime Sägeblatt für noch längere Akku- Laufzeit und lange Standzeiten

SERIENMÄSSIGER LIEFERUMFANG

2 Akkus, System-Schnellladegerät, XR Extreme Runtime 24 Zahn HM-Sägeblatt, T STAK™-Box VI

DCS575T2	DCS575NT
	Lieferung mit T STAK™ Box VI, ohne Akku und Ladegerät
649,00 € zzgl. MwSt. 778,80 € inkl. MwSt.	319,00 € zzgl. MwSt. 382,80 € inkl. MwSt.

DCS576T2	DCS576NT
	Lieferung mit T STAK™ Box VI, ohne Akku und Ladegerät
679,00 € zzgl. MwSt. 814,80 € inkl. MwSt.	349,00 € zzgl. MwSt. 418,80 € inkl. MwSt.



54,0 V XR FLEXVOLT AKKU-TAUCHKREISSÄGE

DCS520T2

NEU



XR FLEXVOLT

TECHNISCHE DATEN	
Akku	54,0 Volt / 108 Wh
Leerlaufdrehzahl	2.500 – 4.200 min ⁻¹
Neigungseinstellung	47°
Max. Schnitttiefe / mit Führungsschiene	59 mm / 55 mm
Sägeblattmaß	165 x 20 mm
Gewicht (inkl. Akku)	5,1 kg

EMISSIONSWERTE	
$L_{PA} / L_{WA} = 82,2 / 92,2$ dB(A) • K = 2,9 dB(A)	
Vibration = Schneiden von Holz 1,1 m/s ² • K = 1,5 m/s ²	

LEISTUNGSMERKMALE

- Paralleler Tauchmechanismus ermöglicht sicheres Eintauchen bei ergonomisch optimaler Handposition
- Gummierter Zusatzhandgriff für sicheres Zweihand-Arbeiten
- Optimal ausbalanciert für ermüdungsarmes Arbeiten
- Mit speziellem Sägeschuh für DEWALT Führungsschienen
- Rückschlagstopp verhindert ein Rückstoßen beim Eintauchen
- XR Extreme Runtime Sägeblatt für noch längere Akku-Laufzeit und lange Standzeiten

DCS520T2	DCS520NT
	Lieferung mit T STAK™ Box VI, ohne Akku und Ladegerät
909,00 € zzgl. MwSt. 1.090,80 € inkl. MwSt.	579,00 € zzgl. MwSt. 694,80 € inkl. MwSt.



SERIENMÄSSIGER LIEFERUMFANG

2 Akkus, System-Schnellladegerät, XR Extreme Runtime 42 Zahn HM-Sägeblatt, T STAK™-Box VI, 1.500 mm Führungsschiene (nur DCS520T2)

ZUBEHÖR FÜR HAND- UND TAUCHKREISSÄGEN

Artikel-Nummer	Beschreibung	EURO zzgl. MwSt.	EURO inkl. MwSt.
DWS5021	1.000 mm-Führungsschiene	61,00	73,20
DWS5022	1.500 mm-Führungsschiene	77,00	92,40
DWS5023	2.600 mm-Führungsschiene	179,00	214,80
DE6292	Schienen-Verbindungsstück	29,50	35,40

FÜHRUNGSSCHIENEN-ZUBEHÖR

Artikel-Nummer	Beschreibung	EURO zzgl. MwSt.	EURO inkl. MwSt.
DWS5025	Tasche für 1.000 und 1.500 mm-Führungsschienen	53,00	63,60
DWS5026	1 Paar Führungsschienen-Schnellspanner	59,00	70,80
DWS5029	3 m Ersatz-Splitterschutz	20,00	24,00
DWS5030	5 m Ersatz-Gleitbelag	15,00	18,00
DWS5032	3 m Ersatz-Haftunterlage	10,00	12,00
DE6992	Führungsschienen-Verbindungsstück	7,35	8,82

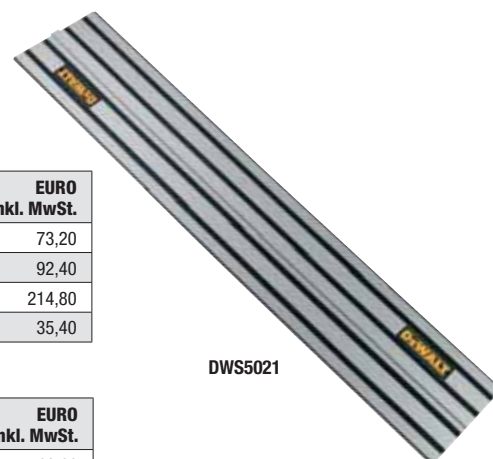

DWS5021

54,0 V XR FLEXVOLT AKKU-PANEELSÄGEN UND -TISCHKREISSÄGE



Artikelnummer	DHS780T2A*	DCS778T2	DCS777T2	DCS7485T2
	NEU	NEU	NEU	NEU
Spezifikation	Netz-/Akku-Paneelsäge	Akku-Paneelsäge	Akku-Paneelsäge	Akku-Tischkreissäge
Akku	2x 54,0 V / 108 Wh	54,0 V / 108 Wh	54,0 V / 108 Wh	54,0 V / 108 Wh
Leerlaufdrehzahl	3.800 min ⁻¹	4.300 min ⁻¹	6.300 min ⁻¹	5.800 min ⁻¹
Gehrungseinstellungen	50° / 60° (links / rechts)	50° / 50° (links / rechts)	50° / 50° (links / rechts)	
Neigungseinstellung	jeweils bis 49°	48° (links)	48° (links)	-3 – 48°
max. Schnittbereich				
90°/90°	303 x 110 mm	305 x 85 mm	270 x 60 mm	
90°/45°	330 x 58 mm	305 x 58 mm	270 x 48 mm	
45°/90°	211 x 112 mm	215 x 85 mm	190 x 60 mm	
45°/45°	244 x 58 mm	215 x 58 mm	190 x 48 mm	
Gewicht	24,8 kg	17,2 kg	14,0 kg	21,5 kg
Leistungsmerkmale	<ul style="list-style-type: none"> • Patentierte XPS-Schnittlinienanzeige für exakte Schnitte und perfekte Ausleuchtung des Schnittbereichs • Effektive AirLock-kompatible Staubabsaugung für einen staubarmen Arbeitsplatz und aktiven Gesundheitsschutz • Schnelle Gehrungseinstellung durch Fixrasten bei Standardwinkeln • Einfache Bearbeitung großer Werkstücke durch innenliegenden, staubgeschützten Posaunenauszug (außer DHS780) • Plangefräste Grundplatte und Anschlag aus hochwertigem Alu-Druckguss • Sicherer Transport durch einfache Verriegelung des Sägekopfes • XR Extreme Runtime Sägeblatt für noch längere Akku-Laufzeit und lange Standzeiten <p>nur DHS780T2A:</p> <ul style="list-style-type: none"> • 2x54,0 Volt XR FLEXVOLT oder 230 V (inkl. Adapter) • Schnitttiefenbegrenzung zum Zapfen, Kerfen und Nuten • Zum Ablängen bis zu 12x12er Balken (mit 20 mm Beilage) 			<ul style="list-style-type: none"> • Innovative borstenlose Motor-technologie - höhere Leistung, kompaktere Abmessungen sowie höhere Lebensdauer • Beidseitig zahnstangengeführter Parallelanschlag • Effektive AirLock-kompatible Staubabsaugung • Einfache Einstellung von Schnitttiefe und Neigung • Geringes Gewicht und kompakte Bauweise für einfachen Transport • glasfaserverstärktes Gehäuse und Schutzrahmen • XR Extreme Runtime Sägeblatt für noch längere Akku-Laufzeit und lange Standzeiten
Serienmäßiger Lieferumfang	2 Akkus, System-Doppelladegerät, 230V – Netzadapter DCB500, 60 Zahn HM-Sägeblatt, Montagewerkzeug, Staubfangsack, Werkstückklemme	2 Akkus, System-Schnellladegerät, XR Extreme Runtime 24 Zahn HM-Sägeblatt, Werkstückklemme	2 Akkus, System-Schnellladegerät, XR Extreme Runtime 24 Zahn HM-Sägeblatt, Werkstückklemme	2 Akkus, System-Schnellladegerät, XR Extreme Runtime 24 Zahn HM-Sägeblatt, AirLock-Adapter, Parallelanschlag
UVP	1.399,00 € zzgl. MwSt. 1.678,80 € inkl. MwSt.	969,00 € zzgl. MwSt. 1.162,80 € inkl. MwSt.	849,00 € zzgl. MwSt. 1.018,80 € inkl. MwSt.	1.049,00 € zzgl. MwSt. 1.258,80 € inkl. MwSt.

Artikelnummer	DHS780N	DCS778N	DCS777N	DCS7485N
Serienmäßiger Lieferumfang	Lieferung ohne Akkus, Netzadapter und Ladegerät	Lieferung ohne Akkus und Ladegerät	Lieferung ohne Akkus und Ladegerät	Lieferung ohne Akkus und Ladegerät
UVP	999,00 € zzgl. MwSt. 1.198,80 € inkl. MwSt.	639,00 € zzgl. MwSt. 766,80 € inkl. MwSt.	519,00 € zzgl. MwSt. 622,80 € inkl. MwSt.	719,00 € zzgl. MwSt. 862,80 € inkl. MwSt.

Emissionswerte	$L_{PA} / L_{WA} = 93,0 / 100,0$ dB(A) $K = 3,0$ dB(A) Vibration = Schneiden von Holz < 2,5 m/s ² $K = 1,5$ m/s ²	$L_{PA} / L_{WA} = 94,2 / 107,2$ dB(A) $K = 3,0$ dB(A) Vibration = Sägen von Holz 2,5 m/s ² $K = 1,5$ m/s ²	$L_{PA} / L_{WA} = 91,0 / 102,0$ dB(A) $K = 3,2$ dB(A) Vibration = Sägen von Holz 2,1 m/s ² $K = 1,5$ m/s ²	$L_{PA} / L_{WA} = 86,0 / 100,0$ dB(A) $K = 3,0$ dB(A) $K = 3,0$ m/s ²
----------------	---	---	---	---

* Verfügbar ab August 2017

ZUBEHÖR FÜR AKKU-PANEELSÄGEN

Artikel-Nummer	Beschreibung	EURO zzgl. MwSt.	EURO inkl. MwSt.
DCB500	Netzadapter für DHS780	99,00	118,80

DIE NEUEN DEWALT 54,0 V GARTENGERÄTE

Kraftvoll und ausdauernd zeigen sich die neuen 54,0 Volt-Gartengeräte von DEWALT, die jetzt das Outdoor-Sortiment ergänzen. Sie bieten Garten- und Landschaftsbauern alle Vorteile benzinbetriebener Maschinen, sind zugleich aber deutlich leichter und leiser und vor allem völlig abgasfrei. Ihre ergonomische Bauweise, die komfortable Handhabung und das perfekt abgestimmte Zubehör sind weitere Pluspunkte. Mit dem leistungsstarken FLEXVOLT-Akku und bürstenlosen Motor sind sie für schwerste Einsätze und eine lange Lebensdauer ausgelegt. Praktisch: Der Akku passt auch in alle anderen 54,0- und 18,0-Volt-Werkzeuge von DEWALT, mit denen die grüne Branche im Außenbereich arbeitet.

54,0 V XR FLEXVOLT AKKU-KETTENSÄGE

DCM575X1

NEU



TECHNISCHE DATEN	
Akku	54,0 Volt / 162 Wh
Schwertlänge	40 cm
Kettengeschwindigkeit	15 m/s
Gewicht (inkl. Akku)	5,6 kg

EMISSIONSWERTE	
$L_{pA} / L_{wA} = 80,5 / 100,5$ dB(A) • K = 3,0 dB(A)	
Vibration = Sägen von Holz <3,5 m/s ²	
K = 1,5 m/s ²	

DCM575X1	DCM575N Lieferung ohne Akkus und Ladegerät
519,00 € zzgl. MwSt. 622,80 € inkl. MwSt.	299,00 € zzgl. MwSt. 358,80 € inkl. MwSt.



LEISTUNGSMERKMALE

- 40cm OREGON® Schwert und Sägekette - Schnittkapazität vergleichbar mit benzinbetriebenen Kettensägen
- Motorbremse - stoppt, wenn der Gasbeschalter nicht mehr betätigt wird
- Gummierter Handgriff und ergonomische Bauweise für ein ermüdungsarmes Arbeiten
- Automatische Kettenschmierung - reduziert Wartungsarbeiten
- Werkzeuglose Kettenspannung - einfacher Ketten-/Schwertwechsel und schnelles Nachspannen ohne lange Pausenzeiten
- Werkzeugloser Öltankverschluss und halbtransparenter Öltank- zum einfachen und schnellen Kontrollieren des Ölstands

SERIENMÄSSIGER LIEFERUMFANG

Akku, System-Schnellladegerät, Kettenschutzköder

ZUBEHÖR FÜR AKKU-KETTENSÄGE

Artikel-Nummer	Beschreibung	EURO zzgl. MwSt.	EURO inkl. MwSt.
DT20660	Führungsschwert mit Sägekette 40 cm	39,90	47,88
DT20661	Führungsschwert mit Sägekette 46 cm	44,90	53,88
DT20662	Kettensägeöl, 1 Liter	16,90	20,28
DT20663	Sägekette 40 cm	16,90	20,28
DT20664	Sägekette 46 cm	19,90	23,88



Akku-Kettensäge DCM575X1:

Leicht und leise, mit hoher Schnittkapazität und kraftvollem, bürstenlosem Motor, ist sie eine echte Alternative zu benzinbetriebenen Maschinen.

54,0 V XR FLEXVOLT AKKU-MOTORSENSE

DCM571X1

NEU



XR FLEXVOLT

TECHNISCHE DATEN	
Akku	54,0 Volt / 162 Wh
Leerlaufdrehzahl	0 - 5.600 / 0 - 6.600 min ⁻¹
Fadendurchmesser	2,0 mm
Schnittkreis	38 cm
Länge	1,8 m
Gewicht (inkl. Akku)	4,8 kg

EMISSIONSWERTE	
$L_{PA} / L_{WA} = 76,0 / 90,0$ dB(A) • K = 1,62 dB(A)	
Vibration <2,5 m/s ²	
K = 1,5 m/s ²	

DCM571X1	DCM571N
	Lieferung ohne Akkus und Ladegerät
499,00 €	279,00 €
zzgl. MwSt.	zzgl. MwSt.
598,80 € inkl. MwSt.	334,80 € inkl. MwSt.



LEISTUNGSMERKMALE

- 2-Stufen-Elektronik und Gasbeschalter für volle Geschwindigkeits- und Anwendungskontrolle
- Patentedes Getriebe für eine effektive Kraftübertragung unter Last und lange Lebensdauer
- „Bump-Feed“ Fadenkopf - einfache Nachstellung der Fadenlänge durch auf tippen des Fadenkopfs
- Gummierter Handgriff und ergonomische Bauweise für ein ermüdungsarmes Arbeiten

SERIENMÄSSIGER LIEFERUMFANG

Akku, System-Schnellladegerät, 2,0mm Fadenspule, Dickichtmesser (3 Flügel), Adapter-Set für Messer, Schultergurt

ZUBEHÖR FÜR AKKU-MOTORSENSE

Artikel-Nummer	Beschreibung	EURO zzgl. MwSt.	EURO inkl. MwSt.
DT20650	Trimmerfaden, Durchmesser 2,0 mm, Länge 15,2 m	4,90	5,88
DT20651	Trimmerfaden, Durchmesser 2,0 mm, Länge 68,6 m	13,90	16,68
DT20652	Trimmerfaden, Durchmesser 2,5 mm, Länge 68,6 m	16,90	20,28
DT20653	Dickichtmesser, 25 cm, 3 Flügel	19,90	23,88
DT20654	Grasschneideblatt, 25 cm, 2 Flügel	10,90	13,08
DT20655	Grasschneideblatt, 23 cm, 4 Flügel	14,90	17,88
DT20656	Trimmer-Ersatzspule komplett (Trimmerfaden 15,2 m / 2,0 mm)	16,90	20,28

54,0 V AKKU-GEBLÄSE

DCM572X1

NEU



XR FLEXVOLT

TECHNISCHE DATEN	
Akku	54,0 Volt / 162 Wh
Luftgeschwindigkeit	195 km/h
Luftdurchsatz	680 m ³ /h
Gewicht (inkl. Akku)	5,8 kg

EMISSIONSWERTE	
$L_{PA} / L_{WA} = 88,0 / 89,5$ dB(A) • K = 1,0 dB(A)	
Vibration = 1,9 m/s ²	
K = 1,5 m/s ²	

DCM572X1	DCM572N
	Lieferung ohne Akkus und Ladegerät
449,00 €	229,00 €
zzgl. MwSt.	zzgl. MwSt.
538,80 € inkl. MwSt.	274,80 € inkl. MwSt.



LEISTUNGSMERKMALE

- Elektronische Drehzahlregulierung und arretierbarer Gasbeschalter für exaktes Arbeiten und einfachen Dauerbetrieb
- Starker Luftstrom mit bis zu 195 Km/h
- Gummierter Handgriff und ergonomische Bauweise für ein ermüdungsarmes Arbeiten
- Konzentrierdüse – für mehr Kraft bei festsitzendem Schmutz
- Stabiler und robuster Standfuß für einen sicheren Stand, wenn das Werkzeug nicht verwendet wird

SERIENMÄSSIGER LIEFERUMFANG

Akku, System-Schnellladegerät, Konzentrierdüse

Das ist das neue 18,0 Volt Akku-System von DEWALT, das Ihnen für jede Anwendung und für jeden Job die richtige Akku-Maschinen-Kombination bietet! Wählen Sie einfach Ihre Maschine(n) aus dem umfangreichen Akku Plus-Programm, ohne hierbei irgendwelche Kompromisse eingehen zu müssen. Denn in der Basis- bzw. NT-Version erhalten Sie Ihre gewünschte(n) Maschine(n) ohne Akkus und Ladegerät zu einem besonders attraktiven Preis, so dass Sie diese problemlos mit dem Akku-Kit Ihrer Wahl kombinieren können. Und auch hier bietet Ihnen Akku Plus eine maßgeschneiderte Lösung in Bezug auf die Anzahl, die Kapazität sowie die Größe und das Gewicht der Akkus.

AKKU+

1 WÄHLEN SIE IHRE 18V AKKU-MASCHINE(N)

Für jede Anwendung bietet Ihnen DEWALT die passende 18,0 Volt Akku-Maschine jetzt als preislich attraktive Basistype, die Sie mit allen Akkus aus dem Starter-Kit Ihrer Wahl kombinieren können. Besonders praktisch: Alle Basistypen werden serienmäßig in einer robusten Box aus dem innovativen T-STAK Transport-System ausgeliefert.



2 WÄHLEN SIE IHR(E) AKKU-KIT(S)



18,0 VOLT HOCHLEISTUNGS-AKKUS, WAHLWEISE IN ULTRA-KOMPAKTER 2,0 AH-VERSION ODER MIT EXTREM HOHER LAUFZEIT DURCH 5,0 AH.



Egal, ob Sie 2 oder 3 Akkus benötigen – egal, ob Sie sich für 2,0 oder 5,0 Ah Kapazität entscheiden: Jedes Akku-Kit beinhaltet serienmäßig das System-Schnellladegerät DCB115, welches für XR Akkus aller Volt- und Ah-Klassen passend ist.

2 AH DCB115D2 + 2 x 2,0 Ah-Akkus DCB115D3 + 3 x 2,0 Ah-Akkus

5 AH DCB115P2 + 2 x 5,0 Ah-Akkus DCB115P3 + 3 x 5,0 Ah-Akkus

3 WÄHLEN SIE IHRE ZUGABE(N)

BEIM KAUF VON 3 MASCHINEN ...

... aus dem aktuellen Akku Plus-Programm erhalten Sie das robuste und bis zu 100 kg belastbare Rollbrett TS CART aus dem innovativen T STAK-Transportsystem. Es ist durch sein praktisches Clip-Verbindungssystem eine sinnvolle Ergänzung zu den serienmäßigen T STAK-Boxen (Bestell-Nr.: TS CART).



BEIM KAUF VON 5 MASCHINEN ...

... aus dem aktuellen Akku Plus-Programm erhalten Sie einen vielseitig einsetzbaren Trolley, der durch das praktische Clip-Verbindungssystem zum Transport mehrerer T STAK-Boxen ideal geeignet ist. Die robuste und bis zu 150 kg belastbare Aluminium-Konstruktion ist durch die zusammenklappbare Mechanik optimal für die Montage geeignet. (Bestell-Nr.: TS TROLLEY)



18,0 V AKKU-BOHRSCHRAUBER



Artikelnummer	DCD991P2	DCD791P2	DCD791D2	DCD790S2	DCD771C2
	NEU				
Spezifikation	3-Gang-Bohrschrauber	2-Gang-Bohrschrauber	2-Gang-Bohrschrauber	2-Gang-Bohrschrauber	2-Gang-Bohrschrauber
Akku	5,0 Ah	5,0 Ah	2,0 Ah	1,5 Ah	1,3 Ah
Leerlaufdrehzahl	0 - 450 / 1.300 / 2.000 min ⁻¹	0 - 550 / 2.000 min ⁻¹	0 - 550 / 2.000 min ⁻¹	0 - 600 / 2.000 min ⁻¹	0 - 450 / 1.500 min ⁻¹
Max. Drehmoment (h/w)	95 / 66 Nm	70 / 27 Nm	70 / 27 Nm	60 / 23 Nm	42 / 24 Nm
Max. Bohr-Ø in Holz / Metall	55 / 15 mm	40 / 13 mm	40 / 13 mm	38 / 13 mm	30 / 13 mm
Bohrfutterspannweite	1,5 – 13 mm	1,5 - 13 mm	1,5 – 13 mm	1,5 – 13 mm	1,5 – 13 mm
Gewicht (inkl. Akku)	2,0 kg	1,7 kg	1,5 kg	1,5 kg	1,6 kg
Leistungsmerkmale	<ul style="list-style-type: none"> • Längere Laufzeit pro Akkuladung sowie höhere Lebensdauer durch bürstenlose Motor-Technologie • Optimal abgestimmtes 3-Gang-Vollmetallgetriebe • Sicherheitselektronik – permanente Überprüfung von Akku-Temperatur, Stromentnahme etc. • Elektronische Drehzahlregulierung sowie Rechts- / Linkslauf • 11-stufiges Drehmomentmodul • 13 mm Vollmetall-Schnellspann-Bohrfutter • Dreistufige LED-Leuchte bis zu 77 Lumen 	<ul style="list-style-type: none"> • Längere Laufzeit pro Akkuladung sowie höhere Lebensdauer durch bürstenlose Motor-Technologie • Optimal abgestimmtes 2-Gang-Vollmetallgetriebe • 15-stufiges Drehmomentmodul • Schalterelektronik für exaktes Anbohren und präzises Schrauben • Sicherheitselektronik – permanente Überprüfung von Akku-Temperatur, Stromentnahme etc. • 13 mm Vollmetall-Schnellspann-Bohrfutter • Dreistufige LED-Leuchte bis zu 77 Lumen 	<ul style="list-style-type: none"> • Längere Laufzeit pro Akkuladung sowie höhere Lebensdauer durch bürstenlose Motor-Technologie • Optimal abgestimmtes 2-Gang-Vollmetallgetriebe • 15-stufiges Drehmomentmodul • Schalterelektronik für exaktes Anbohren und präzises Schrauben • Sicherheitselektronik – permanente Überprüfung von Akku-Temperatur, Stromentnahme etc. • 13 mm Vollmetall-Schnellspann-Bohrfutter • Dreistufige LED-Leuchte bis zu 77 Lumen 	<ul style="list-style-type: none"> • Längere Laufzeit pro Akkuladung sowie höhere Lebensdauer durch bürstenlose Motor-Technologie • Optimal abgestimmtes 2-Gang-Vollmetallgetriebe • 15-stufiges Drehmomentmodul • Schalterelektronik für exaktes Anbohren und präzises Schrauben • Sicherheitselektronik – permanente Überprüfung von Akku-Temperatur, Stromentnahme etc. • 13 mm-Schnellspann-Bohrfutter 	<ul style="list-style-type: none"> • Robustes Einstiegsmodell für den universellen Einsatz • Optimales Preis-/Leistungsverhältnis • Lüftergekühlter Hochleistungsmotor • 2-Gang-Vollmetallgetriebe und Rechts- / Linkslauf • Drehzahl-Regelschalter • 15-stufiges Drehmomentmodul • 13 mm-Schnellspann-Bohrfutter • Schalterelektronik für exaktes Anbohren und präzises Schrauben • Integrierte LED-Leuchte
Serienmäßiger Lieferumfang	2 Akkus, System-Schnellladegerät, Gürtelhaken, magnetischer Bithalter, verstellbarer Zusatzhandgriff, T STAK™ Box	2 Akkus, System-Schnellladegerät, Gürtelhaken, T STAK™ Box	2 Akkus, System-Schnellladegerät, Gürtelhaken, T STAK™ Box	2 Akkus, System-Schnellladegerät, Gürtelhaken, T STAK™ Box	2 Akkus, System-Schnellladegerät, Koffer
UVP	499,00 € zzgl. MwSt. 598,80 € inkl. MwSt.	419,00 € zzgl. MwSt. 502,80 € inkl. MwSt.	289,00 € zzgl. MwSt. 346,80 € inkl. MwSt.	199,00 € zzgl. MwSt. 238,80 € inkl. MwSt.	149,00 € zzgl. MwSt. 178,80 € inkl. MwSt.

Artikelnummer	DCD991NT	DCD791NT		
Serienmäßiger Lieferumfang	Optimal für AKKU+ Lieferung mit T STAK™ Box, ohne Akkus und Ladegerät	Optimal für AKKU+ Lieferung mit T STAK™ Box, ohne Akkus und Ladegerät		
UVP	209,00 € zzgl. MwSt. 250,80 € inkl. MwSt.	129,00 € zzgl. MwSt. 154,80 € inkl. MwSt.		

Emissionswerte	$L_{PA} / L_{WA} = 75,0 / 86,0 \text{ dB(A)}$ $K = 3,0 \text{ dB(A)}$ Vibration = Bohren in Metall $2,5 \text{ m/s}^2$, $K = 1,5 \text{ m/s}^2$	$L_{PA} / L_{WA} = 76,0 / 87,0 \text{ dB(A)}$ $K = 3,0 \text{ dB(A)}$ Vibration = Bohren in Metall $<2,5 \text{ m/s}^2$ $K = 1,5 \text{ m/s}^2$	$L_{PA} / L_{WA} = 76,0 / 87,0 \text{ dB(A)}$ $K = 3,3 \text{ dB(A)}$ Vibration = Bohren in Metall $2,8 \text{ m/s}^2$, Schrauben $<2,5 \text{ m/s}^2$ $K = 1,5 \text{ m/s}^2$	$L_{PA} / L_{WA} = 72,0 / 83,0 \text{ dB(A)}$ $K = 3,0 \text{ dB(A)}$ Vibration = Bohren in Metall $\leq 2,5 \text{ m/s}^2$ $K = 1,5 \text{ m/s}^2$
----------------	--	--	--	---

18,0 V AKKU-SCHLAGBOHRSCRAUBER



Artikelnummer	DCD996P2	DCD796P2	DCD796D2	DCD795S2	DCD776C2
	NEU				
Spezifikation	3-Gang-Schlagbohrschrauber	2-Gang-Schlagbohrschrauber	2-Gang-Schlagbohrschrauber	2-Gang-Schlagbohrschrauber	2-Gang-Schlagbohrschrauber
Akku	5,0 Ah	5,0 Ah	2,0 Ah	1,5 Ah	1,3 Ah
Leerlaufdrehzahl	0 - 450 / 1.300 / 2.000 min ⁻¹	0 - 550 / 2.000 min ⁻¹	0 - 550 / 2.000 min ⁻¹	0 - 600 / 2.000 min ⁻¹	0 - 450 / 1.500 min ⁻¹
Leerlaufschlagzahl	0 - 8.600 / 25.500 / 38.250 min ⁻¹	0 - 9.350 / 34.000 min ⁻¹	0 - 9.350 / 34.000 min ⁻¹	0 - 10.200 / 34.000 min ⁻¹	0 - 7.650 / 25.500 min ⁻¹
Max. Drehmoment (h/w)	95 / 66 Nm	70 / 27 Nm	70 / 27 Nm	60 / 23 Nm	42 / 24 Nm
Max. Bohr-Ø in Holz / Metall / Stein	55 / 15 / - mm	40 / 13 / 13 mm	40 / 13 / 13 mm	38 / 13 / 13 mm	25 / 13 / 13 mm
Bohrfutterspannweite	1,5 - 13 mm	1,5 - 13 mm	1,5 - 13 mm	1,5 - 13 mm	1,5 - 13 mm
Gewicht (inkl. Akku)	2,0 kg	1,8 kg	1,6 kg	1,6 kg	1,7 kg
Leistungsmerkmale	<ul style="list-style-type: none"> • Längere Laufzeit pro Akkuladung sowie höhere Lebensdauer durch bürstenlose Motor-Technologie • Optimal abgestimmtes 3-Gang-Vollmetallgetriebe • Sicherheitselektronik – permanente Überprüfung von Akku-Temperatur, Stromentnahme etc. • Elektronische Drehzahlregulierung sowie Rechts-/Linkslauf • 11-stufiges Drehmomentmodul • 13 mm Vollmetall-Schnellspann-Bohrfutter • Dreistufige LED-Leuchte bis zu 77 Lumen 	<ul style="list-style-type: none"> • Längere Laufzeit pro Akkuladung sowie höhere Lebensdauer durch bürstenlose Motor-Technologie • Optimal abgestimmtes 2-Gang-Vollmetallgetriebe • 15-stufiges Drehmomentmodul • Schalterelektronik für exaktes Anbohren und präzises Schrauben • Sicherheitselektronik – permanente Überprüfung von Akku-Temperatur, Stromentnahme etc. • 13 mm Vollmetall-Schnellspann-Bohrfutter • Dreistufige LED-Leuchte bis zu 77 Lumen 	<ul style="list-style-type: none"> • Längere Laufzeit pro Akkuladung sowie höhere Lebensdauer durch bürstenlose Motor-Technologie • Optimal abgestimmtes 2-Gang-Vollmetallgetriebe • 15-stufiges Drehmomentmodul • Schalterelektronik für exaktes Anbohren und präzises Schrauben • Sicherheitselektronik – permanente Überprüfung von Akku-Temperatur, Stromentnahme etc. • 13 mm Vollmetall-Schnellspann-Bohrfutter • Dreistufige LED-Leuchte bis zu 77 Lumen 	<ul style="list-style-type: none"> • Längere Laufzeit pro Akkuladung sowie höhere Lebensdauer durch bürstenlose Motor-Technologie • Optimal abgestimmtes 2-Gang-Vollmetallgetriebe • 15-stufiges Drehmomentmodul • Schalterelektronik für exaktes Anbohren und präzises Schrauben • Sicherheitselektronik – permanente Überprüfung von Akku-Temperatur, Stromentnahme etc. • 13 mm-Schnellspann-Bohrfutter 	<ul style="list-style-type: none"> • Robustes Einstiegsmodell für den universellen Einsatz • Optimales Preis-/Leistungsverhältnis • Lüftergekühlter Hochleistungsmotor • 2-Gang-Vollmetallgetriebe und Rechts-/Linkslauf • Drehzahl-Regelschalter • 15-stufiges Drehmomentmodul • 13 mm-Schnellspann-Bohrfutter • Schalterelektronik für exaktes Anbohren und präzises Schrauben • Integrierte LED-Leuchte
Serienmäßiger Lieferumfang	2 Akkus, System-Schnellladegerät, Zusatzhandgriff, magnetischer Bithalter, Gürtelhaken, T STAK™ Box	2 Akkus, System-Schnellladegerät, Gürtelhaken, T STAK™ Box	2 Akkus, System-Schnellladegerät, Gürtelhaken, T STAK™ Box	2 Akkus, System-Schnellladegerät, Gürtelhaken, T STAK™ Box	2 Akkus, System-Schnellladegerät, Koffer
UVP	519,00 € zzgl. MwSt. 622,80 € inkl. MwSt.	439,00 € zzgl. MwSt. 526,80 € inkl. MwSt.	309,00 € zzgl. MwSt. 370,80 € inkl. MwSt.	219,00 € zzgl. MwSt. 262,80 € inkl. MwSt.	169,00 € zzgl. MwSt. 203,99 € inkl. MwSt.

Artikelnummer	DCD996NT	DCD796NT		
Serienmäßiger Lieferumfang	Optimal für AKKU+ Lieferung mit T STAK™ Box, ohne Akkus und Ladegerät	Optimal für AKKU+ Lieferung mit T STAK™ Box, ohne Akkus und Ladegerät		
UVP	229,00 € zzgl. MwSt. 274,80 € inkl. MwSt.	149,00 € zzgl. MwSt. 178,80 € inkl. MwSt.		

Emissionswerte	$L_{PA} / L_{WA} = 75,0 / 86,0$ dB(A) $K = 3,0$ dB(A) Vibration = Bohren in Metall 2,5 m/s ² , Schrauben ≤ 2,5 m/s ² $K = 1,5$ m/s ²	$L_{PA} / L_{WA} = 76,0 / 87,0$ dB(A) $K = 3,0$ dB(A) Vibration = Bohren in Metall <2,5 m/s ² $K = 1,5$ m/s ²	$L_{PA} / L_{WA} = 90,0 / 101,0$ dB(A) $K = 3,0$ dB(A) Vibration = Schlagbohren in Mauerwerk 23,0 m/s ² , Bohren in Metall 3,3 m/s ² , Schrauben 2,6 m/s ² $K = 1,5$ m/s ²	$L_{PA} / L_{WA} = 85,0 / 96,0$ dB(A) $K = 3,0$ dB(A) Vibration = Schlagbohren in Mauerwerk 14,0 m/s ² , Bohren in Metall <2,5 m/s ² , Schrauben 1,5 m/s ² $K = 1,5$ m/s ²
----------------	---	--	---	---

18,0 V AKKU-SCHLAGSCHRAUBER



Artikelnummer	DCF899P2	DCF899HP2	DCF880M2	DCF887P2	DCF887D2
Spezifikation	Akku-Schlagschrauber (1/2")	Akku-Schlagschrauber (1/2")	Akku-Schlagschrauber (1/2")	Akku-Schlagschrauber (1/4")	Akku-Schlagschrauber (1/4")
Akku	5,0 Ah	5,0 Ah	4,0 Ah	5,0 Ah	2,0 Ah
Leerlaufdrehzahl	0 – 400 / 1.200 / 1.900 min ⁻¹	0 – 400 / 1.200 / 1.900 min ⁻¹	0 – 2.300 min ⁻¹	0 - 1.000 / 2.800 / 3.250 min ⁻¹	0 - 1.000 / 2.800 / 3.250 min ⁻¹
Leerlaufschlagzahl	0 – 600 / 1.800 / 2.400 min ⁻¹	0 – 600 / 1.800 / 2.400 min ⁻¹	0 – 2.700 min ⁻¹	0 - 400 / 2.800 / 3.800 min ⁻¹	0 - 400 / 2.800 / 3.800 min ⁻¹
Max. Drehmoment	135 / 400 / 950 Nm	135 / 400 / 950 Nm	203 Nm	27 / 170 / 205 Nm	27 / 170 / 205 Nm
Max. Lösemoment	1.625 Nm	1.625 Nm	-	-	-
Max. Schrauben-Ø	M20	M20	M16	M12	M12
Werkzeugaufnahme	1/2"-Außenvierkant mit Kugelrastung	1/2"-Außenvierkant mit HOG-Ring	1/2"-Außenvierkant	1/4" Innensechskant	1/4" Innensechskant
Gewicht (inkl. Akku)	3,3 kg	3,3 kg	1,6 kg	1,5 kg	1,3 kg
Leistungsmerkmale	<ul style="list-style-type: none"> • Längere Laufzeit pro Akkuladung sowie höhere Lebensdauer durch bürstenlose Motor-Technologie • Extrem hohes Drehmoment von 950 Nm • Vollmetall-Getriebe und -Schlagwerk in robustem Aluminium-Gehäuse • Dreh- und Schlagzahl über 3 Stufen elektronisch einstellbar • Problemloser Langzeiteinsatz durch Sicherheitselektronik • Robuste 1/2"-Außenvierkant-Aufnahme mit Kugel-Rastung garantiert sicheren Sitz der Einsatzwerkzeuge auch im harten Schraubfall 	<ul style="list-style-type: none"> • Längere Laufzeit pro Akkuladung sowie höhere Lebensdauer durch bürstenlose Motor-Technologie • Extrem hohes Drehmoment von 950 Nm • Vollmetall-Getriebe und -Schlagwerk in robustem Aluminium-Gehäuse • Dreh- und Schlagzahl über 3 Stufen elektronisch einstellbar • Problemloser Langzeiteinsatz durch Sicherheitselektronik • Robuste 1/2"-Außenvierkant-Aufnahme mit HOG-Ring für schnellen Wechsel der Einsatzwerkzeuge 	<ul style="list-style-type: none"> • Kraftvoller Schlag-schrauber mit sehr hohem Drehmoment • Äußerst kompakte und ausbalancierte Bauweise • Problemloser Langzeiteinsatz durch Sicherheitselektronik • Robuste 1/2"-Außenvierkant-Aufnahme • Getriebe und Schlagwerk aus Vollmetall in robustem Aluminium-Gehäuse • Diodenring mit drei leistungsstarken LED's 	<ul style="list-style-type: none"> • Längere Laufzeit pro Akkuladung sowie höhere Lebensdauer durch bürstenlose Motor-Technologie • Schalterelektronik für präzise Schraubarbeiten • Problemloser Langzeiteinsatz durch Sicherheitselektronik • Aluminium-Schlagwerkgehäuse • Dreh- und Schlagzahl über 3 Stufen elektronisch einstellbar • 1/4"-Innensechskant-Aufnahme mit Selbstverriegelung und „drop-out“-Funktion für schnellen Bitwechsel • Diodenring mit drei leistungsstarken LED's 	<ul style="list-style-type: none"> • Längere Laufzeit pro Akkuladung sowie höhere Lebensdauer durch bürstenlose Motor-Technologie • Schalterelektronik für präzise Schraubarbeiten • Problemloser Langzeiteinsatz durch Sicherheitselektronik • Aluminium-Schlagwerkgehäuse • Dreh- und Schlagzahl über 3 Stufen elektronisch einstellbar • 1/4"-Innensechskant-Aufnahme mit Selbstverriegelung und „drop-out“-Funktion für schnellen Bitwechsel • Diodenring mit drei leistungsstarken LED's
Serienmäßiger Lieferumfang	2 Akkus, System-Schnellladegerät, T STAK™ Box II	2 Akkus, System-Schnellladegerät, T STAK™ Box II	2 Akkus, System-Schnellladegerät, Gürtelhaken, Koffer	2 Akkus, System-Schnellladegerät, Gürtelhaken, T STAK™ Box	2 Akkus, System-Schnellladegerät, Gürtelhaken, T STAK™ Box
UVP	589,00 € zzgl. MwSt. 706,80 € inkl. MwSt.	589,00 € zzgl. MwSt. 706,80 € inkl. MwSt.	479,00 € zzgl. MwSt. 574,80 € inkl. MwSt.	489,00 € zzgl. MwSt. 586,80 € inkl. MwSt.	359,00 € zzgl. MwSt. 430,80 € inkl. MwSt.

Artikelnummer	DCF899NT	DCF899HN	DCF880NT	DCF887NT
Serienmäßiger Lieferumfang	Optimal für AKKU+ Lieferung mit T STAK™ Box II, ohne Akkus und Ladegerät	Lieferung ohne Akkus und Ladegerät	Optimal für AKKU+ Lieferung mit T STAK™ Box II, ohne Akkus und Ladegerät	Optimal für AKKU+ Lieferung mit T STAK™ Box, ohne Akkus und Ladegerät
UVP	299,00 € zzgl. MwSt. 358,80 € inkl. MwSt.	279,00 € zzgl. MwSt. 334,80 € inkl. MwSt.	229,00 € zzgl. MwSt. 274,80 € inkl. MwSt.	199,00 € zzgl. MwSt. 238,80 € inkl. MwSt.

Emissionswerte	$L_{PA} / L_{WA} = 101,0 / 112,0$ dB(A) $K = 2,9$ dB(A) Vibration = 13,0 m/s ² $K = 5,9$ m/s ²	$L_{PA} / L_{WA} = 101,0 / 112,0$ dB(A) $K = 2,9$ dB(A) Vibration = 13,0 m/s ² $K = 5,9$ m/s ²	$L_{PA} / L_{WA} = 90,0 / 101,0$ dB(A) $K = 3,0$ dB(A) Vibration = 15,5 m/s ² $K = 2,2$ m/s ²	$L_{PA} / L_{WA} = 96,0 / 107,0$ dB(A) $K = 3,0$ dB(A) Vibration = 22,0 m/s ² $K = 2,1$ m/s ²
----------------	---	---	--	--

18,0 V AKKU-SCHNELLBAUSCHRAUBER



Artikelnummer	DCF620D2	DCF620P2K
Spezifikation	Akku-Schnellbauschrauber	Akku-Magazin-Schnellbauschrauber
Akku	2,0 Ah	5,0 Ah
Leerlaufdrehzahl	0 – 4.400 min ⁻¹	0 – 4.400 min ⁻¹
Max. Drehmoment (h/w)	30 / 5 Nm	30 / 5 Nm
Werkzeugaufnahme	1/4"-Innensechskant	1/4"-Innensechskant
Gewicht (inkl. Akku)	1,5 kg	2,1 kg
Leistungsmerkmale	<ul style="list-style-type: none"> • Bürstenlose Motor-Technologie • Optimal abgestimmte Drehzahl • Elektronische Motorbremse • Langlebige und lautlose Kupplung • Präziser Schraubtiefeanschlag mit hoher Wiederholgenauigkeit • Kompakte Abmessungen und geringes Gewicht 	<ul style="list-style-type: none"> • Bürstenlose Motor-Technologie • Optimal abgestimmte Drehzahl • Elektronische Motorbremse • Langlebige und lautlose Kupplung • Präziser Schraubtiefeanschlag mit hoher Wiederholgenauigkeit • Kompakte Abmessungen und geringes Gewicht
Serienmäßiger Lieferumfang	Magnetischer Bithalter mit Ph2-Schrauberbit (25 mm), 2 Akkus, System-Schnellladegerät, Gürtelhaken, T STAK™ Box II	Magazinvorsatz DCF6201, Ph2-Schrauberbit DT7205 (153 mm) für Magazinvorsatz, Schraubtiefeanschlag, magnetischer Bithalter mit Ph2-Schrauberbit (25 mm) für Schraubtiefeanschlag, 2 Akkus, System-Schnellladegerät, Gürtelhaken, T STAK™ Box II
UVP	389,00 € zzgl. MwSt. 466,80 € inkl. MwSt.	569,00 € zzgl. MwSt. 682,80 € inkl. MwSt.

MAGAZINVORSATZ FÜR AKKU-SCHNELLBAUSCHRAUBER

DCF6201



DCF6201
89,00 €
zzgl. MwSt.
106,80 € inkl. MwSt.

LEISTUNGSMERKMALE

- Praktischer und robuster Magazinvorsatz für XR Akku-Schnellbauschrauber DCF620 (18,0 V) und DCF621 (14,4 V)
- Optimal geeignet für problemlose Serienverschraubungen in Holz- und Metallständerwerke
- Rückschlagfreier Magazinmechanismus für schnelle und präzise Serienverschraubungen
- Schnelles Laden von magazinisierten Schrauben
- Perfekte Handhabung auch im Dauereinsatz durch ausbalancierte Bauweise aufgrund niedrigem Gewicht
- Problemloser Einsatz auch bei eingeschränkten Platzverhältnissen durch kompakte Abmessungen
- Präziser Schraubtiefeanschlag mit hoher Wiederholgenauigkeit
- Leicht zu reinigende Magazinspitze gewährleistet problemlosen Langzeiteinsatz
- Serienmäßig bei allen 14,4 und 18,0 Volt XR Magazinschraubern in D2K- und P2K-Versionen sowie nachrüstbar bei allen D2-, NT- und N-Versionen
- Inkl. Ph2-Schrauberbit DT7205 (153mm)

Artikelnummer	DCF620NT	DCF620D2K
Serienmäßiger Lieferumfang	Optimal für Lieferung mit T STAK™ Box II, ohne Akkus und Ladegerät	wie oben, aber mit 2 x 2,0 Ah-Akku, Gewicht 1,9 kg
UVP	209,00 € zzgl. MwSt. 250,80 € inkl. MwSt.	439,00 € zzgl. MwSt. 526,80 € inkl. MwSt.

Emissionswerte	$L_{PA} / L_{WA} = 77,0 / 88,0$ dB(A) K = 3,0 dB(A) Vibration = $\leq 2,5$ m/s ² K = 1,5 m/s ²	$L_{PA} / L_{WA} = 77,0 / 88,0$ dB(A) K = 3,0 dB(A) Vibration = $\leq 2,5$ m/s ² K = 1,5 m/s ²
----------------	--	--

18,0 V AKKU-UNIVERSALSCHRAUBER

DCF622P2

NEU



TECHNISCHE DATEN	
Akku	18,0 Volt / 5,0 Ah
Leerlaufdrehzahl	0 – 2.000 min ⁻¹
Max. Drehmoment (h / w)	34 / 11 Nm
Max. Schraubendurchmesser	6,5 mm
Anzahl Schrauben (4,8 mm) pro 5,0 Ah-Akku-Ladung	ca. 700
Werkzeugaufnahme	¼" Innensechskant
Gewicht (inkl. Akku)	1,9 kg

EMISSIONSWERTE

$L_{PA} / L_{WA} = 74,0 / 85,0$ dB(A) • $K = 3,0$ dB(A)
Vibration 2,5 m/s² • $K = 1,5$ m/s²



DCF622P2	DCF622NT Optimal für AKKU+ Lieferung mit T STAK™ Box VI, ohne Akkus und Ladegerät
499,00 € zzgl. MwSt. 598,80 € inkl. MwSt.	209,00 € zzgl. MwSt. 250,80 € inkl. MwSt.

LEISTUNGSMERKMALE

- Leistungsstarker Akku-Universalschrauber mit höherer Leistung, kompakteren Abmessungen, längere Laufzeit pro Akkuladung sowie höhere Lebensdauer durch innovative, bürstenloser Motor-Technologie
- Drehmoment über mehrere Stufen einstellbar und damit universell verwendbar durch material- und anwendungsspezifisch fixierbare Anzugsmomente
- „Versa-Clutch“-Kupplung zur kurzfristigen Überbrückung des eingestellten Drehmoments bei höher erforderlichen Anzugsmomenten
- Langlebige mechanische Kupplung aus hochwertigem Materialien
- Optimal abgestimmte Drehzahl, im Metallbereich speziell für den Einsatz von 6,5 mm TEK-Schrauben geeignet
- Sicherer Maschineneinsatz durch elektronische Drehzahlregulierung und Motorbremse
- Ermüdungsarmer Dauereinsatz durch optimales Gewichts- / Leistungsverhältnis
- Perfekte Handhabung auch im Dauereinsatz durch sehr kompakte Abmessungen, ergonomisch gummiertes Design und geringem Gewicht
- Leistungsstarke LED mit optimal ausgerichtetem Leuchtkegel
- Schnell einsetzbar durch praktischen Gürtelhaken

SERIENMÄSSIGER LIEFERUMFANG

2 Akkus, System-Schnellladegerät, Gürtelhaken, T STAK™-Box II

18,0 V AKKU-WINKELBOHRMASCHINE

DCD740C1



TECHNISCHE DATEN	
Akku	1,5 Ah
Leerlaufdrehzahl	0 – 650 / 2.000 min ⁻¹
Max. Drehmoment	33 Nm
Max. Bohr-Ø in Holz / Metall	28 / 10 mm
Bohrfutterspannweite	1,0 – 10 mm
Gewicht (inkl. Akku)	1,8 kg

EMISSIONSWERTE

$L_{PA} / L_{WA} = 76,0 / 92,0$ dB(A) • $K = 3,0$ dB(A)
Vibration = Bohren in Metall 3,5 m/s²
 $K = 1,5$ m/s²



DCD740C1	DCD740NT Optimal für AKKU+ Lieferung mit T STAK™ Box II, ohne Akkus und Ladegerät
299,00 € zzgl. MwSt. 358,80 € inkl. MwSt.	179,00 € zzgl. MwSt. 214,80 € inkl. MwSt.

LEISTUNGSMERKMALE

- 2-Gang-Getriebe mit optimal abgestimmtem Drehzahl-/ Drehmomentverhältnis
- Elektronische Drehzahlregulierung und Motorbremse
- Großdimensionierter Paddelschalter für sicheren Einsatz

SERIENMÄSSIGER LIEFERUMFANG

Akku, System-Schnellladegerät, Koffer

18,0 V SDS-PLUS AKKU-KOMBIHÄMMER



Artikelnummer	DCH283P2	DCH275P2	DCH274P2T	DCH273P2T	DCH133NT
	NEU				NEU
Spezifikation	SDS-plus Akku-Kombihammer	SDS-plus Akku-Kombihammer inkl. Staubabsaugung	SDS-plus Akku-Kombihammer	SDS-plus Akku-Kombihammer	SDS-plus Akku-Kombihammer
Akku	18,0 V / 5,0 Ah	18,0 V / 5,0 Ah	18,0 V / 5,0 Ah	18,0 V / 5,0 Ah	-
Leerlaufdrehzahl	0 – 980 min ⁻¹	0 – 1.100 min ⁻¹	0 – 1.100 min ⁻¹	0 – 1.100 min ⁻¹	0 – 1.550 min ⁻¹
Leerlaufschlagzahl	0 – 4.320 min ⁻¹	0 – 4.600 min ⁻¹	0 – 4.600 min ⁻¹	0 – 4.600 min ⁻¹	0 – 5.680 min ⁻¹
Einzel Schlagenergie	2,8 Joule	2,1 Joule	2,1 Joule	2,1 Joule	2,6 Joule
Max. Bohr-Ø in Beton / Metall / Holz	26 / 13 / 30 mm	24 / 13 / 26 mm (mit Absaugung 16 / 13 / 16 mm)	24 / 13 / 26 mm	24 / 13 / 26 mm	26 / 13 / 30 mm
Gewicht (inkl. Akku)	4,4 kg	3,3 kg	3,2 kg	3,1 kg	2,9 kg
Leistungsmerkmale	<ul style="list-style-type: none"> • Längere Laufzeit pro Akkuladung sowie höhere Lebensdauer durch bürstenlose Motor-Technologie • Extrem leistungsstark durch optimal abgestimmtes elektropneumatisches Hammerwerk • Dreh- und Schlagstopp • Sicheres Arbeiten durch effektive Vibrationsreduzierung (außer DCH133NT) • Werkzeuglos wechselbare Werkzeugaufnahme (nur bei DCH274P2T und DCH572P2) • Elektronische Motorbremse • Elektronische Kupplung (nicht bei DCH283 / DCH133) 				
Serienmäßiger Lieferumfang	2 Akkus, System-Schnellladegerät, Zusatzhandgriff mit Bohrtiefenanschlag, T STAK™ Box VI	inkl. Staubabsaugung D25303DH (siehe rechts), Zusatzhandgriff, 13 mm-Schnellspann-Bohrfutter, 2 Akkus, System-Schnellladegerät, Koffer	2 Akkus, System-Schnellladegerät, Zusatzhandgriff mit Bohrtiefeneinstellung, 13 mm-Schnellspann-Bohrfutter, T STAK™ Box II	2 Akkus, System-Schnellladegerät, Zusatzhandgriff mit Bohrtiefeneinstellung, T STAK™ Box II	Optimal für AKKU+ Lieferung mit Zusatzhandgriff mit Bohrtiefenanschlag und T STAK™-Box, ohne Akkus und Ladegerät
UVP	639,00 € zzgl. MwSt. 766,80 € inkl. MwSt.	689,00 € zzgl. MwSt. 826,80 € inkl. MwSt.	589,00 € zzgl. MwSt. 706,80 € inkl. MwSt.	559,00 € zzgl. MwSt. 670,80 € inkl. MwSt.	199,00 € zzgl. MwSt. 238,80 € inkl. MwSt.

Artikelnummer	DCH283NT			DCH273NT	
Serienmäßiger Lieferumfang	Optimal für AKKU+ Lieferung mit T STAK™ Box VI, ohne Akku und Ladegerät			Optimal für AKKU+ Lieferung mit T STAK™ Box II, ohne Akkus und Ladegerät	
UVP	349,00 € zzgl. MwSt. 418,80 € inkl. MwSt.			269,00 € zzgl. MwSt. 322,80 € inkl. MwSt.	

Emissionswerte	$L_{PA} / L_{WA} = 86,0 / 97,0$ dB(A) $K = 3,0$ dB(A) Vibration = Hammerbohren in Beton 8,5 m/s ² $K = 1,5$ m/s ²	$L_{PA} / L_{WA} = 86,0 / 97,0$ dB(A) $K = 3,0$ dB(A) Vibration = Hammerbohren in Beton 6,6 m/s ² , Meißeln mit Seitengriff 5,4 m/s ² , Bohren in Metall ≤2,5 m/s ² $K = 1,5$ m/s ²	$L_{PA} / L_{WA} = 86,0 / 97,0$ dB(A) $K = 3,0$ dB(A) Vibration = Hammerbohren in Beton 6,6 m/s ² , Meißeln mit Seitengriff 5,4 m/s ² , Bohren in Metall ≤2,5 m/s ² $K = 1,5$ m/s ²	$L_{PA} / L_{WA} = 86,0 / 97,0$ dB(A) $K = 3,0$ dB(A) Vibration = Hammerbohren in Beton 6,6 m/s ² , Meißeln mit Seitengriff 5,4 m/s ² , Bohren in Metall ≤2,5 m/s ² $K = 1,5$ m/s ²	$L_{PA} / L_{WA} = 83,0 / 94,0$ dB(A) $K = 3,0$ dB(A) Vibration = Hammerbohren in Beton 12,9 m/s ² $K = 1,5$ m/s ²
----------------	--	--	--	--	---

STAUBABSAUGUNG FÜR AKKU-KOMBIHÄMMER

D25303DH



TECHNISCHE DATEN

passend für:	DCH273 / DCH274
max. Bohrerlänge	160 mm
max. Bohrtiefe	125 mm
max. Bohrdurchmesser	16 mm
Gewicht	1,4 kg

D25303DH

149,00 €

zzgl. MwSt.

178,80 € inkl. MwSt.

LEISTUNGSMERKMALE

- Leistungsstarke Staubabsaugung mit großdimensioniertem Auffangbehälter für die SDS-plus Akku-Kombihämmer DCH273 / DCH274
- Serienmäßig bei DCH275
- Antrieb über eigenen Motor (Leistung des Kombihammers wird nicht beeinträchtigt)
- Leistungsstarker HEPA-Filter
- Einfache und schnelle Befestigung
- Auffangen von Bohrmehl und Staub direkt am Bohrloch
- Kompaktes und leichtes Design
- Ideal für Überkopfarbeiten sowie für Arbeiten in staubempfindlichen Räumen

SERIENMÄSSIGER LIEFERUMFANG

Zusatzhandgriff mit Aufnahme für Absaugung, Karton

18,0 V AKKU-BETONVERDICHTER

DCE531N

NEU



TECHNISCHE DATEN

Akku-Technologie	18,0 Volt Li-Ion XR-Akkus aller Ah-Klassen
Schwingungen	0 - 15.000 min ⁻¹
Vibrator-Durchmesser	28,6 mm
Länge des flexiblen Gummischaft	1,2 m
Gewicht (inkl. 2,0 bzw. 5,0 Ah-Akku)	3,5 bzw. 3,7 kg

EMISSIONSWERTE

$L_{PA} / L_{WA} = 75,0 / 87,0$ dB(A) • K = 5,0 dB(A)
Vibration = 2,8 m/s²
K = 1,6 m/s²

DCE531N

Optimal für



Lieferung ohne Akkus und Ladegerät

379,00 €

zzgl. MwSt.

454,80 € inkl. MwSt.



LEISTUNGSMERKMALE

- Leistungsstarke Akku-Betonverdichter für flexiblen Einsatz auf der Baustelle, im Garten- / Landschaftsbau etc.
- Robuster 18,0 Volt-Motor mit hohen Überlastreserven zum problemlosen Verdichten von frisch gegossenem Beton
- Materialspezifische Anpassung an die jeweilige Betondichte durch elektronische Vibrationsregulierung
- Flexibler Gummischaft mit 1,2 Meter Länge für problemlosen Einsatz bei allen Anwendungen
- Problemloser Langzeiteinsatz durch Sicherheitselektronik (permanente Überprüfung von Akku-Temperatur, Stromentnahme und Tiefenentladeschutz)
- Sehr kompakte Maschinenabmessungen sowie leichte Bauweise gegenüber konventionellen Betonverdichtern mit Netzanschluß oder eigenem Verbrennungsmotor ermöglicht problemlosen Ein-Mann-Betrieb
- Ergonomisch gummierter D-Handgriff für sichere Handhabung
- Serienmäßig als Basistype (ohne Akkus und Ladegerät) optimal geeignet bei bereits vorhandenen 18,0 Volt XR Akkus



Akku-Betonverdichter DCE531N:
Leichte Handhabung



Tendenziell glatte Oberflächen.

18,0 V AKKU-METALLKREISSÄGE

DCS373M2



TECHNISCHE DATEN	
Akku	4,0 Ah
Leerlaufdrehzahl	3.700 min ⁻¹
Max. Schnitttiefe	43 mm
Max. Materialstärke: Profile / Vollmaterial	25 / 3 mm
Sägeblatt Durchmesser	140 x 20 mm
Gewicht (inkl. Akku)	3,8 kg

EMISSIONSWERTE	
L _{PA} / L _{WA} = 80,0 / 91,0 dB(A) • K = 3,0 dB(A)	
Vibration = Sägen von Holz 3,1 m/s ²	
K = 1,5 m/s ²	

DCS373M2	DCS373NT Optimal für AKKU+ Lieferung mit T STAK™ Box VI, ohne Akkus und Ladegerät
479,00 € zzgl. MwSt. 574,80 € inkl. MwSt.	239,00 € zzgl. MwSt. 286,80 € inkl. MwSt.



LEISTUNGSMERKMALE

- Sehr robuste Bauweise mit Edelstahl-Sägeschuh
- Schutzhaube mit Sichtfenster und LED-Beleuchtung für eine perfekte Sicht auf das Werkstück
- Vollgummierter, ergonomischer Griff für optimalen Komfort
- Speziell wolframlegiertes Sägeblatt für gratfreie Schnitte

SERIENMÄSSIGER LIEFERUMFANG

2 Akkus, System-Schnellladegerät, 40-Zahn HM Sägeblatt, Koffer

18,0 V AKKU-BLECHSCHERE

DCS491NT

NEU



TECHNISCHE DATEN	
Akku-Technologie	18,0 Volt Li-Ion XR-Akkus aller Ah-Klassen
Leerlaufhubzahl	0 – 2.450 min ⁻¹
Schnittkapazität in Edelstahl (bei 600 N/mm²)	1,0 mm
Gewicht (inkl. 2,0 bzw. 5,0 Ah-Akku)	2,2 bzw. 2,4 kg

EMISSIONSWERTE	
L _{PA} / L _{WA} = 70,0 / 81,0 dB(A) • K = 3,0 dB(A)	
Vibration 5 m/s ²	
K = 1,5 m/s ²	

DCS491NT Optimal für AKKU+ Lieferung mit T STAK™ Box II, ohne Akkus und Ladegerät
259,00 € zzgl. MwSt. 310,80 € inkl. MwSt.



LEISTUNGSMERKMALE

- Leistungsstarke Akku-Blechscherer für präzise Arbeiten bei hoher Schnittleistung
- Exaktes Schnittbild durch fein dosierbare, elektronische Hubzahlregulierung
- Hohe Schnittleistung von 1,3 bzw. 1,0 mm (600 N/mm²) in Metall bzw. Edelstahl
- Extrem hochwertige Stahlschneiden gewährleisten problemlosen Dauereinsatz bei maximaler Lebensdauer
- Um 180° drehbarer Schneidkopf ermöglicht leichten und problemlosen Einsatz in nahezu allen Positionen
- Ideal für einfache, saubere Kurvenschnitte auch mit kleinem Radius
- Geringe Deformation des Werkstücks durch Doppelschneide
- Problemloser Langzeiteinsatz durch Sicherheitselektronik (permanente Überprüfung von Akku-Temperatur, Stromentnahme und Entladeschutz)
- Optimal positionierte LED zum Ausleuchten des Einsatzbereiches bei schlechten Lichtverhältnissen
- Perfektes Handling durch schlankes Gehäuse und sehr geringem Gewicht
- Sicherheitsschalter verhindert unbeabsichtigtes Einschalten nach Akku-Wechsel
- Ergonomisch gummierter D-Handgriff für sichere Handhabung und kontrollierten Druck auf Maschine und Schneidkopf

18,0 V AKKU-GEWINDESTANGENSCHNEIDER

DCS350NT

NEU



TECHNISCHE DATEN	
Akku-Technologie	18,0 Volt Li-Ion XR-Akkus aller Ah-Klassen
Leerlaufhubzahl	30 min ⁻¹
Geeignet für Gewindestangen in den Größen	M6, M8, M10 und M12
Anzahl Schnitte in M10 pro 2,0 Ah Akku-Ladung	> 200
Gewicht (bei Einsatz eines 2,0 bzw. 5,0-Ah Akkus)	4,5 bzw. 4,7 kg

EMISSIONSWERTE	
$L_{PA} / L_{WA} = 72,0 / 83,0 \text{ dB(A)} \bullet K = 3,0 \text{ dB(A)}$	
Vibration < 2,5 m/s ²	
K = 1,5 m/s ²	

DCS350NT
Optimal für
AKKU+
Lieferung mit T STAK™
Box II, ohne Akkus
und Ladegerät

499,00 €
zzgl. MwSt.
598,80 € inkl. MwSt.



LEISTUNGSMERKMALE

- Leistungsstarker und robuster Akku-Gewindestangenschneider aus der innovativen XR-Serie mit vielseitigen Produktvorzügen für ein schnelles und sauberes Ablängen von M6- bis M12-Gewindestangen
- Dauerbelastbarer Motor mit ausreichenden Überlastreserven sowie bruchsicheres Gehäuse ermöglichen problemlosen Dauerbetrieb auch bei härtester Belastung
- Anwendungsspezifische Getriebeuntersetzung von 500 : 1 liefert ein sehr hohes Drehmoment und bietet hierdurch einen entsprechend effizienten Arbeitsfortschritt
- Millimeter-exaktes und gratfreies Ablängen erfordert keine weitere Nachbearbeitung
- Sicherer Einsatz durch exakte Fixierung der Gewindestangen sowie funken- und metallsplitterfreies Arbeiten
- Flexibler Einsatz durch vierfach verstellbaren Schneidkopf für Gewindestangen in den Größen M6, M8, M10 und M12
- Sehr wirtschaftlicher Einsatz durch keinen Zukauf einzelner, zeitaufwendig zu montierenden Schneidköpfe in verschiedenen Größen sowie sehr hohe Lebensdauer der Schneidkopf-Messer von ca. 5.000 Schnitte
- Ideal für die Montage durch hohe Schnittleistung per Akku-Ladung (über 200 Schnitte in M10-Gewindestange mit 2,0 Ah-Akku)
- Sichere Maschinenführung auch im problemlosen Einhandbetrieb oder bei Überkopparbeiten durch ausbalancierte Bauweise sowie ergonomisch gummiertes Gehäuse im kompletten Griffbereich
- Optimal ausgerichteter LED-Lichtkegel ermöglicht präzise Arbeiten bei schlechten Lichtverhältnissen
- Einsetzbar mit allen 18,0 Volt Li-Ion XR-Akkus (nicht im Lieferumfang)
- Als Basistype (ohne Akkus und Ladegerät) optimal geeignet bei bereits vorhandenen 18,0 Volt XR-Akkus oder für das DeWALT „Akku Plus“-System

SERIENMÄSSIGER LIEFERUMFANG

Vierfach verstellbarer Schneidkopf, Gürtelhaken

PROBLEMLOS ABLÄNGEN VON GEWINDESTANGEN MIT FOLGENDEN SPEZIFIKATIONEN

Material	Güte	bis max. Größe
Baustahl	4,6	M12
Baustahl	8,8	M10
Edelstahl	-	M10

18,0 V AKKU-WINKELSCHLEIFER

DCG412M2



TECHNISCHE DATEN	
Akku	4,0 Ah
Leerlaufdrehzahl	7.000 min ⁻¹
Max. Scheiben-Ø	125 mm
Antriebsspindel	M14
Gewicht (inkl. Akku)	2,9 kg

EMISSIONSWERTE	
$L_{PA} / L_{WA} = 87,0 / 98,0 \text{ dB(A)} \bullet K = 5,0 \text{ dB(A)}$	
Vibration = Oberflächenschleifen 6,0 m/s ²	
K = 1,5 m/s ²	

DCG412M2	DCG412NT Optimal für AKKU+ Lieferung mit T STAK™ Box II, ohne Akkus und Ladegerät
469,00 € zzgl. MwSt. 562,80 € inkl. MwSt.	229,00 € zzgl. MwSt. 274,80 € inkl. MwSt.



LEISTUNGSMERKMALE

- Für alle Standard-Trenn-, Schleif- und Schrupparbeiten bis 125 mm Scheiben-Ø
- Schräg verzahntes Stahlgetriebe für hohe Lebensdauer und geringe Vibrationen
- Werkzeuglose Schutzhauben-Schnellverstellung und Spindelarrretierung

SERIENMÄSSIGER LIEFERUMFANG

2 Akkus, System-Schnellladegerät, Koffer

18,0 V AKKU-SÄBELSÄGEN

DCS367P2

NEU



TECHNISCHE DATEN

Akku	5,0 Ah
Leerlaufhubzahl	0 – 2.900 min ⁻¹
Hublänge	28,6 mm
Gewicht (inkl. Akku)	2,9 kg

EMISSIONSWERTE

$L_{PA} / L_{WA} = 88,0 / 99,0 \text{ dB(A)}$ • $K = 3,0 \text{ dB(A)}$
 Vibration = Sägen von Holz 17,5 m/s²
 $K = 3,1 \text{ m/s}^2$



LEISTUNGSMERKMALE

- Extrem kompakte 18,0 Volt Akku-Säbelsäge mit innovativem Design – optimal geeignet im Einsatz unter engeren Platzverhältnissen sowie im Einhand-betrieb durch ausbalancierte Bauweise
- Über 50% längere Laufzeit pro Akkuladung sowie höhere Lebensdauer durch innovative, bürstenlose Motor-Technologie
- Sehr hohe Durchzugskraft ermöglicht hohe Schnittgeschwindigkeit in allen Materialien
- Sicherer und vielseitiger Einsatz durch elektronische Hubzahlregulierung, Verriegelungsschalter und elektronische Motorbremse
- Sägeblätter schnell und werkzeuglos in alle vier Richtungen einsetzbar
- Schwenkbarer Sägeschuh für präzise Arbeiten und problemloses Handling
- Optimal ausgeleuchteter Schnitt-Bereich durch ideal positionierte und leistungsstarke LED
- Vollgummirtes und damit feuchtigkeitsgeschütztes Getriebegehäuse aus leichtem, aber dennoch robustem Aluminium
- Sicherer und ermüdungsarmer Einsatz durch ausbalancierte Bauweise und ergonomisch gummierten Handgriff

SERIENMÄSSIGER LIEFERUMFANG

2 Akkus, System-Schnellladegerät, T STAK™ Box II

DCS367P2

DCS367NT

Optimal für



Lieferung mit T STAK™
 Box II, ohne Akkus
 und Ladegerät

499,00 €

zzgl. MwSt.

598,80 € inkl. MwSt.

209,00 €

zzgl. MwSt.

250,80 € inkl. MwSt.

DCS380M2



TECHNISCHE DATEN

Akku	4,0 Ah
Leerlaufhubzahl	0 – 2.950 min ⁻¹
Hublänge	29 mm
Gewicht (inkl. Akku)	3,3 kg

EMISSIONSWERTE

$L_{PA} / L_{WA} = 87,0 / 98,0 \text{ dB(A)}$ • $K = 3,0 \text{ dB(A)}$
 Vibration = Sägen von Holz 25,5 m/s²
 $K = 10,6 \text{ m/s}^2$



LEISTUNGSMERKMALE

- Elektronische Hubzahlregulierung und elektronische Motorbremse
- Sägeblatt werkzeuglos in alle vier Richtungen einsetzbar
- Werkzeuglos verstellbarer Sägeschuh für bessere Anpassung an das Werkstück bzw. Arbeitsumfeld

SERIENMÄSSIGER LIEFERUMFANG

2 Akkus, System-Schnellladegerät, Koffer

DCS380M2

DCS380N

Lieferung ohne Akkus,
 Ladegerät und Koffer

469,00 €

zzgl. MwSt.

562,80 € inkl. MwSt.

229,00 €

zzgl. MwSt.

274,80 € inkl. MwSt.

18,0 V AKKU-STICHSÄGE

DCS331M2



TECHNISCHE DATEN	
Akku	4,0 Ah
Leerlaufhubzahl	0 – 3.000 min ⁻¹
Hublänge	26 mm
Neigungseinstellung	45° (beidseitig)
Max. Schnitttiefe in Holz / Stahl	135 / 10 mm
Gewicht (inkl. Akku)	3,1 kg

EMISSIONSWERTE	
$L_{PA} / L_{WA} = 89,0 / 100,0 \text{ dB(A)} \bullet K = 3,0 \text{ dB(A)}$	
Vibration = Sägen von Holz 9,8 m/s ² , Sägen von Metall 5,6 m/s ²	
K = Sägen von Holz 2,4 m/s ² , Sägen von Metall 1,5 m/s ²	

LEISTUNGSMERKMALE

- 3-fache PendelhubEinstellung
- Sägeschuhverstellung und Sägeblatt-Wechselsystem werkzeuglos
- Freie Sicht auf den Anriß durch effektive Blasvorrichtung
- Inkl. Sägeschuh-Schutzauflage

DCS331M2	DCS331NT Optimal für AKKU+ Lieferung mit T STAK™ Box II, ohne Akkus und Ladegerät
449,00 € zzgl. MwSt. 538,80 € inkl. MwSt.	209,00 € zzgl. MwSt. 250,80 € inkl. MwSt.



SERIENMÄSSIGER LIEFERUMFANG

2 Akkus, System-Schnellladegerät, Koffer

18,0 V AKKU-HANDKREISSÄGEN

DCS391M2



TECHNISCHE DATEN	
Akku	4,0 Ah
Leerlaufdrehzahl	3.700 min ⁻¹
Neigungseinstellung	50°
Max. Schnitttiefe bei 90°	55 mm
Max. Schnitttiefe bei 45°	42,1 mm
Sägeblatt Durchmesser	165 x 20 mm
Gewicht (inkl. Akku)	3,8 kg

EMISSIONSWERTE	
$L_{PA} / L_{WA} = 84,0 / 95,0 \text{ dB(A)} \bullet K = 3,0 \text{ dB(A)}$	
Vibration = Sägen von Holz 3,1 m/s ²	
K = 1,5 m/s ²	

LEISTUNGSMERKMALE

- Optimal für präzise Längsschnitte in allen Hölzern
- Lüftergekühlter Hochleistungsmotor
- Sicherer Einsatz durch elektronische Motorbremse
- Präziser und robuster Sägeschuh mit werkzeugloser Neigungsverstellung

DCS391M2	DCS391NT Optimal für AKKU+ Lieferung mit T STAK™ Box VI, ohne Akkus und Ladegerät
479,00 € zzgl. MwSt. 574,80 € inkl. MwSt.	239,00 € zzgl. MwSt. 286,80 € inkl. MwSt.



SERIENMÄSSIGER LIEFERUMFANG

2 Akkus, System-Schnellladegerät, 24-Zahn HM Sägeblatt, Koffer

DCS570P2

NEU



TECHNISCHE DATEN	
Akku	5,0 Ah
Leerlaufdrehzahl	5.200 min ⁻¹
Neigungseinstellung	50°
Max. Schnitttiefe bei 90°	64 mm
Max. Schnitttiefe bei 45°	57 mm
Sägeblatt Durchmesser	184 x 30 mm
Gewicht (inkl. Akku)	3,6 kg

EMISSIONSWERTE	
$L_{PA} / L_{WA} = 98,0 / 102,0 \text{ dB(A)} \bullet K = 3,0 \text{ dB(A)}$	
Vibration = Sägen von Holz 2,5 m/s ²	
K = 1,5 m/s ²	

LEISTUNGSMERKMALE

- Elektronische Motorbremse und Verriegelungsschalter
- Präzise, schnelle und werkzeuglose Einstellung der Schnitttiefe sowie der Neigungswinkel
- Getriebegehäuse und Schutzhaube aus hochwertigen Aluminium
- Rechtsseitig positioniertes Sägeblatt

DCS570P2	DCS570NT Optimal für AKKU+ Lieferung mit T STAK™ Box VI, ohne Akkus und Ladegerät
549,00 € zzgl. MwSt. 658,80 € inkl. MwSt.	259,00 € zzgl. MwSt. 310,80 € inkl. MwSt.



SERIENMÄSSIGER LIEFERUMFANG

2 Akkus, System-Schnellladegerät, 30-Zahn HM Sägeblatt, T STAK™ Box VI

18,0 V AKKU-BANDSÄGE

DCS371NT



TECHNISCHE DATEN

Akku	18,0 Volt XR Akkus aller Ah-Klassen
Sägebandgeschw.	174 m/min
Max. Schnitttiefe	63,5 mm
Gewicht (inkl. 2,0 Ah-Akku)	4,3 kg

EMISSIONSWERTE

$L_{PA} / L_{WA} = 79,6 / 90,6 \text{ dB(A)} \bullet K = 3,0 \text{ dB(A)}$
Vibration = $\leq 2,5 \text{ m/s}^2$
$K = 1,5 \text{ m/s}^2$



LEISTUNGSMERKMALE

- Durchzugsstarker Hochleistungsmotor und materialgerechte Bandgeschwindigkeit ermöglichen problemloses Ablängen von Gewindestangen, Metallprofilen und Metallrohren
- Auch für größere Objekte geeignet durch sehr hohe Schnitttiefe von 63,5 mm
- Sauberes und gratfreies Schnittbild sowie nahezu funkenfreies Arbeiten
- Leicht bedienbarer Sägeblattspanner und Justierschrauben gewährleisten permanent präzisen Bandlauf
- Maschinenauflage und Sägebandgehäuse in robuster Bauweise
- Schneller und einfacher Sägebandwechsel

SERIENMÄSSIGER LIEFERUMFANG

Sägeband mit 14/18 TPI Zahnteilung

DCS371NT

Optimal für



Lieferung mit T STAK™
Box VI, ohne Akkus
und Ladegerät

279,00 €

zzgl. MwSt.

334,80 € inkl. MwSt.

18,0 V AKKU-PANEELSÄGE

DCS365M2



TECHNISCHE DATEN

Akku	18,0 V / 4,0 Ah
Leerlaufgeschwindigkeit	3.750 min ⁻¹
Sägeblatt Durchmesser	184 x 16 mm
Gehrungseinstellung	48° links / 48° rechts
Neigungseinstellung	links 48°
Max. Schnittbereich bei	
90° / 90°	250 x 50 mm
45° / 90°	176 x 50 mm
90° / 45°	250 x 35 mm
45° / 45°	176 x 35 mm
Gewicht (inkl. Akku)	11,5 kg



LEISTUNGSMERKMALE

- Kompakt und robust, lüftergekühlter Motor mit ausreichend Leistungsreserven auch für harte Anwendungen, ideal für die Montage
- Lange Akku-Laufzeit mit ausreichend Kapazität für bis zu 200 Schnitte (Weichholz 75 x 50 mm)
- Patentierte XPS-Schnittlinienanzeige für exaktes Arbeiten und perfekte Ausleuchtung des Schnittbereiches
- Servicefreundlich durch austauschbare Kohlebürsten

SERIENMÄSSIGER LIEFERUMFANG

40 Zahn HM Sägeblatt, 2 x 18,0 Volt-Akkus 4,0 Ah, Werkzeugklemme und Montagewerkzeug

DCS365M2

DCS365N

Lieferung ohne Akkus
und Ladegerät

679,00 €

zzgl. MwSt.

814,80 € inkl. MwSt.

439,00 €

zzgl. MwSt.

526,80 € inkl. MwSt.

EMISSIONSWERTE

$L_{PA} / L_{WA} = / 88,8 / 93,0 \text{ dB(A)} \bullet K = 2,0 \text{ dB(A)}$
Vibration = Holzschnitt $\leq 2,5 \text{ m/s}^2$
$K = 1,5 \text{ m/s}^2$

18,0 V AKKU-HOBEL

DCP580P2



TECHNISCHE DATEN	
Akku	18,0 V / 5,0 Ah
Leerlaufdrehzahl	15.000 min ⁻¹
Max. Spanabnahme	2,0 mm
Max. Falztiefe	9,0 mm
Hobelsohlenlänge	295,0 mm
Messerwellenbreite	82,0 mm
Messerwellendurchmesser	48,0 mm
Gewicht (inkl. Akku)	3,1 kg

EMISSIONSWERTE	
$L_{PA} / L_{WA} = 88,0 / 99,0$ dB(A) • K = 3,0 dB(A)	
Vibration $\leq 2,5$ m/s ²	
K = 1,5 m/s ²	

DCP580P2	DCP580NT Optimal für AKKU+ Lieferung mit T STAK™ Box VI, ohne Akkus und Ladegerät
469,00 € zzgl. MwSt. 562,80 € inkl. MwSt.	179,00 € zzgl. MwSt. 214,80 € inkl. MwSt.



LEISTUNGSMERKMALE

- Längere Laufzeit pro Akkuladung sowie höhere Lebensdauer durch bürstenlose Motor-Technologie
- Konstante Motordrehzahl auch unter Last durch elektronische Drehzahlsteuerung
- Besonders großer Messerwellendurchmesser für höhere Umfangsgeschwindigkeit
- Exakte Tiefeneinstellung in 1/10 mm-Schritten bis zur maximalen Spanabnahme von 2 mm
- Kompatibel mit dem DEWALT Airlock-System

SERIENMÄSSIGER LIEFERUMFANG

- DCP580P2: 2 Akkus, System-Schnellladegerät, Spänefangsack, 2 Sätze HM Streifen-Wendemesser, Parallelschlag, T STAK™ Box VI
- DCP580NT: 2 Sätze HM Streifen-Wendemesser, Parallelschlag, T STAK™ Box VI

ZUBEHÖR FÜR AKKU-HOBEL DCP580

Artikel-Nummer	Beschreibung	EURO zzgl. MwSt.	EURO inkl. MwSt.
DWV9390	Spänefangsack für Akku-Hobel DCP580	27,00	32,40

18,0 V AKKU-TROCKENBAUFRÄSE

DCS551NT



TECHNISCHE DATEN	
Akku	18,0 Volt XR Akkus aller Ah-Klassen
Leerlaufdrehzahl	26.000 min ⁻¹
Spannzangen	3,2 / 6,4 mm
Gewicht (inkl. 2,0 Ah-Akku)	1,4 kg

EMISSIONSWERTE	
$L_{PA} / L_{WA} = 78,0 / 89,0$ dB(A) • K = 3,0 dB(A)	
Vibration = 2,3 m/s ²	
K = 1,5 m/s ²	



DCS551NT Optimal für AKKU+ Lieferung mit T STAK™ Box II, ohne Akkus und Ladegerät
--

Nicht lieferbar in DE / AT

LEISTUNGSMERKMALE

- Leistungsstarke Trockenbaufräse aus der XR Akku-Serie mit robusten und speziell auf hohe Drehzahlen abgestimmten Getriebe
- Spezieller Staubschutz von Schalter und Werkzeugaufnahme für hohe Lebensdauer
- Problemloser Einsatz von Zubehör anderer Markenhersteller

SERIENMÄSSIGER LIEFERUMFANG

- 2 Spannzangen (3,2 mm und 6,4 mm bei max. Fräserchaftdurchmesser von 3,0 bzw. 6,0 mm), 2 Fräsen (Trockenbau und Universal), Tiefenanschlag, T-STAK™ Box II



Akku-Trockenbaufräse DCS551NT: Ideal für schnelle und präzise Ausschnitte in Trockenbauwänden und ähnlichen Materialien.

18,0 V AKKU-MULTITOOL

DCS355M2 / DCS355D2

TECHNISCHE DATEN	
Akku	4,0 Ah bzw. 2,0 Ah
Oszillation	0 – 20.000 min ⁻¹
Oszillationswinkel	3,2°
Gewicht (inkl. Akku)	1,7 kg bzw. 1,5 kg

EMISSIONSWERTE	
$L_{PA} / L_{WA} = 90,5 / 101,5$ dB(A) • K = 3,3 dB(A)	
Vibration = 16,1 m/s ²	
K = 1,5 m/s ²	



DCS355M2 4,0 Ah	DCS355D2 2,0 Ah	DCS355NT Optimal für AKKU+ Lieferung mit T-STAK™ Box II, ohne Akkus und Ladegerät
449,00 € zzgl. MwSt. 538,80 € inkl. MwSt.	359,00 € zzgl. MwSt. 430,80 € inkl. MwSt.	199,00 € zzgl. MwSt. 238,80 € inkl. MwSt.

Zubehör auf Seite 105

LEISTUNGSMERKMALE

- Längere Laufzeit pro Akkuladung sowie höhere Lebensdauer durch bürstenlose Motor-Technologie
- Spezielle Werkzeugaufnahme für schnellen, werkzeuglosen Zubehörwechsel
- Kompatibel mit dem DEWALT Airlock-System
- Adapter für Mitbewerber-Zubehör

SERIENMÄSSIGER LIEFERUMFANG

- DCS355M2/DCS355D2: Schleifplatte, 25 Schleifblätter (K60, K120 und K240), Sägeblatt für schnelle Schnitte in Holz, Sägeblatt für Holz mit Nägeln, Segmentsägeblatt, Carbid-Segmentsägeblatt, Detail-Holzägeblatt, fester Spachtel, Staubabsaugung, Tiefenanschlag, Zubehöradapter, 2 Akkus der jeweiligen Leistungsklasse, System-Schnellladegerät, T-STAK™ Box II,
- DCS355NT: Schleifplatte, 25 Schleifblätter (K60, K120 und K240), Sägeblatt für schnelle Schnitte in Holz, Sägeblatt für Holz mit Nägeln und Zubehöradapter, T-STAK™ Box II



Akku-Multitool DCS355: Mit 0-22.000 Schwingungen pro Minute wird eine höhere Produktivität bei anspruchvollsten Anwendungen gewährleistet.



Gasgebeschalter: Die variable Geschwindigkeitsregulierung und eine duale Griffposition ermöglichen ein kontrolliertes Anlaufen und jederzeit materialgerechtes Arbeiten.



Schnelle Montage des Tiefenanschlags für eine perfekte Anwendungs- und Schnittkontrolle.

18,0 V AKKU-KARTUSCHENPISTOLE

DCE581D1

NEU

TECHNISCHE DATEN

Akku	18,0 Volt / 2,0 Ah
Max. Folienbeutelgröße	600 ml
Kartuschengröße	300 bzw. 310 ml
Auspressdruck	454 kg
Gewicht (inkl. Akku)	2,2 kg

EMISSIONSWERTE

$L_{PA} / L_{WA} = 66,0 / 77,0$ dB(A), $K = 5,0$ dB(A)
Vibration = $< 2,5$ m/s², $K = 1,5$ m/s²

DCE581D1	DCE581NK Optimal für AKKU+ Lieferung ohne Akku und Ladegerät
429,00 € zzgl. MwSt. 514,80 € inkl. MwSt.	299,00 € zzgl. MwSt. 358,80 € inkl. MwSt.



LEISTUNGSMERKMALE

- Hoher Auspressdruck für besonders zähflüssige Kleb- und Dichtstoffe bei niedrigen Temperaturen
- Universell einsetzbar mit 600 ml-Folienbeutel oder 300 / 310 ml-Kartuschen
- Exakte Voreinstellung der Auspressgeschwindigkeit und -menge
- Sicherer Einsatz durch sofortige, manuelle Druckkolben-Entriegelung
- Vollmetall-Getriebe für lange Lebensdauer
- Kein nachträgliches Auslaufen durch automatischen Rücklauf der Vorschubstange

SERIENMÄSSIGER LIEFERUMFANG

Akku, System-Schnellladergerät, Alu-Auspressrohr für 600 ml-Folienbeutel und lange Vorschubstange, Halter für 300 bzw. 310 ml-Kartuschen und kurze Vorschubstange, Transportkoffer



ZUBEHÖR FÜR AKKU-KARTUSCHENPISTOLEN

Artikel-Nummer	Beschreibung	EURO zzgl. MwSt.	EURO inkl. MwSt.
DC5404	Auspressdüsen, 25 Stück	19,00	22,80
DCE5801	Auspressrohr-Umbauset für Kartuschenpistolen (bestehend aus Acryl-Auspressrohr, Vorschubstange, Montage-Set)	79,00	94,80

18,0 V AKKU-NAGLER



Artikelnummer	DCN692P2	DCN692P2K	DCN695P2	DCN660P2	DCN660D2
Spezifikation	90 mm Akku-Nagler	90 mm Akku-Nagler	90 mm Akku-Nagler	63 mm Akku-Nagler	63 mm Akku-Nagler
Akku	5,0 Ah	5,0 Ah	5,0 Ah	5,0 Ah	2,0 Ah
Nageltyp	D-Kopf und außenmittiger Rundkopf	D-Kopf und außenmittiger Rundkopf	D-Kopf und außenmittiger Rundkopf	Stift- bzw. Stauchkopfnägel	Stift- bzw. Stauchkopfnägel
Nagellänge	50 – 90 mm (Weichholz), 50 – 63 mm (Hartholz)	50 – 90 mm (Weichholz), 50 – 63 mm (Hartholz)	50 – 90 mm (Weichholz), 50 – 63 mm (Hartholz)	32 – 63 mm	32 – 63 mm
Nageldurchmesser	2,8 – 3,3 mm*	2,8 – 3,3 mm*	2,8 – 3,3 mm*	1,6 mm	1,6 mm
Magazinwinkel	30 – 34°	30 – 34°	30 – 34°	20°	20°
Magazinkapazität	55 Nägel	55 Nägel	55 Nägel	110 Nägel	110 Nägel
Leistung pro Akku-Ladung	ca. 750 bzw. 1.250 Nägel (bei 90 mm bzw. bei 50 - 70 mm Länge / jeweils bei Verwendung eines 5,0 Ah Akkus)	ca. 750 bzw. 1.250 Nägel (bei 90 mm bzw. bei 50 - 70 mm Länge / jeweils bei Verwendung eines 5,0 Ah Akkus)	ca. 750 bzw. 1.250 Nägel (bei 90 mm bzw. bei 50 - 70 mm Länge / jeweils bei Verwendung eines 5,0 Ah Akkus)	ca. 5.000 Nägel (bei Verwendung eines 5,0 Ah Akkus)	ca. 2.000 Nägel (bei Verwendung eines 2,0 Ah Akkus)
Einschlagenergie	105 Joule	105 Joule	105 Joule	48 Joule	48 Joule
Gewicht (inkl. Akku)	4,2 kg	4,2 kg	4,2 kg	2,9 kg	2,7 kg
Leistungsmerkmale	<ul style="list-style-type: none"> • Längere Laufzeit pro Akkuladung sowie höhere Lebensdauer durch bürstenlose Motor-Technologie • Einschlagenergie von 105 Joule für materialgerechtes Arbeiten und energiesparenden Einsatz in 2 Stärken einstellbar • Profilierte Kontaktspitze für sicheres Ansetzen • Problemloser Einsatz bis -15°C durch innovatives Antriebssystem • Art der Auslösesicherung: Kontaktauslösung 		<ul style="list-style-type: none"> • Baugleich wie DCN 692P2 (siehe links), jedoch Art der Auslösesicherung: Einzelauslösung mit Sicherungsfolge 	<ul style="list-style-type: none"> • Längere Laufzeit pro Akkuladung sowie höhere Lebensdauer durch bürstenlose Motor-Technologie • Problemloser Einsatz bis -15°C durch innovatives Antriebssystem • Art der Auslösesicherung: Einzelauslösung mit Sicherungsfolge oder Kontaktauslösung 	
Serienmäßiger Lieferumfang	2 Akkus, System-Schnellladegerät, Koffer	2 Akkus, System-Schnellladegerät, Tough Box DS400	2 Akkus, System-Schnellladegerät, Koffer	2 Akkus, System-Schnellladegerät, Koffer	2 Akkus, System-Schnellladegerät, Koffer
UVP	849,00 € zzgl. MwSt. 1.018,80 € inkl. MwSt.	889,00 € zzgl. MwSt. 1.066,80 € inkl. MwSt.	849,00 € zzgl. MwSt. 1.018,80 € inkl. MwSt.	669,00 € zzgl. MwSt. 802,80 € inkl. MwSt.	539,00 € zzgl. MwSt. 646,80 € inkl. MwSt.

Artikelnummer	DCN692N	DCN660NT
Serienmäßiger Lieferumfang	Lieferung ohne Akkus, Ladegerät und Koffer	Optimal für Lieferung mit T STAK™ Box VI, ohne Akkus und Ladegerät
UVP	559,00 € zzgl. MwSt. 670,80 € inkl. MwSt.	389,00 € zzgl. MwSt. 466,80 € inkl. MwSt.

Emissionswerte	$L_{PA} / L_{WA} = 84,0 / 95,0$ dB(A) $K = 3,0$ dB(A) Vibration = 3,8 m/s ² $K = 1,5$ m/s ²	$L_{PA} / L_{WA} = 84,0 / 95,0$ dB(A) $K = 3,0$ dB(A) Vibration = 3,8 m/s ² $K = 1,5$ m/s ²	$L_{PA} / L_{WA} = 81,0 / 92,0$ dB(A) $K = 3,0$ dB(A) Vibration = $\leq 2,5$ m/s ² $K = 1,5$ m/s ²
----------------	--	--	---

*90 mm-Nägel mit 3,3 mm Durchmesser in Weichholz nur mit glatten Nägeln möglich. Bei gerillten Nägeln darf der max. Nageldurchmesser 2,8 mm nicht überschreiten.

ZUBEHÖR FÜR 18,0 V AKKU-NAGLER DCN690 / DCN691 / DCN692 / DCN695

Artikel-Nummer	Beschreibung	EURO zzgl. MwSt.	EURO inkl. MwSt.
DCN6901	Ersatz-Rückholfeder-Set (inkl. 2 Distanzhülsen, 2 Unterlegscheiben und 2 Arretierknöpfe)	16,90	20,28

18,0 V AKKU-FETTPRESSE

DCGG571M1



TECHNISCHE DATEN	
Akku	4,0 Ah
Auspressdruck	690 bar
Auspressgeschwindigkeit	147 g/min.
Fassungsvermögen mit Kartuschen / bei Befüllung aus Gebinden	400 g / 473 g
Anzahl Kartuschen pro Akku-Ladung	10
Gewicht (inkl. Akku)	4,4 kg

DCGG571M1

369,00 €

zzgl. MwSt.

442,80 € inkl. MwSt.



EMISSIONSWERTE	
$L_{PA} / L_{WA} = 76,0 / 87,0$ dB(A) • K = 3,0 dB(A)	
Vibration = < 2,5 m/s ²	
K = 1,5 m/s ²	

LEISTUNGSMERKMALE

- Extrem kräftige Fettpresse für leichtes und gleichmäßiges Abschmieren von Fahrzeugen und Maschinen
- Unproblematischer Einsatz auch bei verstopften Schmiernippeln durch sehr hohen Arbeitsdruck
- Leicht bedienbares Entlüftungsventil garantiert einen gleichmäßigen Arbeitsdruck und -fortschritt
- Innovativer Filter verhindert Eindringen von Schmutz in den Pumpen-Mechanismus
- Problemloser Einsatz von Kartuschen bzw. leichtes Befüllen aus Gebinden

SERIENMÄSSIGER LIEFERUMFANG

Schultergurt, Akku, System-Schnellladegerät, Koffer

18,0 V AKKU-HANDSAUGER

DCV517N



TECHNISCHE DATEN	
Akku	18,0 V XR Akkus aller Ah-Klassen
Max. Unterdruck	50 mbar
Saugleistung	15,9 l/sek.
Behältervolumen	1,9 l
Saugschlauch-Länge	1 m
Saugschlauch-Ø:	32 mm
Laufzeit pro Akku-Ladung	12 min (bei 2,0 Ah) / 30 min (bei 5,0 Ah)
Gewicht (bei Einsatz eines 2,0 bzw. 5,0 Ah Akkus)	2,2 bzw. 2,4 kg

DCV517N

Lieferung ohne Akkus und Ladegerät

109,00 €

zzgl. MwSt.

130,80 € inkl. MwSt.

EMISSIONSWERTE	
$L_{PA} / L_{WA} = 76,0 / 87,0$ dB(A) • K = 1,5 dB(A)	
Vibration = < 2,5 m/s ²	
K = 1,5 m/s ²	

LEISTUNGSMERKMALE

- Robuster und leistungsstarker Akku-Handsauger zum Reinigen von Arbeitsplätzen, Werkzeugen und Montagefahrzeugen etc.
- Perfekte Handhabung durch kompakte und leichte Bauweise sowie ergonomisch gummierten Griff
- Flexibler und bequemer Einsatz durch langlebigen, tritt- und knickfesten sowie auf 1 Meter ausziehbaren Saugschlauch
- Schnell und einfach zu entleerender Staubbehälter mit einer hohen Kapazität von 1,9 Liter ermöglicht das Aufsaugen größerer Materialmengen
- Auswaschbarer Hepa-Hochleistungsfilter filtert 99,7% aller Staubpartikel ab einer Größe von 0,3 Mikron (Ersatzteil-Nr: 100 2089-00)

SERIENMÄSSIGER LIEFERUMFANG

Saugschlauch (1 Meter, tritt- und knickfest), Filter

18,0V AKKU- UND NETZSAUGER

DCV582



TECHNISCHE DATEN	
Stromversorgung	230V oder 14,4 / 18,0V XR Akkus aller Ah-Klassen
Aufnahmeleistung	300 Watt (bei 230 Volt)
Saugleistung	954 l/min
Schutzklasse	IPX4
Behältervolumen	7,5 Liter
Gewicht (ohne Akku)	4,2 kg

EMISSIONSWERTE	
L_{PA} / L_{WA}	= 76,0 / 87,0 dB(A) • K = 3,0 dB(A)
Vibration	= 0,6 m/s ² • K = 1,5 m/s ²

DCV582
Lieferung ohne Akkus und Ladegerät

189,00 €
zzgl. MwSt.

226,80 € inkl. MwSt.



LEISTUNGSMERKMALE

- Stromversorgung über 230 Volt Netzanschluss oder alle DEWALT XR Akkus von 14,4 bis 18,0 Volt
- Einsetzbar als Nass- und Trockensauger
- Mit Saug- und Blasvorrichtung
- Auswaschbarer Hochleistungsfilter fängt 99,7% aller Staubpartikel ab einer Größe von 0,3 Mikron
- Integriertes Depot für Kabel, Schlauch, Fugen- und Bodendüse
- Langlebiger tritt- und knickfester 32 mm Saugschlauch mit 2 m Länge

SERIENMÄSSIGER LIEFERUMFANG

Saugschlauch, Fugendüse, Bodendüse, Hepa-Hochleistungsfilter (DCV 5801 H), Airlock-Adapter (DWW 9000)

DCV584L

NEU



TECHNISCHE DATEN	
Stromversorgung	230V oder 14,4 / 18,0 / 54,0 Volt XR Akkus aller Ah-Klassen
Aufnahmeleistung	300 Watt (bei 230 Volt)
Saugleistung	954 l/min
Schutzklasse	IPX4
Behältervolumen	7,5 Liter
Gewicht (ohne Akku)	4,5 kg

EMISSIONSWERTE	
L_{PA} / L_{WA}	= 76,0 / 87,0 dB(A) • K = 3,0 dB(A)
Vibration	= 0,6 m/s ² • K = 1,5 m/s ²

DCV584L
Lieferung ohne Akkus und Ladegerät

219,00 €
zzgl. MwSt.

262,80 € inkl. MwSt.



LEISTUNGSMERKMALE

- Stromversorgung über 230 Volt Netzanschluss oder alle DEWALT XR Akkus von 14,4 bis 54,0 Volt
- Einsetzbar als Nass- und Trockensauger
- Zertifizierter L-Klasse-Sauger zum Absaugen von Weichholzstäuben
- Mit Saug- und Blasvorrichtung
- Auswaschbarer Hochleistungsfilter fängt 99,7% aller Staubpartikel ab einer Größe von 0,3 Mikron
- Integriertes Depot für Kabel, Schlauch, Fugen- und Bodendüse
- Langlebiger tritt- und knickfester 32 mm Saugschlauch mit 2 m Länge
- Kompatibel mit DEWALT Airlock-System

SERIENMÄSSIGER LIEFERUMFANG

Saugschlauch, Fugendüse, Bodendüse, Hepa-Hochleistungsfilter (DCV 5801 H), Airlock-Adapter (DWW 9000)

ZUBEHÖR FÜR AKKU- UND NETZSAUGER

Artikel-Nummer	Beschreibung	EURO zzgl. MwSt.	EURO inkl. MwSt.
DCV5801H	HEPA-Ersatzfilter für DCV582	29,00	34,80
DC5001	HEPA-Ersatzfilter für DC500	25,00	30,00
DWW9350	7-tlg. Reinigungs-Set, bestehend aus: 3 Metallrohre (2x gerade, 1x gebogen), Fugendüse, Bodendüse, Polsterbürste, Airlock-Adapter, passend für DCV584L	NEU 49,00	58,80

18,0V AKKU-LEUCHTEN UND -STRAHLER



Artikelnummer	DCL040	DCL044	DCL043	DCL050	DCL060
Spezifikation	Akku-LED-Leuchte	Akku-LED-Leuchte	Akku-LED-Strahler	Akku-LED-Leuchte	Akku-Baustellenstrahler
Akku	18,0 V XR Akkus aller Ah-Klassen	18,0 V XR Akkus aller Ah-Klassen	18,0 V XR Akkus aller Ah-Klassen	18,0 V XR Akkus aller Ah-Klassen	18,0 V XR Akkus aller Ah-Klassen
Leuchtmittel	LED	LED	LED	LED	LED
Leuchtstärke	110 Lumen	130 Lumen	in 1./2. Stufe: 120 / 1.000 Lumen	in 1./2. Stufe: 250 / 500 Lumen	1.500 Lumen
Leuchtdauer	ca. 26 Std. (mit 5,0 Ah-Akku)	in 1./2. Stufe: 11 Std. / 27 Std. (2,0 bzw. 5,0 Ah-Akku)	in 1./2. Stufe: 40 / 10 Std. (mit 5,0 Ah-Akku)	in 1./2. Stufe: 12 Std. / 6 Std. (mit 5,0 Ah-Akku)	ca. 3 Std. (mit 5,0 Ah-Akku)
Gewicht (bei Einsatz eines 2,0 bzw. 5,0 Ah-Akkus)	0,7 bzw. 0,9 kg	0,6 bzw. 0,8 kg	1,0 bzw. 1,2 kg	1,0 bzw. 1,2 kg	1,9 bzw. 2,1 kg
Leistungsmerkmale	<ul style="list-style-type: none"> • Kompakte Akku-Lampe mit um mehr als 90° vertikal schwenkbaren Lampenkopf • Effiziente Leuchtausbeute durch äußerst leistungsstarke Leuchtmittel • Kompaktes, stoßfestes, aber dennoch leichtes Gehäuse 	<ul style="list-style-type: none"> • Um 180° vertikal und horizontal drehbarer Lampenkopf • Durch äußerst leistungsstarke 130 Lumen-LED mit 2-Zonen-Leuchtintensität • Ausklappbarer Bügel für standsichere Positionierung • Kompaktes, stoßfestes, aber dennoch leichtes Gehäuse 	<ul style="list-style-type: none"> • Leistungsstarke Akku-Arbeitsleuchte mit sehr hoher Leuchtstärke von 1.000 Lumen und bis zu 400 Meter Leuchtweite • Mit 3 hellen, weißen LED und einer abgedunkelten roten LED (= blendfrei) • Zweistufige Leuchtstärkeneinstellung • Drehbarer und in 9 Positionen arretierbarer Lampenkopf • Hohe Standsicherheit durch niedrigen Schwerpunkt 	<ul style="list-style-type: none"> • LED-Leuchte mit 2 einstellbaren Leuchtstufen und extrem starker Leuchtstärke bis zu 500 Lumen • Feuchtigkeitsgeschütztes (IP 54) und stoßfestes Gehäuse mit praktischem Aufhängehaken • Optimale Ausrichtung des Lichtstrahls durch 9-fach bzw. um 144° verstellbaren Lampenkopf • Standfeste und sichere Positionierung durch niedrigen Schwerpunkt 	<ul style="list-style-type: none"> • Extrem leistungsstarker Akku-Strahler mit 10 LEDs und sehr hoher Lichtstärke von 1.500 Lumen • Effektive Hitzeableitung in „Aus-Position“ • Drehbarer Lampenkopf als Schutzfunktion in „Aus-Position“ • Gummierete Füße für sicheren Stand • Robuster Tragegriff bzw. praktische Aufhängevorrichtung
Serienmäßiger Lieferumfang	Lieferung ohne Akkus und Ladegerät	Gürtelclip, ohne Akkus und Ladegerät	Lieferung ohne Akkus und Ladegerät	Lieferung ohne Akkus und Ladegerät	Lieferung ohne Akkus und Ladegerät
		IP 55	IP 54	IP 54	IP 54
UVP	55,00 € zzgl. MwSt. 66,00 € inkl. MwSt.	59,00 € zzgl. MwSt. 70,80 € inkl. MwSt.	99,00 € zzgl. MwSt. 118,80 € inkl. MwSt.	69,00 € zzgl. MwSt. 82,80 € inkl. MwSt.	149,00 € zzgl. MwSt. 178,80 € inkl. MwSt.



Akku-Leuchte DCL044:

Mit hoher Leuchtstärke und einem mehrfach verstellbaren Lampenkopf sorgt die Leuchte auf Baustelle und Montage für das richtige Licht bei allen Arbeiten.

DEWALT AKKU-KOMBOPACKS – DIE CLEVERE IDEE ZU SPAREN

18,0V AKKU-KOMBOPACKS

18,0V AKKU-2er KOMPOPACKS

DCK266P2



SERIENMÄSSIGER LIEFERUMFANG

- Akku-Schlagbohrschrauber DCD796 (siehe S. 18)
- ¼" Akku-Schlagschrauber DCF887 (siehe S. 19)
- 2 x 5,0 Ah Akkus mit LED-Kapazitätsanzeige
- System-Schnellladegerät (für alle XR Akkus von 10,8 bis 18,0 Volt)
- Tough Box DS150 (siehe S. 145)

DCK266P2
629,00 € zzgl. MwSt.
754,80 € inkl. MwSt.



DCK254M2



SERIENMÄSSIGER LIEFERUMFANG

- Akku-Schlagbohrschrauber DCD995 mit 3-Gang-Getriebe
- 1/2" Akku-Schlagschrauber DCF880 (siehe S. 19)
- 2 x 4,0 Ah Akkus mit LED-Kapazitätsanzeige
- System-Schnellladegerät (für alle XR Akkus von 10,8 bis 18,0 V)
- Tough-Box DS150 (siehe S. 145)

DCK254M2
719,00 € zzgl. MwSt.
862,80 € inkl. MwSt.



DCK207P2



SERIENMÄSSIGER LIEFERUMFANG

- Akku-Schlagbohrschrauber DCD796 (siehe S. 18)
- Akku-Kombihammer DCH274 (siehe S. 22)
- 2 x 5,0 Ah Akkus mit LED-Kapazitätsanzeige
- System-Schnellladegerät (für alle XR Akkus von 10,8 bis 18,0 Volt)
- Tough-Box DS300 (siehe S. 145)

DCK207P2
729,00 € zzgl. MwSt.
874,80 € inkl. MwSt.



18,0V AKKU-KOMBOPACKS

18,0V AKKU-2er KOMPOPACKS

DCK209P2



5 AH



SERIENMÄSSIGER LIEFERUMFANG

- Akku-Schlagbohrschrauber DCD796 (siehe S. 18)
- Akku-Winkelschleifer DCG412 (siehe S. 25)
- 2 x 5,0 Ah Akkus mit LED-Kapazitätsanzeige
- System-Schnellladegerät (für alle XR Akkus von 10,8 bis 18,0 Volt)
- Tough Box DS300 (siehe S. 145)

DCK209P2

659,00 €

zzgl. MwSt.

790,80 € inkl. MwSt.

DCK278P2

NEU



5 AH



SERIENMÄSSIGER LIEFERUMFANG

- Akku-Schlagbohrschrauber DCD996 mit 3-Gang-Getriebe (siehe S. 18)
- Akku-Winkelschleifer DCG412 (siehe S. 25)
- 2 x 5,0 Ah Akkus mit LED-Kapazitätsanzeige
- System-Schnellladegerät für alle XR Akkus von 10,8 bis 18,0 V
- Tough-Box DS300 (siehe S. 145)

DCK278P2

739,00 €

zzgl. MwSt.

886,80 € inkl. MwSt.

DCK272P2



5 AH



SERIENMÄSSIGER LIEFERUMFANG

- Akku-Kombihammer DCH273 (siehe S. 22)
- Akku-Winkelschleifer DCG412 (siehe S. 25)
- 2 x 5,0 Ah Akkus mit LED-Kapazitätsanzeige
- System-Schnellladegerät (für alle XR Akkus von 10,8 bis 18,0 Volt)
- Tough Box DS300 (siehe S. 145)

DCK272P2

779,00 €

zzgl. MwSt.

934,80 € inkl. MwSt.

18,0V AKKU-KOMBOPACKS

18,0V AKKU-4er KOMPOPACKS

DCK455P3

NEU

SERIENMÄSSIGER LIEFERUMFANG

- Akku-Schlagbohrschrauber DCD996 mit 3-Gang-Getriebe (siehe S. 18)
- Akku-Säbelsäge DCS387 (siehe S. 26)
- Akku-Handkreissäge DCS391 (siehe S. 27)
- Akku-Stichsäge DCS331 (siehe S. 27)
- 3 x 5,0 Ah Akkus mit LED-Kapazitätsanzeige
- System-Schnellladegerät (für alle XR Akkus von 10,8 bis 18,0 Volt)
- Tough Boxen DS150 und DS300 (siehe S. 145)

DCK455P3

1.099,00 €

zzgl. MwSt.

1.318,80 € inkl. MwSt.



18,0V AKKU-KOMBOPACKS

18,0V AKKU-8er KOMPOPACK

DCK896P4

NEU

SERIENMÄSSIGER LIEFERUMFANG

- Akku-Schlagbohrschrauber DCD996 mit 3-Gang-Getriebe (siehe S. 18)
- 1/2"-Akku-Schlagschrauber DCF880 (siehe S. 19)
- Akku-Kombihammer DCH273 (siehe S. 22)
- Akku-Handkreissäge DCS391 (siehe S. 27)
- Akku-Stichsäge DCS331 (siehe S. 27)
- Akku-Säbelsäge DCS387 (siehe S. 26)
- Akku-Winkelschleifer DCG412 (siehe S. 25)
- Akku-LED-Leuchte DCL050 (siehe S. 35)
- 4 x 5,0 Ah Akkus mit LED-Kapazitätsanzeige
- System-Doppel-Schnellladegerät (für alle XR Akkus von 10,8 bis 18,0 Volt) mit zusätzlichen 2 USB-Anschlüssen
- Tough Boxen DS150, DS300, DS400 (siehe S. 145)
- Trolley DS Carrier (siehe S. 144)

DCK896P4

2.099,00 €

zzgl. MwSt.

2.518,80 € inkl. MwSt.



DEWALT GEHT RAUS!

Garten- und Landschaftsbauer wissen schon lange die leistungsstarken Maschinen von DEWALT zu schätzen und greifen zum Beispiel beim Terrassen- und Zaunbau gerne auf die kraftvollen und ausdauernden Akku-Bohrschrauber zurück. Klassische Gartengeräte wie Fadentrimmer, Heckenschere und Laubbläser ergänzen perfekt das 18,0 V XR-Sortiment.

DEWALT Akku-Gartengeräte überzeugen durch ein ausgewogenes Preis-Leistungsverhältnis und herausragende Produktmerkmale:



**18,0V XR AKKU-RASENTRIMMER
DCM561**



**18,0V XR AKKU-HECKENSCHERE
DCM563**



**18,0V XR AKKU-GEBLÄSE
DCM562**



DIE NEUEN 18,0V AKKU-GARTEN-GERÄTE SIND DIE PERFEKTE ERGÄNZUNG FÜR DAS UMFANGREICHE AKKU+ PROGRAMM BZW. FÜR BEREITS VORHANDENE AKKU-MASCHINEN VON DEWALT (SIEHE S. 18).

18,0 V AKKU-RASENTRIMMER

DCM561P1



TECHNISCHE DATEN	
Akku	18,0 Volt / 5,0 Ah
Leerlaufdrehzahl (U/min)	0 – 4.600 / 6.000 min ⁻¹
Faden-Durchmesser	2,0 mm
Schnittkreis Länge	33,0 cm
Gewicht	3,9 kg

EMISSIONSWERTE	
L _{PA} / L _{WA} = 76,0 / 90,0 dB(A) • K = 1,62 dB(A)	
Vibration ≤ 2,5 m/s ²	
K = 3,0 m/s ²	

DCM561P1	DCM561PB
	Lieferung ohne Akkus und Ladegerät
319,00 €	199,00 €
zzgl. MwSt.	zzgl. MwSt.
382,80 € inkl. MwSt.	238,80 € inkl. MwSt.

BL

LEISTUNGSMERKMALE

- Leistungsstarker bürstenloser Motor für lange Akku-Laufzeit und lange Lebensdauer
- Patentiertes Getriebe für effektive Kraftübertragung und lange Lebensdauer
- 2-Stufen-Elektronik und Gasbeschalter für volle Geschwindigkeits- und Anwendungskontrolle
- Besonders leichte und ergonomische Bauweise für ein ermüdungsfreies Arbeiten
- Anwenderfreundliche Fadenlänge, dank „Bumb-Feed“ Fadenkopf
- Schmale Schutzhaube für vielseitigen Einsatz

SERIENMÄSSIGER LIEFERUMFANG

Akku, System-Schnellladegerät, 7,5 m Trimmerfaden

ZUBEHÖR FÜR AKKU-RASENTRIMMER DCM561P1

Artikel-Nummer	Beschreibung	EURO zzgl. MwSt.	EURO inkl. MwSt.
DT20650	Trimmerfaden aus 2-Komponenten-Kunststoff (2,0 mm / 15,2 m)	4,90	5,88
DT20651	Trimmerfaden aus 2-Komponenten-Kunststoff (2,0 mm / 68,6 m)	13,90	16,68

18,0 V AKKU-HECKENSCHERE

DCM563P1



TECHNISCHE DATEN	
Akku	18,0 Volt / 5,0 Ah
Leerlaufhubzahl	2.800 min ⁻¹
Schwertlänge	55 cm
Schnittstärke	19 mm
Gewicht (inkl. Akku)	3,4 kg

EMISSIONSWERTE	
L _{PA} / L _{WA} = 80,5 / 98,0 dB(A) • K = 6,5 dB(A)	
Vibration = 2,0 m/s ²	
K = 1,5 m/s ²	

DCM563P1	DCM563PB
	Lieferung ohne Akkus und Ladegerät
279,00 €	159,00 €
zzgl. MwSt.	zzgl. MwSt.
334,80 € inkl. MwSt.	190,80 € inkl. MwSt.

LEISTUNGSMERKMALE

- Leistungsstarke 18,0 Volt Akku-Heckenschere
- Leistungsstarker Motor für lange Akku-Laufzeit und lange Lebensdauer
- Laser-geschliffenes Dual-Aktion Schwert mit 19 mm Schnittstärke
- Extrem robustes Gehäuse aus Xenoy®-Kunststoff
- Ergonomische und leichte Bauweise für ermüdungsarmes Arbeiten
- Großflächige Gummierungen für sicheren Griff

SERIENMÄSSIGER LIEFERUMFANG

DCM563P1: Akku, System-Schnellladegerät, 55 cm Schwert
DCM563PB: 55 cm Schwert

18,0 V AKKU-GEBLÄSE

DCM562P1



DCM562P1	DCM562PB Lieferung ohne Akkus und Ladegerät
319,00 € zzgl. MwSt. 382,80 € inkl. MwSt.	199,00 € zzgl. MwSt. 238,80 € inkl. MwSt.

TECHNISCHE DATEN	
Akku	18,0 Volt / 5,0 Ah
Lüfterdrehzahl	18.000 U/min
Luftgeschwindigkeit	145 km/h
Luftdurchsatz	680 m ³ /h
Gewicht	3,2 kg

EMISSIONSWERTE	
$L_{PA} / L_{WA} = 80,0 / 94,0$ dB(A) • K = 1,17 dB(A)	
Vibration = 1,5 m/s ² • K = 3,0 m/s ²	

LEISTUNGSMERKMALE

- Leistungsstarker bürstenloser Motor für lange Akku-Laufzeit und lange Lebensdauer
- Starker Luftstrom mit bis zu 145 km/h
- Arretierbarer Gasbeschalter für exaktes Arbeiten und einfachen Dauerbetrieb
- Besonders leichte und ergonomische Bauweise für ein ermüdungsfreies Arbeiten

SERIENMÄSSIGER LIEFERUMFANG

Akku, System-Schnellladegerät

Akku-Gebläse DCM562P1:

Leistungsstarker Motor und starker Luftstrom für müheloses Arbeiten.



18,0 V AKKU-LUFTBESEN

DCV100



TECHNISCHE DATEN	
Akku	18,0 Volt XR Akkus aller Ah-Klassen
Lüfterdrehzahl	0 - 18.000 min ⁻¹
Max. Luftgeschwindigkeit	290 km/h
Max. Luftdurchsatz / Strömungsrate	168 m ³ /h
Laufzeit pro Akku-Ladung (bei 5,0 Ah)	18 Min. bei maximaler bzw. 60 Min. bei minimaler Geschwindigkeit
Gewicht (bei Einsatz eines 5,0 Ah-Akkus)	1,9 kg

DCV100 Lieferung ohne Akkus und Ladegerät
109,00 € zzgl. MwSt. 130,80 € inkl. MwSt.

EMISSIONSWERTE	
$L_{PA} / L_{WA} = 85,0 / 96,0$ dB(A) • K = 3,0 dB(A)	
Vibration ≤ 2,5 m/s ²	
K = 1,5 m/s ²	

LEISTUNGSMERKMALE

- Akku-Luftbesen zum Reinigen von Arbeitsplätzen, Werkzeugen und Montagefahrzeugen, aber auch zum Ausblasen von Mauerfugen, Bohrlöchern, etc.
- Effektiver Wirkungsgrad durch hohe Luftgeschwindigkeit und effizientem Luftdurchsatz
- 3-Stufen-Schalter mit elektronischer Luftgeschwindigkeitsregulierung
- Kompakte und leichte Bauweise sowie ergonomisch gummierte Griffbereiche
- Sicherheitsschalter mit Arretierung für problemlosen Dauereinsatz
- Ausbaubar und erweiterter Einsatz durch serienmäßiges Zubehör

SERIENMÄSSIGER LIEFERUMFANG

- Blasrohr (Länge: 220 mm), Blasrohrverlängerung (Länge: 214 mm), Adapter zum Aufblasen mit Luft bzw. zum Ansaugen von Luft

10,8V XR AKKU-SYSTEM

Für leichtere Schraub- und Sägearbeiten, vor allem bei beengten Platzverhältnissen oder Überkopf-Arbeiten, sind 10,8V Geräte optimal geeignet. Ob Bohr- oder Schlagbohrschrauber, Schlagschrauber oder Säbelsäge: Hier findet sich das richtige Werkzeug, wenn es handlich, aber dennoch leistungsstark sein soll. Die 2,0 Ah-Akkus liefern hierbei die notwendige Akku-Laufleistung.

10,8 V AKKU-BOHRSCHRAUBER

DCD710D2



TECHNISCHE DATEN

Akku	2,0 Ah
Leerlaufdrehzahl	0 – 400 / 1.500 min ⁻¹
Max. Drehmoment (h/w)	24 / 15 Nm
Max. Bohr-Ø in Holz / Metall	20 / 10 mm
Bohrfutterspannweite	1,0 – 10 mm
Gewicht (inkl. Akku)	1,1 kg

EMISSIONSWERTE

$L_{PA} / L_{WA} = 65,0 / 76,0$ dB(A) • K = 3,0 dB(A)
Vibration = Bohren in Metall $\leq 2,5$ m/s ²
K = 1,5 m/s ²

DCD710D2

159,00 €

zzgl. MwSt.

190,80 € inkl. MwSt.



LEISTUNGSMERKMALE

- Optimal abgestimmtes 2-Gang-Getriebe für perfekte Kraftübertragung bei allen Bohr- und Schraubarbeiten
- 15-stufiges Drehmomentmodul mit sicherem Abschaltmoment
- Zentrisch spannendes Schnellspann-Bohrfutter und automatische Spindelarretrierung
- Spezielle Elektronik schützt die Akkus vor Überlastung, Überhitzung und Tiefentladung

SERIENMÄSSIGER LIEFERUMFANG

- DCD710D2: 2 Akkus, System-Schnellladegerät und Koffer

10,8 V AKKU-SCHRAUBER (1/4")

DCF610D2



TECHNISCHE DATEN

Akku	2,0 Ah
Leerlaufdrehzahl	0 – 1.050 min ⁻¹
Konst. Drehmoment	8 Nm
Werkzeugaufnahme	1/4"-Innensechskant
Gewicht (inkl. Akku)	1,0 kg

EMISSIONSWERTE

$L_{PA} / L_{WA} = 61,0 / 72,0$ dB(A) • K = 3,0 dB(A)
Vibration = $2,5$ m/s ²
K = 1,5 m/s ²



DCF610D2

149,00 €

zzgl. MwSt.

178,80 € inkl. MwSt.

LEISTUNGSMERKMALE

- 15-stufiges Drehmomentmodul mit sicherem Abschaltmoment
- Robuste 1/4" Aufnahme mit Verriegelung und „drop-out“-Mechanik für schnellen Wechsel und sicheren Halt der Bits
- Diodenring mit drei leistungsstarken LED's für optimale Sichtverhältnisse am Arbeitsplatz
- Spezielle Elektronik schützt die Akkus vor Überlastung, Überhitzung und Tiefentladung

SERIENMÄSSIGER LIEFERUMFANG

- 2 Akkus, System-Schnellladegerät, Koffer

10,8 V AKKU-SCHLAGSCHRAUBER

10,8 V AKKU-SCHLAGSCHRAUBER (1/4")

DCF815D2



TECHNISCHE DATEN

Akku	2,0 Ah
Leerlaufdrehzahl	0 – 2.450 min ⁻¹
Leerlaufschlagzahl	0 – 3.400 min ⁻¹
Max. Drehmoment	107 Nm
Werkzeugaufnahme	1/4"-Innensechskant
Gewicht (inkl. Akku)	1,0 kg

EMISSIONSWERTE

$L_{PA} / L_{WA} = 88,0 / 91,0$ dB(A) • K = 3,0 dB(A)
Vibration = 7,5 m/s ²
K = 1,7 m/s ²

DCF815D2

199,00 €

zzgl. MwSt.

238,80 € inkl. MwSt.



LEISTUNGSMERKMALE

- Sehr hohes Drehmoment von 107 Nm ermöglicht auch schwere Schraubarbeiten
- Robuste 1/4" Aufnahme mit Verriegelung und „drop-out“- Mechanik für schnellen Wechsel und sicheren Halt der Bits
- Diodenring mit drei leistungsstarken LED's
- Spezielle Elektronik schützt die Akkus vor Überlastung, Überhitzung und Tiefentladung

SERIENMÄSSIGER LIEFERUMFANG

2 Akkus, System-Schnellladegerät, Koffer

10,8 V AKKU-SCHLAGSCHRAUBER (3/8")

DCF813D2



TECHNISCHE DATEN

Akku	2,0 Ah
Leerlaufdrehzahl	0 – 2.450 min ⁻¹
Leerlaufschlagzahl	0 – 3.400 min ⁻¹
Max. Drehmoment	130 Nm
Werkzeugaufnahme	3/8"-Außenvierkant
Gewicht (inkl. Akku)	1,0 kg

EMISSIONSWERTE

$L_{PA} / L_{WA} = 88,0 / 91,0$ dB(A) • K = 3,0 dB(A)
Vibration = 7,5 m/s ²
K = 1,7 m/s ²

DCF813D2

199,00 €

zzgl. MwSt.

238,80 € inkl. MwSt.



LEISTUNGSMERKMALE

- Sehr hohes Drehmoment von 130 Nm ermöglicht auch schwere Schraubarbeiten
- Robuste 3/8"-Aufnahme garantiert sicheren Halt der Einsatzwerkzeuge
- Diodenring mit drei leistungsstarken LED's
- Spezielle Elektronik schützt die Akkus vor Überlastung, Überhitzung und Tiefentladung

SERIENMÄSSIGER LIEFERUMFANG

2 Akkus, System-Schnellladegerät, Koffer



Akku-Schlagschrauber DCF815D2:

Extrem kompakt und leicht und dennoch auch für schwere Schraubarbeiten geeignet.



Akku-Schlagschrauber DCF813D2:

Die ausgereifte Ergonomie und der vollgummierte Mittelhandgriff sorgen für uneingeschränktes und vibrationsarmes Handling.

10,8 V AKKU-KOMBOPACKS

10,8 V AKKU-2er KOMBOPACKS

DCK211C2T



SERIENMÄSSIGER LIEFERUMFANG

- Akku-Bohrschrauber DCD710 mit 2-Gang-Getriebe und 10 mm-Schnellspan-Bohrfutter
- Akku-Schlagschrauber DCF815 mit 1/4"-Innensechskant-Aufnahme
- 2 x 1,3 Ah Akkus
- 30 Min.-Schnellladegerät
- T STAK™ Box V

DCK211C2T

219,00 €

zzgl. MwSt.

262,80 € inkl. MwSt.

DCK215D2T



SERIENMÄSSIGER LIEFERUMFANG

- Akku-Bohrschrauber DCD710 mit 2-Gang-Getriebe und 10 mm-Schnellspan-Bohrfutter
- Kreuzlinien-Laser DCE088 (siehe S. 57)
- 2 x 2,0 Ah Akkus
- System-Schnellladegerät
- T STAK Box II

DCK215D2T

359,00 €

zzgl. MwSt.

430,80 € inkl. MwSt.

10,8 V AKKU-SÄBELSÄGE

DCS310D2



Akku-Säbelsäge DCS310D2:

Überall dort, wo es eng ist, verschafft die 10,8V Säbelsäge den nötigen Bewegungsspielraum und ist auch bei Überkopf-Arbeiten handlich.

TECHNISCHE DATEN

Akku	2,0 Ah
Leerlaufhubzahl	0 – 2.700 min ⁻¹
Hublänge	14 mm
Gewicht (inkl. Akku)	1,4 kg

EMISSIONSWERTE

$L_{PA} / L_{WA} = 74,0 / 85,0$ dB(A) • K = 3,0 dB(A)
Vibration = Sägen von Holz 8,5 m/s²
K = 1,7 m/s²



LEISTUNGSMERKMALE

- Problemloser Langzeiteinsatz durch Akku-Sicherheitselektronik
- Flexibler Sägeschuh
- Werkzeuglose Universal-Sägeblattaufnahme
- Um 90-Grad verstellbarer Handgriff für optimale Handhabung in allen Arbeitspositionen

SERIENMÄSSIGER LIEFERUMFANG

2 Akkus, System-Schnellladegerät, Koffer

DCS310D2

215,00 €

zzgl. MwSt.

258,00 € inkl. MwSt.



Akku-Säbelsäge

DCS310D2:

3-Positionshandgriff für perfektes Handling

10,8 V AKKU-INSPEKTIONSKAMERA

DCT410D1



TECHNISCHE DATEN

Akku	2,0 Ah
Displaygröße/Auflösung	89 mm (3,5 ") / 320 x 480 dpi
Zoom	3 fach
Ø Kamerakopf	17 mm
Kabellänge	90 cm
Laufzeit kompl. Gerät	4 h
Laufzeit Display	2 h (im kabellosen Betrieb)
Gewicht (inkl. Akku)	1,0 kg

LEISTUNGSMERKMALE

- Dokumentation der Inspektion mit Video- und Bilderfunktion auf einer MicroSD-Karte
- Dreifach-Zoom und stufenlose LED-Beleuchtungseinstellung
- Wasserdichtes Kabel und Kameragehäuse
- Spezielle Elektronik schützt die Akkus vor Überlastung, Überhitzung und Tiefentladung
- Inkl. Kamerakabel mit Kamerakopf, Haken- und Magnetwerkzeug

SERIENMÄSSIGER LIEFERUMFANG

Akku, System-Schnellladegerät, Koffer

DCT410D1

359,00 €
zzgl. MwSt.
430,80 € inkl. MwSt.

DCT410N

Lieferung ohne Akkus,
Ladegerät und Koffer

299,00 €
zzgl. MwSt.
358,80 € inkl. MwSt.

10,8 V AKKU-LASER-INFRAROT-THERMOMETER

DCT414D1



TECHNISCHE DATEN

Akku	2,0 Ah
Objekttemperaturbereich	- 30° C bis 550° C
Messgenauigkeit	+ / - 1,5%
Einstellb. Emissionsgrad	0,10 bis 1,0
Laufzeit	4 h
Gewicht (inkl. Akku)	1,0 kg

LEISTUNGSMERKMALE

- Kontaktlose Temperaturmessung (- 30°C bis 550°C) mit Hilfe von Infrarot-Technologie
- Manuell justierbarer optischer (rote und blaue LED) und akustischer (Piep-Ton) Alarm für einfaches und präzises Arbeiten
- Spezielle Elektronik schützt die Akkus vor Überlastung, Überhitzung und Tiefentladung
- Manuell einstellbarer Emissionsgrad für präzise Messergebnisse

SERIENMÄSSIGER LIEFERUMFANG

Akku, System-Schnellladegerät, Koffer

DCT414D1

179,00 €
zzgl. MwSt.
214,80 € inkl. MwSt.

DCT414N

Lieferung ohne Akkus,
Ladegerät und Koffer

99,00 €
zzgl. MwSt.
118,80 € inkl. MwSt.

10,8 V AKKU-WÄRMEBILDKAMERA

DCT416D1



TECHNISCHE DATEN

Akku	2,0 Ah
Objekttemperaturbereich	- 10° C bis 250° C
Messgenauigkeit	+ / - 2,0% (unter 100°C), + / - 2% (über 100°C)
Laufzeit	12 h
Gewicht (inkl. Akku)	0,5 kg

LEISTUNGSMERKMALE

- Optimal geeignet zur Lokalisierung von Kälte- und Wärmebrücken
- Exakte Angaben der Oberflächen-Temperatur
- Großes 56 mm / 225 dpi Farb-Display mit Möglichkeit der Überlappung von visuellen und thermalen Bildern
- Hohe Genauigkeit durch einstellbaren Emissionsgrad
- Spezielle Elektronik schützt die Akkus vor Überlastung, Überhitzung und Tiefentladung
- Serienmäßige Micro SD-Karte für Datenverwaltung auf dem PC

SERIENMÄSSIGER LIEFERUMFANG

Akku, System-Schnellladegerät, Koffer

DCT416D1

999,00 €
zzgl. MwSt.
1.198,80 € inkl. MwSt.

10,8 V AKKU-LED-LAMPE

DCL510N



TECHNISCHE DATEN

Akku	10,8 V XR Akkus aller Ah-Klassen
Leuchtmittel	LED
Leuchtstärke	110 Lumen
Leuchtdauer	ca. 10 Std. (mit 2,0 Ah-Akku)
Gewicht (inkl. Akku)	1,0 kg

DCL510N
Lieferung ohne
Akkus und Ladegerät

45,00 €
zzgl. MwSt.
54,00 € inkl. MwSt.

LEISTUNGSMERKMALE

- Kompakte Akku-Lampe als praktische Ergänzung zu bereits vorhandenen 10,8 Volt Akku-Maschinen
- Lampenkopf vertikal und horizontal um 180° drehbar
- Effiziente Leuchtausbeute durch äußerst leistungsstarke Leuchtmittel
- Ausklappbare Bügel für standsichere Positionierung sowie Gürtelclip und Magnetstreifen zur einfachen Befestigung
- Kompaktes, stoßfestes, aber dennoch leichtes Gehäuse

7,2V AKKU-KNICKSCHRAUBER

DCF680G2



TECHNISCHE DATEN

Akku	1,0 Ah
Leerlaufdrehzahl	0 – 430 min ⁻¹
Max. Drehmoment	4 Nm
Werkzeugaufnahme	1/4"-Innensechskant
Gewicht (inkl. Akku)	0,5 kg

DCF680G2

129,00 €
zzgl. MwSt.
154,80 € inkl. MwSt.

EMISSIONSWERTE

$L_{PA} / L_{WA} = 60,0 / 71,0$ dB(A) • K = 3,7 dB(A)
Vibration = Schlagloses Schrauben $\leq 2,5$ m/s²
K = 1,5 m/s²



LEISTUNGSMERKMALE

- Vielseitig einsetzbarer Schrauber mit innovativer Bewegungssteuerung
- Schneller Wechsel vom schmalen Stabschrauber zum praktischen Pistolengriff-Schrauber
- 1/4" Innensechskant-Aufnahme mit „drop & load“-Funktion für schnellen Wechsel und sicheren Halt der Bits
- Diodenring mit 2 starken LED's
- Akku-Kapazitätsanzeige über 3 LED's

SERIENMÄSSIGER LIEFERUMFANG

2 Akkus, Schnellladegerät, Koffer

DCF680G2F



TECHNISCHE DATEN

Akku	1,0 Ah
Leerlaufdrehzahl	0 – 430 min ⁻¹
Max. Drehmoment	4 Nm
Werkzeugaufnahme	1/4"-Innensechskant
Gewicht (inkl. Akku)	0,5 kg

DCF680G2F

139,00 €
zzgl. MwSt.
166,80 € inkl. MwSt.

EMISSIONSWERTE

$L_{PA} / L_{WA} = 60,0 / 71,0$ dB(A) • K = 3,7 dB(A)
Vibration = Schlagloses Schrauben $\leq 2,5$ m/s²
K = 1,5 m/s²



LEISTUNGSMERKMALE

- Vielseitig einsetzbarer Schrauber mit innovativer Bewegungssteuerung
- Schneller Wechsel vom schmalen Stabschrauber zum praktischen Pistolengriff-Schrauber
- 1/4" Innensechskant-Aufnahme mit „drop & load“-Funktion für schnellen Wechsel und sicheren Halt der Bits
- Diodenring mit 2 starken LED's
- Akku-Kapazitätsanzeige über 3 LED's

SERIENMÄSSIGER LIEFERUMFANG

7,2 Volt Akku-LED-Lampe (DCL023N), 2 Akkus, Schnellladegerät, Koffer

AKKU-MULTIVOLT- UND NETZGERÄTE

Die optimale Kombination für alle Stromquellen stellen die vielseitig einsetzbaren Akku Multivolt- und Netzgeräte dar. Denn egal, welchen XR Akku Sie gerade zur Hand haben: Je nach Gerätetyp können Sie diese wahlweise mit 10,8 Volt, 14,4 Volt, 18,0 Volt oder 54,0 Volt-Akkus jeder Ah-Klasse betreiben. Oder über 230 Volt Netzanschluss, ein klares Zeichen für vielseitigsten Einsatz.



AKKU- UND NETZ-RADIOS



Artikelnummer	DWST1-75659	DCR027*	DCR017	DCR020	DCR019
		NEU			
Spezifikation	Akku- und Netz-Radio mit Ladefunktion	Akku- und Netz-Radio mit Ladefunktion	Akku- und Netz-Radio mit Ladefunktion	Akku- und Netz-Radio	Akku- und Netz-Radio
Stromversorgung	230 V Netz oder DEWALT XR Akku (10,8 – 18,0 V)	230 V Netz oder DEWALT XR Akku (14,4 – 54,0 V)	230 V Netz oder DEWALT XR Akku (10,8 – 18,0 V)	230 V Netz oder DEWALT XR Akku (10,8 – 18,0 V)	230 V Netz oder DEWALT XR Akku (10,8 – 18,0 V)
Radio Frequenz	DAB(+)/ FM Stereo	DAB(+)/ FM Stereo	DAB(+)/ FM Stereo	DAB(+)/ FM Stereo	AM / FM Stereo
Ladezeit	45 – 120 min. (abhängig vom Akku)	40 – 180 min. (abhängig vom Akku)	45 – 120 min. (abhängig vom Akku)		
Gewicht (ohne Akku)	8,8 kg	6,0 kg	5,9 kg	2,8 kg	2,8 kg
Leistungsmerkmale	<ul style="list-style-type: none"> Extrem robustes Baustellenradio, als optimale Ergänzung zum Tough-Boxen-System (s. S. 144/145) Display mit Hintergrundbeleuchtung Sowohl digitaler als auch analoger Empfang über DAB+ und AM/FM Bluetooth kompatibel zum Anschließen von externen Geräten USB-Ladeanschluss, 2,4 Hz AUX-Ausgang, 3,5 mm IP Klassifizierung: IP54 (Staub- und Spritzwasserschutz) 6 Lautsprecher (2 Subwoofer - Bestandteil der 6 Lautsprecher) Musikbelastbarkeit: 40 W Kompatibel mit allen Tough Boxen (per „click“-System), siehe Seite 145 Ladefunktion für alle 10,8 – 18,0 Volt XR Akkus von DEWALT 	<ul style="list-style-type: none"> AM / FM / DAB(+) Stereo Radio mit leistungsstarken Lautsprechern inklusive Hoch- und Tieftöner für perfekten Sound auf der Baustelle Extrem robustes Gehäuse mit Überrollbügel, Kabelaufbewahrung sowie flexible Antenne Digitaltuner mit LCD-Display, Stationstasten und 3,5 mm AUX Eingang zum Abspielen externer Audiogeräte Tech Box, um externe Audio-Geräte zu schützen und zu deponieren USB-Anschluss zum Aufladen externer Audio-Geräte Zwei integrierte Steckdosen zum Anschluss weiterer Netzgeräte (max. 3.680 W Gesamtabgabeleistung) Ladefunktion für alle 10,8 – 18,0 Volt XR Akkus von DEWALT 	<ul style="list-style-type: none"> AM / FM / DAB(+) Stereo Radio mit leistungsstarken Lautsprechern inklusive Hoch- und Tieftöner für perfekten Sound auf der Baustelle Extrem robustes Gehäuse mit Überrollbügel, Kabelaufbewahrung sowie flexible Antenne Digitaltuner mit LCD-Display, Stationstasten und 3,5 mm AUX Eingang zum Abspielen externer Audiogeräte Tech Box, um externe Audio-Geräte zu schützen und zu deponieren USB-Anschluss zum Aufladen externer Audio-Geräte Zwei integrierte Steckdosen zum Anschluss weiterer Netzgeräte (max. 3.680 W Gesamtabgabeleistung) Ladefunktion für alle 10,8 – 18,0 Volt XR Akkus von DEWALT 	<ul style="list-style-type: none"> Kompaktes, robustes DAB (DAB(+)/ FM Stereo) / FM Baustellen-Radio Tech Box, um externe Audio-Geräte zu schützen und zu deponieren 3,5 mm AUX Eingang zum Abspielen und USB-Anschluss zum Aufladen externer Audio-Geräte Extrem robustes Gehäuse sorgt für eine maximale Lebenszeit 1,8m Netzanschlusskabel sowie Aufwickelvorrichtung direkt am Gerät Speicherplatz für 5 FM- und 5 AM-Einstellungen 	<ul style="list-style-type: none"> Kompaktes, robustes FM/AM Baustellen-Radio 3,5 mm AUX Eingang zum Abspielen externer Audio-Geräte Extrem robustes Gehäuse sorgt für eine maximale Lebenszeit 1,8 m Netzanschlusskabel sowie Aufwickelvorrichtung direkt am Gerät Speicherplatz für 5 FM- und 5 AM-Einstellungen
Serienmäßiger Lieferumfang	Lieferung ohne Akkus und Ladegerät	Lieferung ohne Akkus und Ladegerät	Lieferung ohne Akkus und Ladegerät	Lieferung ohne Akkus und Ladegerät	Lieferung ohne Akkus und Ladegerät
UVP	269,90 € zzgl. MwSt. 323,88 € inkl. MwSt.	259,00 € zzgl. MwSt. 310,80 € inkl. MwSt.	234,00 € zzgl. MwSt. 280,80 € inkl. MwSt.	144,00 € zzgl. MwSt. 172,80 € inkl. MwSt.	114,00 € zzgl. MwSt. 136,80 € inkl. MwSt.

* Verfügbar ab Mai 2017

BLUETOOTH-LAUTSPRECHER

DCR006



TECHNISCHE DATEN

Stromversorgung	DEWALT XR Akku (10,8 –18,0 V)
Laufzeit	bis zu 16 Std. (m. 18,0 Volt / 5,0 Ah-Akku)
Stereo-Wiedergabe	ja
Gewicht (ohne Akku)	1,0 kg



LEISTUNGSMERKMALE

- Leistungsstarker Bluetooth-Stereo-Lautsprecher zur akustischen Unterstützung von MP3-Playern, Handys, Computern und anderen Geräten mit keinen oder nur schwachen Lautsprecher-Systemen
- Problemlose Verbindung zwischen Sendegerät und Lautsprecher per Bluetooth oder über Kabel (mit 3,5 mm Klinke-Stecker bzw. AUX-Eingang)
- Leistungsstarke Aktiv-Lautsprecher mit 50 mm Durchmesser für kraftvolle Bässe und klare Höhen
- Stromversorgung des Aktiv-Systems über alle XR Akkus von 10,8 bis 18,0 Volt
- Einfache Bedienung über großdimensionierte Knöpfe und Bluetooth-Verbindungsanzeige
- Extrem robustes Gehäuse mit Überrollbügel, rutschfesten Gummifüßen und praktischen Tragegriff sowie Aufhängavorrichtung

DCR006

Lieferung ohne Akkus und Ladegerät

79,00 €

zzgl. MwSt.

94,80 € inkl. MwSt.

BLUETOOTH-ADAPTER

DCR002



TECHNISCHE DATEN

Reichweite	30 m
Akku	Li-Ion
Laufzeit	7 Std



LEISTUNGSMERKMALE

- Leistungsstarker Bluetooth-Adapter für kabellose Verbindung zwischen bluetooth-fähigem Sendegerät (Bsp.: Handy, MP3-Player etc.) und Empfängergerät (Radio, Stereo-Anlage etc.) mit 3,5 mm AUX- bzw. Klinke-Eingang
- Mit bis zu 30 Meter Abstand zwischen Sender- und Empfängergerät durch hohe Übertragungsleistung
- Einfache Bedienung über nur einen Knopf für Verbindungsaufbau
- Lange Adapter-Laufzeit von 7 Std. durch leistungsstarken Akku (Akku-Aufladung über USB-Anschluss)
- Sicherer Halt am Empfängergerät durch Befestigungsclip mit doppelter Klettverbindung
- Sehr kompakte Abmessungen (ca. 40 x 25 mm) und damit leicht deponierbar
- Inkl. Verbindungskabel mit 3,5 mm Klinkestecker, USB-Ladekabel, Befestigungsclip mit Klett-Klebeband

DCR002

35,00 €

zzgl. MwSt.

42,00 € inkl. MwSt.

AKKU-ADAPTER MIT USB-ANSCHLÜSSEN

DCB090



LEISTUNGSMERKMALE

- Innovative Möglichkeit, jeden XR Akku als externe Stromquelle über USB-Verbindung einzusetzen
- 2 USB-Ausgänge ermöglichen gleichzeitiges Aufladen bzw. Betreiben von bis zu 2 Handys o. ä. mit USB-Stecker
- Einsetzbar mit allen DEWALT XR Akkus von 10,8 bis 18,0 V
- Ladezeit abhängig von Akku-Kapazität des aufzuladenden Gerätes (bei iPhone 4 oder 5 z.B. eine Stunde)
- LED-Ladekapazitätsanzeige des Akkus
- Lieferung ohne Akkus und Ladegerät als optimale Ergänzung zu bereits vorhandenen 10,8 bis 18,0 Volt XR Akkus

DCB090

29,00 €

zzgl. MwSt.

34,80 € inkl. MwSt.

7,5 L NASS- UND TROCKENSAUGER

DCV582



TECHNISCHE DATEN	
Stromversorgung	230V oder 14,4 / 18,0V XR Akkus aller Ah-Klassen
Aufnahmeleistung	300 Watt (bei 230 Volt)
Saugleistung	954 l/min
Schutzklasse	IPX4
Behältervolumen	7,5 Liter
Gewicht (ohne Akku)	4,2 kg

DCV582 Lieferung ohne Akkus und Ladegerät
189,00 € zzgl. MwSt. 226,80 € inkl. MwSt.

EMISSIONSWERTE
$L_{PA} / L_{WA} = 76,0 / 87,0$ dB(A) • K = 3,0 dB(A) Vibration = 0,6 m/s ² • K = 1,5 m/s ²

IP

LEISTUNGSMERKMALE

- Stromversorgung über 230 Volt Netzanschluss oder alle DEWALT XR Akkus von 14,4 bis 18,0 Volt
- Einsetzbar als Nass- und Trockensauger
- Mit Saug- und Blasvorrichtung
- Auswaschbarer Hochleistungsfilter fängt 99,7% aller Staubpartikel ab einer Größe von 0,3 Mikron
- Integriertes Depot für Kabel, Schlauch, Fugen- und Bodendüse
- Langlebiger tritt- und knickfester 32 mm Saugschlauch mit 2 m Länge

SERIENMÄSSIGER LIEFERUMFANG

Saugschlauch, Fugendüse, Bodendüse, Hepa-Hochleistungsfilter (DCV 5801 H), Airlock-Adapter (DWW 9000)

DCV584L

NEU



TECHNISCHE DATEN	
Stromversorgung	230V oder 14,4 / 18,0 / 54,0 Volt XR Akkus aller Ah-Klassen
Aufnahmeleistung	300 Watt (bei 230 Volt)
Saugleistung	954 l/min
Schutzklasse	IPX4
Behältervolumen	7,5 Liter
Gewicht (ohne Akku)	4,5 kg

DCV584L Lieferung ohne Akkus und Ladegerät
219,00 € zzgl. MwSt. 262,80 € inkl. MwSt.

EMISSIONSWERTE
$L_{PA} / L_{WA} = 76,0 / 87,0$ dB(A) • K = 3,0 dB(A) Vibration = 0,6 m/s ² • K = 1,5 m/s ²

IP L

LEISTUNGSMERKMALE

- Stromversorgung über 230 Volt Netzanschluss oder alle DEWALT XR Akkus von 14,4 bis 54,0 Volt
- Einsetzbar als Nass- und Trockensauger
- Zertifizierter L-Klasse-Sauger zum Absaugen von Weichholzstäuben
- Mit Saug- und Blasvorrichtung
- Auswaschbarer Hochleistungsfilter fängt 99,7% aller Staubpartikel ab einer Größe von 0,3 Mikron
- Integriertes Depot für Kabel, Schlauch, Fugen- und Bodendüse
- Langlebiger tritt- und knickfester 32 mm Saugschlauch mit 2 m Länge
- Kompatibel mit DEWALT Airlock-System

SERIENMÄSSIGER LIEFERUMFANG

Saugschlauch, Fugendüse, Bodendüse, Hepa-Hochleistungsfilter (DCV 5801 H), Airlock-Adapter (DWW 9000)

ZUBEHÖR FÜR AKKU- UND NETZSAUGER

Artikel-Nummer	Beschreibung	EURO zzgl. MwSt.	EURO inkl. MwSt.
DCV5801H	HEPA-Ersatzfilter für DCV582	29,00	34,80
DC5001	HEPA-Ersatzfilter für DC500	25,00	30,00
DWV9350	7-tlg. Reinigungs-Set, bestehend aus: 3 Metallrohre (2x gerade, 1x gebogen), Fugendüse, Bodendüse, Polsterbürste, Airlock-Adapter, passend für DCV584L	NEU 49,00	58,80

ERSATZ-AKKUS UND LADEGERÄTE

XR FLEXVOLT STARTER-KITS

WÄHLEN SIE IHR AKKU-SET

AKKU-REVOLUTION: Die neuen 54,0 Volt XR FLEXVOLT Akkus von DEWALT bieten Leistung für die schwersten Anwendungen. Die innovativen Li-Ion Akkus sind rückwärtskompatibel und sind auch in weitgehend allen Maschinen aus dem 18,0 Volt XR-Sortiment einsetzbar.



54,0 / 18,0 VOLT AKKU-2er KIT

DCB132X2

NEU



SERIENMÄSSIGER LIEFERUMFANG

- System-Doppel-Ladegerät DCB132
- 2 x FLEXVOLT-Akkus DCB547 mit 162 Wh

DCB132X2

419,00 €

zzgl. MwSt.

502,80 € inkl. MwSt.

54,0 / 18,0 VOLT AKKU-2er KIT

DCB118X2

NEU



SERIENMÄSSIGER LIEFERUMFANG

- System-Schnellladegerät DCB118
- 2 x FLEXVOLT-Akkus DCB547 mit 162 Wh

DCB118X2

399,00 €

zzgl. MwSt.

478,80 € inkl. MwSt.

54,0 / 18,0 VOLT AKKU-2er KIT

DCB132T2

NEU



SERIENMÄSSIGER LIEFERUMFANG

- System-Doppel-Schnellladegerät DCB132
- 2 x FLEXVOLT-Akkus DCB546 mit 108 Wh

DCB132T2

349,00 €

zzgl. MwSt.

418,80 € inkl. MwSt.

54,0 / 18,0 VOLT AKKU-2er KIT

DCB118T2

NEU



SERIENMÄSSIGER LIEFERUMFANG

- System-Schnellladegerät DCB118
- 2 x FLEXVOLT-Akkus DCB546 mit 108 Wh

DCB118T2

329,00 €

zzgl. MwSt.

394,80 € inkl. MwSt.

AKKU PLUS STARTER-KITS

WÄHLEN SIE IHR AKKU-SET

Die preislich attraktive Art zum Ausbau des leistungsstarken und vielseitigen 18,0 Volt XR Akku-Programms. Bestehend aus dem System-Schnellladegerät DCB115 sowie 2 x oder 3 x 18,0 Volt-Akkus, wahlweise jeweils in ultra kompakter 2,0 Ah-Version (DCB183) oder mit extrem hoher Laufzeit durch 5,0 Ah (DCB184). Optimal geeignet u. a. auch für das neue „Akku Plus“-System (siehe auch S. 18).



5,0 AH AKKU-3er KIT

DCB115P3



SERIENMÄSSIGER LIEFERUMFANG

- System-Schnellladegerät DCB115
- 3 x 18,0 Volt / 5,0 Ah Akkus

5
AH

DCB115P3

379,00 €

zzgl. MwSt.

454,80 € inkl. MwSt.

5,0 AH AKKU-2er KIT

DCB115P2



SERIENMÄSSIGER LIEFERUMFANG

- System-Schnellladegerät DCB115
- 2 x 18,0 Volt / 5,0 Ah Akkus

5
AH

DCB115P2

279,00 €

zzgl. MwSt.

334,80 € inkl. MwSt.

2,0 AH AKKU-3er KIT

DCB115D3



SERIENMÄSSIGER LIEFERUMFANG

- System-Schnellladegerät DCB115
- 3 x 18,0 Volt / 2,0 Ah Akkus

2
AH

DCB115D3

219,00 €

zzgl. MwSt.

262,80 € inkl. MwSt.

2,0 AH AKKU-2er KIT

DCB115D2



SERIENMÄSSIGER LIEFERUMFANG

- System-Schnellladegerät DCB115
- 2 x 18,0 Volt / 2,0 Ah Akkus

2
AH

DCB115D2

169,00 €

zzgl. MwSt.

202,80 € inkl. MwSt.

ERSATZ-AKKUS UND LADEGERÄTE



LADEGERÄTE

Artikel-Nr	DCB118	DCB132	DCB102	DCB115
Beschreibung	System-Schnell-ladegerät für alle 54,0 und 18,0 Volt XR-Akkus, mit LED-Anzeige	System-Doppel-Schnellladegerät für alle 10,8 bis 54,0 Volt XR-Akkus, mit LED-Anzeige	10,8 bis 18,0 Volt System-Doppel-Schnellladegerät bis 5,0 Ah mit 2 zusätzlichen USB-Ports	10,8 bis 18,0 Volt System-Schnelllade-gerät bis 5,0 Ah
UVP zzgl. MwSt. in €	99,00	129,00	115,00	89,00
UVP inkl. MwSt. in €	118,80	154,80	138,00	106,80
	NEU	NEU		

ERSATZAKKUS

Artikel-Nr	Volt	Beschreibung	UVP zzgl. MwSt. in €	UVP inkl. MwSt. in €				
DCB547 NEU	54,0 / 18,0 V	max. 9,0 Ah Schiebeakku	249,00	298,80	✓	✓	✓	✓
DCB546 NEU	54,0 / 18,0 V	max. 6,0 Ah Schiebeakku	199,00	238,80	✓	✓	✓	✓
DCB361	36,0 V	2,0 Ah Schiebeakku	163,00	195,60				
DCB360	36,0 V	4,0 Ah Schiebeakku	260,00	312,00				
DCB184B	18,0 V	5,0 Ah Schiebeakku mit Bluetooth	199,00	238,80	✓	✓	✓	✓
DCB184	18,0 V	5,0 Ah Schiebeakku	163,00	195,60	✓	✓	✓	✓
DCB182	18,0 V	4,0 Ah Schiebeakku	144,00	172,80	✓	✓	✓	✓
DCB183B	18,0 V	2,0 Ah Schiebeakku mit Bluetooth	129,00	154,80	✓	✓	✓	✓
DCB183	18,0 V	2,0 Ah Schiebeakku	96,00	115,20	✓	✓	✓	✓
DCB185	18,0 V	1,3 Ah Schiebeakku	86,00	103,20	✓	✓	✓	✓
DCB143	14,4 V	2,0 Ah Schiebeakku	77,00	92,40		✓	✓	✓
DCB127	10,8 V	2,0 Ah Schiebeakku	53,00	63,60		✓	✓	✓
DCB125	10,8 V	1,3 Ah Schiebeakku	47,00	56,40		✓	✓	✓
DE9182	18,0 V	2,0 Ah Steckakku	125,00	150,00				
DCB080	7,2 V	1,0 Ah Steckakku	41,00	49,20				
DE9503	18,0 V	2,6 Ah Steckakku	135,00	162,00				
DE9501	12,0 V	2,6 Ah Steckakku	102,00	122,40				

DCB546 / DCB547: 54,0 / 18,0 VOLT XR-FLEXVOLT AKKUS

LEISTUNGSMERKMALE

- Sehr hohe Akku-Leistung von 108 Wh / 162 Wh und damit optimal geeignet für extrem schwere Anwendungen über längeren Zeitraum
- Kein Memory-Effekt und keine Selbstentladung
- Wirkungsvoller Schutz vor Überlastung, Überhitzung und Tiefenentladung durch spezielle Elektronik
- Mit sehr hoher Laufzeit aufgrund 162 Wh Akku-Kapazität
- Optimal geeignet für den harten Baustellen-Einsatz durch robustes und bruchsicheres Gehäuse sowie stoßsicher verlötete Akku-Zellen
- Problemlose Transportmöglichkeit des Akkus durch mechanische Trennung der Zellebenen, wodurch die Wattstundenleistung des Akkus unter den Gefahrgut-Klasse 9 liegenden 100 Wh liegt
- Ladezustandsanzeige mit 3 LEDs (per Knopfdruck)
- Passend für alle DeWALT XR Akku-Maschinen mit 54,0 Volt sowie mit 18,0 Volt (außer Bandsäge DCS 371 sowie Radios DCR 016, DCR 017 und Tough-Radio)



DCB546



DCB547





DCB119	DWST1-75659	DCR027*	DCR017	DCB095	DE9135	DE9116
Mit Anschluss über 12,0 Volt Zigarettenanzünder	Netz- und Akku-Radio mit integrierter Akku-Ladefunktion. Details siehe S. 51	Netz- und Akku-Radio mit integrierter Akku-Ladefunktion. Details siehe S. 51	Netz- und Akku-Radio mit integrierter Akku-Ladefunktion. Details siehe S. 51	7,2 Volt System-Schnellladegerät	9,6 bis 18,0 Volt System-Schnellladegerät für für Li-Ion-, NiCd-, NiMH- und Steck-Akkus	9,6 bis 18,0 Volt System-Schnellladegerät für NiCd- und NiMH-Steck-Akkus
86,00	269,90	259,00	234,00	48,00	86,00	76,00
103,20	323,88	310,80	280,80	57,60	103,20	91,20
		NEU				
✓		✓				
✓		✓				
✓	✓	✓	✓			
✓	✓	✓	✓			
✓	✓	✓	✓			
✓	✓	✓	✓			
✓	✓	✓	✓			
✓	✓	✓	✓			
✓	✓	✓	✓			
✓	✓	✓	✓			
✓	✓	✓	✓			
					✓	
				✓		
					✓	✓
					✓	✓

* Verfügbar ab Mai 2017

DCB184B / DCB183B: 18,0 VOLT XR-BLUETOOTH SYSTEM-AKKUS

LEISTUNGSMERKMALE

- Robuste und leistungsstarke 18,0 Volt-Akkus mit innovativer Bluetooth-Technologie
- Problemlose Kommunikation (bis zu einer Reichweite von 30 m) via Bluetooth zwischen Akku und Smartphone oder Tablet (Voraussetzung: Bluetooth 4.0 oder Bluetooth Smart) mit der Möglichkeit, folgende Funktionen einzustellen bzw. Informationen abzurufen: Letzter Einsatzzeitpunkt, Ladezustand, Aktivierungs-Status, Akku-Zustand und -Temperatur
- Zusätzliche Alarmfunktion via Bluetooth, sobald:
 - Akku außer Reichweite ist (je nach Einstellung auch automatische Abschaltung, wenn der Akku außer Reichweite ist), Akku entladen ist,
 - Akku zu warm ist, Akku aufgeladen ist
- Kein Memory-Effekt und keine Selbstentladung
- Mit LED-Kapazitätsanzeige
- Passend für alle 18,0 Volt XR Akku-Maschinen von DEWALT sowie alle DEWALT System-Ladegeräte für 18,0 Volt Akkus



DCB183B



DCB184B



LASER- UND VERMESSUNGSTECHNIK



LASER- UND VERMESSUNGSTECHNIK

Präzise Messungen sind entscheidend für problemlose Abläufe auf Baustellen, beschleunigen die Arbeit, minimieren die Abfallmenge und die Zahl der zu wiederholenden Aufgaben.

Unser Ziel ist es, ein Sortiment aus sich ergänzenden Produkten zu schaffen, die all unsere hohen Standards erfüllen, damit professionelle Nutzer schnell und präzise arbeiten können.

Darum bietet das DEWALT Laser Sortiment alle Vorteile von langlebigen und durchdachten Produkten mit benutzerfreundlichen Eigenschaften und Funktionen für den professionellen Nutzer.



LASER-DISTANZMESSER



Artikelnummer	DW03201	DW03101	DW03050
Spezifikation	Laser-Distanzmesser, Bluetooth	Laser-Distanzmesser	Laser-Distanzmesser
Laserdiode	635 nm Laserklasse 2	635 nm Laserklasse 2	635 nm Laserklasse 2
Messtoleranz	+/- 1 mm	+/- 1 mm	+/- 1,5 mm
Messeinheiten	Meter und Inch	Meter und Inch	Meter und Inch
Reichweite	200 m	100 m	50 m
Stromversorgung	2 x 1,5 Volt LR6 (AA) Batterien	2 x 1,5 Volt LR03 (AAA) Batterien	2 x 1,5 Volt LR03 (AAA) Batterien
Messungen	bis zu 5.000 pro Batterieladung	bis zu 5.000 pro Batterieladung	bis zu 3.000 pro Batterieladung
Gewicht (inkl. Batterien)	0,210 kg	0,154 kg	0,131 kg
Leistungsmerkmale	<ul style="list-style-type: none"> • Neigungssensor • Premium Funktion – Erstellen Sie sich eine Favoritenliste mit den am häufigsten benutzten Anwendungen • Hochauflösendes Farbdisplay, Hintergrundbeleuchtung • Kabellose Bluetooth-Verbindung mit Bluetooth 4.0 (Reichweite bis zu 10 m) mit STANLEY Floor Plan App • Kamera mit digitalem 4-fach Zoom und Zielsucher • Multifunktionales Endstück • ¼" Stativaufnahme • Längen-, Flächen-, Volumen-, Höhenmessung • Trapezmessung • Kombinierte Höhenmessung • Minimum- / Maximummessung • Distanzmessung mit Hindernissen • Dreieckfunktion • Konstante Höhenermittlung • Teilhöhenmessung • Absteckfunktion • Addition / Subtraktion • Malerfunktion (Fläche mit Teilmessung) • Hörbarer Alarm bei 0° und 90° • Tastensperre • Digitale Neigungsanzeige • Rechner 	<ul style="list-style-type: none"> • Sehr robuster Laser-Distanzmesser; besteht Falltest von mindestens 2 m und verfügt über Teilgummierung • Längen-, Flächen- und Volumenmessung; Addieren und Subtrahieren der Messungen sowohl in Meter als auch in INCH • Absteckfunktion: Kontinuierliche Messungen ermöglichen es definierte Längen abzutragen • Höhenmessung: Mit der Pythagoras-Berechnung misst der LDM kombinierte Höhen von Wänden, sowohl über als auch unter der Horizontalen • Bis zu 20 Messungen speicherbar • Dreieckfunktion zur Berechnung der Raumwinkel • Interner Neigungssensor zum Messen von Entfernungen mit Hindernissen sowie konstante Messungen von Neigungen • Timerfunktion • Multifunktions-Endstück: Bietet viele Möglichkeiten für genaue Messungen in Ecken und vertikalen Flächen 	<ul style="list-style-type: none"> • Sehr robuster Laser-Distanzmesser; besteht Falltest von mindestens 2 m und verfügt über Teilgummierung • Längen-, Flächen- und Volumenmessung; Addieren und Subtrahieren der Messungen sowohl in Meter als auch in INCH • Absteckfunktion: Kontinuierliche Messungen ermöglichen es definierte Längen abzutragen • Höhenmessung: Mit der Pythagoras-Berechnung misst der LDM kombinierte Höhen von Wänden, sowohl über als auch unter der Horizontalen • Bis zu 5 Messungen speicherbar
Serienmäßiger Lieferumfang	2 x LR6-Batterien, Schutzetui	zwei Batterien, Schutzetui	zwei Batterien, Schutzetui
UVP	529,00 € zzgl. MwSt. 634,80 € inkl. MwSt.	249,00 € zzgl. MwSt. 298,80 € inkl. MwSt.	99,99 € zzgl. MwSt. 119,99 € inkl. MwSt.

Zubehör auf Seite 61

LINIEN- UND PUNKTLASER







Artikelnummer	DCE0811D1G	DCE0811D1R	DCE0811LR	DCE088D1G	DCE088D1R
Spezifikation	Linienlaser, 2 x 360°	Linienlaser, 2 x 360°	Linienlaser, 2 x 360°	Kreuzlinienlaser	Kreuzlinienlaser
Laserdiode	515 Nm, Laserklasse 2M	635 Nm, Laserklasse 2	635 Nm, Laserklasse 2	515 Nm, Laserklasse 2M	635 Nm, Laserklasse 2
Nivelliergenauigkeit	+/- 0,3 mm/m	+/- 0,3 mm/m	+/- 0,3 mm/m	+/- 0,3 mm/m	+/- 0,3 mm/m
Autom. Nivellierungsbereich	4°	4°	4°	4°	4°
Lasersichtbarkeit	bis 30 m (bis 60 m mit Detektor)	bis 20 m (bis 50 m mit Detektor)	bis 20 m (bis 50 m mit Detektor)	bis 30 m (bis 60 m mit Detektor)	bis 20 m (bis 50 m mit Detektor)
Laserdiodenfarbe	grün	rot	rot	grün	rot
Anzahl der Strahlen	2	2	2	2	2
Stahlenrichtung	1 x horizontal / 1 x vertikal	1 x horizontal / 1 x vertikal	1 x horizontal / 1 x vertikal	1 x horizontal / 1 x vertikal	1 x horizontal / 1 x vertikal
Stromversorgung	Akku 10,8 V / 2, 0 Ah	Akku 10,8 V / 2, 0 Ah	4 x 1,5 V (LR6-Batterien)	Akku 10,8 V / 2, 0 Ah	Akku 10,8 V / 2, 0 Ah
Stativaufnahme	1/4" und 5/8"	1/4" und 5/8"	1/4" und 5/8"	1/4" und 5/8"	1/4" und 5/8"
Gewicht	0,9 kg inkl. Akku	0,88 kg inkl. Akku	0,5 kg ohne Akku	1,0 kg inkl. Akku	1,01 kg inkl. Akku
Leistungsmerkmale	<ul style="list-style-type: none"> • Problemloser, exakter Einsatz durch automatische Selbstnivellierung • Mit Pulsmodus für den Einsatz von Detektor (DE0892G – als Zubehör erhältlich) zur Erhöhung des Arbeitsradius • Ideal für den Alltagseinsatz durch magnetgedämpftes Pendel und Schutzklasse IP65 	<ul style="list-style-type: none"> • Problemloser, exakter Einsatz durch automatische Selbstnivellierung • Mit Pulsmodus für den Einsatz von Detektor (DE0892 – als Zubehör erhältlich) zur Erhöhung des Arbeitsradius • Ideal für den Alltagseinsatz durch magnetgedämpftes Pendel und Schutzklasse IP65 	<ul style="list-style-type: none"> • Problemloser, exakter Einsatz durch automatische Selbstnivellierung • Mit Pulsmodus für den Einsatz von Detektor (DE0892 – als Zubehör erhältlich) zur Erhöhung des Arbeitsradius • Ideal für den Alltagseinsatz durch magnetgedämpftes Pendel und Schutzklasse IP65 	<ul style="list-style-type: none"> • Problemloser, exakter Einsatz durch automatische Selbstnivellierung • Mit Pulsmodus für den Einsatz von Detektor DE0892G (als Zubehör erhältlich) zur Erhöhung des Arbeitsradius • Ideal für den Alltagseinsatz durch magnetgedämpftes Pendel und Schutzklasse IP65 	<ul style="list-style-type: none"> • Problemloser, exakter Einsatz durch automatische Selbstnivellierung • Mit Pulsmodus für den Einsatz von Detektor (DE0892 – als Zubehör erhältlich) zur Erhöhung des Arbeitsradius • Ideal für den Alltagseinsatz durch magnetgedämpftes Pendel und Schutzklasse IP65
Serienmäßiger Lieferumfang	Wandhalterung, 10,8 V / 2 Ah XR-Akku (DCB127), Ladegerät (DCB107), Zieltafel, Lasersichtbrille, Transportkoffer	Wandhalterung, 10,8 V / 2 Ah XR-Akku (DCB127), Ladegerät (DCB107), Zieltafel, Lasersichtbrille, Transportkoffer	4 x LR6-Batterien, Transportkoffer	Wandhalterung, 10,8 V / 2 Ah XR-Akku (DCB127), Ladegerät (DCB107), Zieltafel, Lasersichtbrille, Transportkoffer	Wandhalterung, 10,8 V / 2 Ah XR-Akku (DCB127), Ladegerät (DCB107), Zieltafel, Lasersichtbrille, Transportkoffer
UVP	449,00 € zzgl. MwSt. 538,80 € inkl. MwSt.	359,00 € zzgl. MwSt. 430,80 € inkl. MwSt.	315,00 € zzgl. MwSt. 378,00 € inkl. MwSt.	349,00 € zzgl. MwSt. 418,80 € inkl. MwSt.	299,00 € zzgl. MwSt. 358,80 € inkl. MwSt.

Artikelnummer			DCE0811NR	
Serienmäßiger Lieferumfang			Lieferung ohne Akkus, Batterien und Ladegerät	
UVP			305,00 € zzgl. MwSt. 366,00 € inkl. MwSt.	

Zubehör auf Seite 61

LINIEN- UND PUNKTLASER



Artikelnummer	DCE088LR	DW088KD	DW088K	DW0822	DW0811
					
Spezifikation	Kreuzlinienlaser	Kreuzlinienlaser	Kreuzlinienlaser	Kreuzlinienlaser	360° Linienlaser
Laserdiode	635 nm, Laserklasse 2	635 nm, Laserklasse 2	635 nm, Laserklasse 2	635 nm, Laserklasse 2	635 nm, Laserklasse 2
Nivelliergenauigkeit	+/- 0,3 mm/m	+/- 0,3 mm/m	+/- 0,3 mm/m	+/- 0,2 mm/m	+/- 0,4 mm/m
Autom. Nivellierungsbereich	+/- 4°	+/- 4°	+/- 4°	+/- 4°	+/- 4°
Lasersichtbarkeit	bis 20 m (bis 50 m mit Detektor)	bis 15 m (bis 50 m mit Detektor)	bis 15 m (bis 50 m mit Detektor)	bis 15 m (bis 50 m mit Detektor)	bis 15 m (bis 50 m mit Detektor)
Laserdiodenfarbe	rot	rot	rot	rot	rot
Anzahl der Strahlen	2	2	2	2	2
Strahlenrichtung	vertikal / horizontal	vertikal / horizontal	vertikal / horizontal	vertikal / horizontal	vertikal / horizontal
Stromversorgung	4 x 1,5 V (LR 6-Batterien)	3 x 1,5 V (LR 6-Batterien)	3 x 1,5 V (LR 6-Batterien)	3 x 1,5 V (LR 6-Batterien)	3 x 1,5 V (LR 6-Batterien)
Stativaufnahme	1/4" und 5/8"	1/4"	1/4"	1/4" und 5/8"	1/4" und 5/8"
Gewicht	0,8 kg (ohne Akku)	0,5 kg	0,5 kg	0,8 kg	0,7 kg
Leistungsmerkmale	<ul style="list-style-type: none"> • Problemloser, exakter Einsatz durch automatische Selbstnivellierung • Mit Pulsmodus für den Einsatz von Detektor (DE0892 – als Zubehör erhältlich) zur Erhöhung des Arbeitsradius • Ideal für den Alltagseinsatz durch magnetgedämpftes Pendel und Schutzklasse IP65 	<ul style="list-style-type: none"> • Exakte, selbstnivellierende Kreuzlinienprojizierung für horizontale und vertikale Ausrichtungen • Zwei-Tasten-Bedienung • Leicht positionierbarer Magnetwinkel zur einfachen Befestigung an Metallflächen 	<ul style="list-style-type: none"> • Exakte, selbstnivellierende Kreuzlinienprojizierung für horizontale und vertikale Ausrichtungen • Zwei-Tasten-Bedienung • Leicht positionierbarer Magnetwinkel zur einfachen Befestigung an Metallflächen 	<ul style="list-style-type: none"> • Selbstnivellierender Linienlaser mit Lotstrahl auf- und abwärts • Pulsmodus zur Verwendung mit Empfänger • Magnetgedämpftes Pendel • Integrierte Magnethalterung mit 1/4" Aufnahme • Arbeitsbereich: Linie: 15m (50m mit Detektor) / Punkt: 30m • Gut sichtbarer Abwärts-Lotstrahl 	<ul style="list-style-type: none"> • Selbstnivellierende 360° Linie mit zusätzlicher Vertikallinie • Pulsmodus zur Verwendung mit Empfänger • Magnetgedämpftes Pendel • Mit höhenverstellbarem Ministativ • Arbeitsbereich 15m (30m mit Empfänger)
Serienmäßiger Lieferumfang	Wandhalterung, 4x AA Batterien, Akku-Dummy, Brille, Zieltafel, Koffer	Wandhalterung, 3x LR6-Batterien, Laser-Detektor DE0892 (siehe S.61), Koffer	Wandhalterung, 3x LR6-Batterien, Koffer	3x LR6-Batterien, Koffer	3x LR6-Batterien, Koffer
	IP 65	IP 54	IP 54	IP 54	IP 54
UVP	239,00 € zzgl. MwSt. 286,80 € inkl. MwSt.	329,00 € zzgl. MwSt. 394,80 € inkl. MwSt.	239,00 € zzgl. MwSt. 286,80 € inkl. MwSt.	269,00 € zzgl. MwSt. 322,80 € inkl. MwSt.	279,00 € zzgl. MwSt. 334,80 € inkl. MwSt.

Artikelnummer	DCE088NR				
Serienmäßiger Lieferumfang	Lieferung ohne Akkus, Batterien und Ladegerät				
UVP	219,00 € zzgl. MwSt. 262,80 € inkl. MwSt.				

Zubehör auf Seite 61

LINIEN- UND PUNKTLASER









Artikelnummer	DW089K	DCE089D1G	DCE089D1R	DCE089LR	DW0851
Spezifikation	Linienlaser	Multilinielaser, 3 x 360°	Multilinielaser, 3 x 360°	Multilinielaser, 3 x 360°	5-Punkt-Laser
Laserdiode	635 nm, Laserklasse 2	515 nm, Laserklasse 2M	635 nm, Laserklasse 2	635 nm, Laserklasse 2	635 nm, Laserklasse 2
Nivelliergenauigkeit	+/- 0,3 mm/m	+/- 0,3 mm/m	+/- 0,3 mm/m	+/- 0,3 mm/m	+/- 0,2 mm/m
Autom. Nivellierungsbereich	+/- 4°	+/- 4°	+/- 4°	+/- 4°	+/- 4°
Arbeitsbereich Ø	bis 15 m (bis 50 m mit Detektor)	bis 30 m (bis 60 m mit Detektor)	bis 20 m (bis 50 m mit Detektor)	bis 20 m (bis 50 m mit Detektor)	bis 30 m
Laserdiodenfarbe	rot	grün	rot	rot	rot
Anzahl der Strahlen	3	3	3	3	5
Strahlenrichtung	vertikal / horizontal	2x vertikal, 1x horizontal	2x vertikal, 1x horizontal	2x vertikal, 1x horizontal	3 x horizontal / 2 x vertikal
Stromversorgung	4 x 1,5 V (LR 6-Batterien)	Akku 10,8 V / 2 Ah	Akku 10,8 V / 2 Ah	4 x 1,5 V (LR 6-Batterien) (AA)	3 x 1,5 V (LR 6-Batterien)
Stativaufnahme	1/4"	1/4" und 5/8"	1/4" und 5/8"	1/4" und 5/8"	1/4" und 5/8"
Gewicht	0,8 kg	1,1 kg (inkl. Akku)	1,1 kg (inkl. Akku)	0,8 kg (ohne Akku)	0,8 kg (ohne Akku)
Leistungsmerkmale	<ul style="list-style-type: none"> Exakte, selbstnivellierende Kreuzlinienprojizierung, eine horizontale und zwei vertikale Linien Kompatibel mit dem Detektor DE0892 (siehe S. 61) Drei-Tasten-Bedienung mit Batterieanzeige Leicht positionierbarer Magnetwinkel zur einfachen Befestigung an Metallflächen Mit praktischem Batteriebetrieb für über 25 Stunden Laufzeit Robustes und feuchtigkeitsgeschütztes Metallgehäuse für Einsatz auch unter schweren Bedingungen 	<ul style="list-style-type: none"> Problemloser, exakter Einsatz durch automatische Selbstnivellierung Mit Pulsmodus für den Einsatz von Detektor DE0892G (als Zubehör erhältlich) zur Erhöhung des Arbeitsradius Ideal für den Alltagseinsatz durch magnetgedämpftes Pendel und Schutzklasse IP65 	<ul style="list-style-type: none"> Problemloser, exakter Einsatz durch automatische Selbstnivellierung Mit Pulsmodus für den Einsatz von Detektor DE0892 (als Zubehör erhältlich) zur Erhöhung des Arbeitsradius Ideal für den Alltagseinsatz durch magnetgedämpftes Pendel und Schutzklasse IP65 	<ul style="list-style-type: none"> Problemloser, exakter Einsatz durch automatische Selbstnivellierung Mit Pulsmodus für den Einsatz von Detektor DE0892 (als Zubehör erhältlich) zur Erhöhung des Arbeitsradius Ideal für den Alltagseinsatz durch magnetgedämpftes Pendel und Schutzklasse IP65 	<ul style="list-style-type: none"> Selbstnivellierender 5-Punkt-Horizontal- und Lotlaser Magnetgedämpftes Pendel Integrierte Magnethalterung mit 1/4" Aufnahme Pulsmodus zur Verwendung mit Empfänger Arbeitsbereich: 30m (Punkt) – 10m (Linie) Gut sichtbarer Abwärts-Lotstrahl
Serienmäßiger Lieferumfang	Wandhalterung, 4x LR6-Batterien, Koffer	Wandhalterung, 10,8 V / 2 Ah XR-Akku (DCB127), Ladegerät (DCB107), Zieltafel, Lasersichtbrille, Transportkoffer	Wandhalterung, 10,8 V / 2 Ah XR-Akku (DCB127), Ladegerät (DCB107), Zieltafel, Lasersichtbrille, Transportkoffer	Wandhalterung, 4x AA Batterien, Akku-Dummy, Lasersichtbrille, Zieltafel, Koffer	3x LR6-Batterien, Koffer
	IP 54	IP 65	IP 65	IP 65	IP 54
UVP	399,00 € zzgl. MwSt. 478,80 € inkl. MwSt.	589,00 € zzgl. MwSt. 706,80 € inkl. MwSt.	449,00 € zzgl. MwSt. 538,80 € inkl. MwSt.	389,00 € zzgl. MwSt. 466,80 € inkl. MwSt.	199,00 € zzgl. MwSt. 238,80 € inkl. MwSt.



Artikelnummer				DCE089NR	
Serienmäßiger Lieferumfang				Lieferung ohne Akkus, Batterien und Ladegerät	
UVP				369,00 € zzgl. MwSt. 442,80 € inkl. MwSt.	

Zubehör auf Seite 61

ROTATIONSLASER



Artikelnummer	DCE079D1G	DCE079D1R	DCE074D1R
	NEU	NEU	NEU
			
Spezifikation	Rotationslaser grün	Rotationslaser rot	Rotationslaser rot
Laserdiode	515 bzw. 635 Nm Laserklasse 2	515 bzw. 635 Nm Laserklasse 3	515 bzw. 635 Nm Laserklasse 2
Nivelliergenauigkeit	1,5 mm auf 30 m	1,5 mm auf 30 m	3 mm auf 30 m
Autom. Nivellierungsbereich	5°	5°	5°
Arbeitsbereich Ø	bis 76 m (bis 600 m mit Empfänger)	bis 60 m (bis 600 m mit Empfänger)	bis 45 m (bis 457 m mit Empfänger)
Laserdiodenfarbe	grün	rot	rot
Anzahl der Strahlen	3	3	2
Strahlenrichtung	2x vertikal / 1x horizontal, 360°	2x vertikal / 1x horizontal, 360°	vertikal / horizontal, 360°
Stromversorgung	Akku 18,0 V / 2 Ah	Akku 18,0 V / 2 Ah	Akku 18,0 V / 2 Ah
Stativaufnahme	5/8"	5/8"	5/8"
Gewicht	2,0 kg (inkl. Akku)	2,0 kg (inkl. Akku)	2,0 kg (inkl. Akku)
Leistungsmerkmale	<ul style="list-style-type: none"> • Vollautomatisch und selbstnivellierend • Einfache Bedienung sowie extra lange Laufzeiten durch 18,0 Volt XR-Akku • Robust und stoßfest durch speziell gummiertes Kunststoffgehäuse sowie wasser- und staubgeschützt • Sehr hohe Reichweite bei Einsatz mit elektronischem Empfänger sowie im Scan-Modus • Elektronischer Neigungs-Modus ermöglicht einen Neigungsbereich von $\pm 10^\circ$ • Mit doppeltem Vertikal-Lot (Lotauf- und -abwärts) 	<ul style="list-style-type: none"> • Vollautomatisch und selbstnivellierend • Einfache Bedienung sowie extra lange Laufzeiten durch 18,0 Volt XR-Akku • Robust und stoßfest durch speziell gummiertes Kunststoffgehäuse sowie wasser- und staubgeschützt • Sehr hohe Reichweite bei Einsatz mit elektronischem Empfänger sowie im Scan-Modus • Elektronischer Neigungs-Modus ermöglicht einen Neigungsbereich von $\pm 10^\circ$ • Mit doppeltem Vertikal-Lot (Lotauf- und -abwärts) 	<ul style="list-style-type: none"> • Vollautomatisch und selbstnivellierend • Einfache Bedienung sowie extra lange Laufzeiten durch 18,0 Volt XR-Akku • Robust und stoßfest durch speziell gummiertes Kunststoffgehäuse sowie wasser- und staubgeschützt • Sehr hohe Reichweite bei Einsatz mit elektronischem Empfänger sowie im Scan-Modus • Manueller Neigungs-Modus ermöglicht einen Neigungsbereich von $\pm 10^\circ$ • Mit einfachem Vertikal-Lot (Lotaufwärts)
Serienmäßiger Lieferumfang	Akku, System-Schnellladegerät, elektronischer Empfänger, Fernbedienung, Zieltafel, Laserbrille, Wandhalterung und T-Stak-Box VI	Akku, System-Schnellladegerät, elektronischer Empfänger, Fernbedienung, Zieltafel, Laserbrille, Wandhalterung und T-Stak-Box VI	Akku, System-Schnellladegerät, elektronischer Empfänger, Zieltafel, Laserbrille, Wandhalterung und T-Stak-Box VI
			
UVP	1.249,00 € zzgl. MwSt. 1.498,80 € inkl. MwSt.	1.049,00 € zzgl. MwSt. 1.258,10 € inkl. MwSt.	799,00 € zzgl. MwSt. 958,80 € inkl. MwSt.

Artikelnummer	DCE079NG	DCE079NR	DCE074NR
Serienmäßiger Lieferumfang	Optimal für  Lieferung mit T STAK™ Box VI, ohne Akkus und Ladegerät	Optimal für  Lieferung mit T STAK™ Box VI, ohne Akkus und Ladegerät	Optimal für  Lieferung mit T STAK™ Box VI, ohne Akkus und Ladegerät
UVP	1.099,00 € zzgl. MwSt. 1.318,80 € inkl. MwSt.	899,00 € zzgl. MwSt. 1.078,80 € inkl. MwSt.	649,00 € zzgl. MwSt. 778,80 € inkl. MwSt.

Zubehör auf Seite 61

HALBAUTOMATIK-NIVELLIERER

DW096PK



TECHNISCHE DATEN

Vergrößerung	26-fach
Nivelliergenauigkeit	Doppel-Nivellement, +/- 2 mm/km
Reichweite	100 m
Umrechnungsfaktor	1:100
Stativaufnahme	5/8"
Gewicht (inkl. Akku)	1,7 kg

DW096PK

415,00 €

zzgl. MwSt.

498,00 € inkl. MwSt.

**IP
54**

LEISTUNGSMERKMALE

- Leichte Ablesbarkeit der Dosenlibelle durch präzises Pentaprisma
- Vielseitig einsetzbar durch Winkelmessung im 360° Horizontalkreis

SERIENMÄSSIGER LIEFERUMFANG

Aluminium-Stativ mit Höheneinstellung, Alu-Messlatte, Lot, Koffer

ZUBEHÖR

ZUBEHÖR LASER- UND VERMESSUNGSTECHNIK

Artikel-Nummer	Beschreibung		EURO zzgl. MwSt.	EURO inkl. MwSt.
DE0892	Laser-Detektor für rote Punkt- und Linienlaser, bis 50 m, inkl. Halterung		99,99	119,99
DE0882	Teleskopstab, 1/4"-Aufnahme, höhenverstellbar bis 3,40 m		129,00	154,80
DE0737	Aluminium-Messlatte, Einstellbereich: bis 2,4 m, mit integrierter Wasserwaage		115,00	138,00
DE0772	Elektronischer Empfänger, optisch und akustisch, Reichweite bis 300 m		225,00	270,00
DE0738	Neigungsadapter für Rotationslaser, Neigungseinstellung: 0 – 90°		145,00	174,00
DE0730	Laserzieltafel, rot		11,00	13,20
DE0892G	Empfänger für grüne Linienlaser, bis 60 m, inkl. Halterung	NEU	99,99	119,99
DE0730G	Laserzieltafel, grün	NEU	7,60	9,12
DE0714G	Lasersichtbrille, grün	NEU	11,00	13,20



STATIVE

Artikel-Nummer	Beschreibung		EURO zzgl. MwSt.	EURO inkl. MwSt.
DE0735	Aluminium-Stativ, 5/8"-Aufnahme, höhenverstellbar von 1,15 – 3,0 m		165,00	198,00
DE0736	Aluminium-Stativ, 5/8"-Aufnahme, höhenverstellbar von 1,07 – 1,73 m		125,00	150,00
DE0881	Aluminium-Stativ, 1/4"-Aufnahme, höhenverstellbar bis 1,70 m		99,00	118,80



ELEKTROWERKZEUGE





DENN IHRE GESUNDHEIT IST UNS WICHTIG!

Ein Elektrowerkzeug muß nicht nur leistungsstark und robust sein – es muß vor allem sicher sein! Im Interesse Ihrer eigenen Gesundheit hat DEWALT aus diesem Grund im Rahmen seiner „PERFORM & PROTECT“-Aktivitäten in den letzten 5 Jahren eine Vielzahl an Elektrowerkzeugen entwickelt, die Ihnen ein Maximum an **Kontrolle** bei gleichzeitig einem Minimum an **Vibrationen** und **Staubentwicklung** gewährleisten.

VIBRATIONEN

Bis zu 50% Vibrationsreduzierung



Wenn die Auszeichnung Perform & Protect für Maschinen-vibration vergeben wird, wird damit eine wesentliche Reduzierung der Triaxial-Schwingungen garantiert, wodurch die Einsatzzeit verlängert, die Leistung jedoch nicht beeinträchtigt wird.

KONTROLLE

Einzigartige, innovative Drehzahlregelungsmerkmale



Wenn die Auszeichnung Perform & Protect für Kontrolle vergeben wird, wird damit garantiert, dass zusätzliche, innovative Produktmerkmale zur Drehmomentregelung in die Konstruktion des Werkzeugs eingeflossen sind.

STAUB

Saubere Umgebungsluft bei jeder Anwendung

Wenn die Auszeichnung Perform & Protect für Staubschutz vergeben wird, wird damit garantiert, dass die Möglichkeit, Staub zu inhalieren sehr viel geringer ist und man eine saubere und sichere Arbeitsumgebung erwarten darf.



Die 2-Stufen-Sicherheitskupplung spricht je nach Anwendung und Einstellung bei 40 Nm oder (im Fall von sehr schweren Arbeiten) erst bei 80 Nm an.



Die Anti-Vibrationskontrolle reduziert spürbar die Maschinen-vibrationen durch ein aktives Kontrollsystem und den entkoppelten Handgriff.



Sicherheits-Technologie, welche die Drehzahl des Hammers innerhalb von einer Sekunde auf ein Minimum reduziert, wenn der Bohrer verkantet.

Gesundheit schonen, Geld sparen!

SCHRAUBER



Artikelnummer	DW269K	DW268K	DW263K	DW275KN	DW274K
Spezifikation	Universal-Schrauber	Universal-Schrauber	Spezial-Schrauber	Trockenbau-Schrauber	Trockenbau-Schrauber
Aufnahmeleistung	540 Watt	540 Watt	540 Watt	540 Watt	540 Watt
Leerlaufdrehzahl	0 – 1.000 min ⁻¹	0 – 2.500 min ⁻¹	0 – 2.500 min ⁻¹	0 – 5.300 min ⁻¹	0 – 4.000 min ⁻¹
Max. Drehmoment	4 – 42 Nm	4 – 26 Nm	14,5 Nm	10 Nm	10 Nm
Max. Schrauben-Ø	6,3 mm	6,3 mm	6,3 mm	4,8 mm	4,8 mm
Werkzeugaufnahme	(1/4") Innensechskant	(1/4") Innensechskant	(1/4") Innensechskant	(1/4") Innensechskant	(1/4") Innensechskant
Gewicht	1,3 kg	1,3 kg	1,3 kg	1,3 kg	1,3 kg
Leistungsmerkmale	<ul style="list-style-type: none"> Kompakter Universal-schrauber mit 44 Drehmomentstufen Patentierte „Versa-Clutch“-Kupplung zur kurzfristigen Drehmomentüberbrückung Optimales Gewichts-/Leistungsverhältnis 	<ul style="list-style-type: none"> Kompakter Universal-schrauber mit 44 Drehmomentstufen Patentierte „Versa-Clutch“-Kupplung zur kurzfristigen Drehmomentüberbrückung Optimales Gewichts-/Leistungsverhältnis 	<ul style="list-style-type: none"> Kompakter und leichter Spezial-Schrauber Optimal abgestimmtes Drehzahl-/Drehmomentverhältnis Tiefeneinstellung zur präzisen Justierung mit hoher Wiederholgenauigkeit Tiefenanschlag mit „Memory“-Funktion – auch bei Abnehmen und wieder Aufsetzen des Anschlags bleiben die Einstellungen bestehen 	<ul style="list-style-type: none"> Kompakter und leichter Trockenbauschauber Präzise Druckkupplung mit geräuschloser Abschaltung Tiefeneinstellung zur genauen Justierung mit hoher Wiederholgenauigkeit Tiefenanschlag mit „Memory“-Funktion – auch bei Abnehmen und wieder Aufsetzen des Anschlags bleiben die Einstellungen bestehen 	<ul style="list-style-type: none"> Kompakter und leichter Trockenbauschauber Präzise Druckkupplung Tiefeneinstellung zur genauen Justierung mit hoher Wiederholgenauigkeit Tiefenanschlag mit „Memory“-Funktion – auch bei Abnehmen und wieder Aufsetzen des Anschlags bleiben die Einstellungen bestehen
Serienmäßiger Lieferumfang	Koffer	Koffer	Magnetischem Bithalter, 2 Anschlaghülsen (13 mm, 15 mm), Koffer	Bithalter, Tiefenanschlag, Gürtelclip, Koffer	Bithalter, Tiefenanschlag, Gürtelclip, Koffer
UVP	299,00 € zzgl. MwSt. 358,80 € inkl. MwSt.	285,00 € zzgl. MwSt. 342,00 € inkl. MwSt.	235,00 € zzgl. MwSt. 282,00 € inkl. MwSt.	205,00 € zzgl. MwSt. 246,00 € inkl. MwSt.	185,00 € zzgl. MwSt. 222,00 € inkl. MwSt.

Artikelnummer					DW274
Serienmäßiger Lieferumfang					ohne Koffer
UVP					175,00 € zzgl. MwSt. 210,00 € inkl. MwSt.

Emissionswerte	$L_{PA}/L_{WA} = 84,0 / 91,0$ dB(A) K = 4,0 dB(A) Vibration = Schraubmodus $\leq 2,5$ m/s ² K = 1,5 m/s ²	$L_{PA}/L_{WA} = 85,0 / 92,0$ dB(A) K = 3,8 dB(A) Vibration = Schraubmodus $\leq 2,5$ m/s ² K = 1,5 m/s ²	$L_{PA}/L_{WA} = 87,0 / 94,0$ dB(A) K = 3,5 dB(A) Vibration = Schraubmodus $\leq 2,5$ m/s ² K = 1,5 m/s ²	$L_{PA}/L_{WA} = 85,0 / 92,0$ dB(A) K = 3,5 dB(A) Vibration = Schraubmodus $\leq 2,5$ m/s ² K = 1,5 m/s ²	$L_{PA}/L_{WA} = 87,0 / 92,0$ dB(A) K = 5,8 dB(A) Vibration = Schraubmodus $\leq 2,5$ m/s ² K = 1,5 m/s ²
----------------	---	---	---	---	---

SCHLAGSCHRAUBER

1/2" SCHLAGSCHRAUBER

DW292



TECHNISCHE DATEN

Aufnahmeleistung	710 Watt
Leerlaufdrehzahl	2.200 min ⁻¹
Leerlaufschlagzahl	2.700 min ⁻¹
Max. Drehmoment	440 Nm
Max. Schrauben-Ø	M20
Werkzeugaufnahme	1/2"-Außenvierkant
Gewicht	3,2 kg

EMISSIONSWERTE

$L_{PA} / L_{WA} = 99,0 / 107,0$ dB(A) • K = 4,6 dB(A)
 Vibration = Schlagschrauben 8,0 m/s²
 K = 1,5 m/s²

LEISTUNGSMERKMALE

- Leistungsstarker Motor mit ausreichenden Überlastreserven
- Sehr hohes Drehmoment
- Für härtesten Dauereinsatz auch unter schwersten Bedingungen
- Robuste 1/2"-Außenvierkant-Aufnahme

DW292

369,00 €

zzgl. MwSt.

442,80 € inkl. MwSt.



3/4" SCHLAGSCHRAUBER

DW294



TECHNISCHE DATEN

Aufnahmeleistung	710 Watt
Leerlaufdrehzahl	2.200 min ⁻¹
Leerlaufschlagzahl	2.700 min ⁻¹
Max. Drehmoment	440 Nm
Max. Schrauben-Ø	M20
Werkzeugaufnahme	3/4"-Außenvierkant
Gewicht	3,2 kg

EMISSIONSWERTE

$L_{PA} / L_{WA} = 99,0 / 107,0$ dB(A) • K = 4,6 dB(A)
 Vibration = Schlagschrauben 8,0 m/s²
 K = 1,5 m/s²

LEISTUNGSMERKMALE

- Leistungsstarker Motor mit ausreichenden Überlastreserven
- Sehr hohes Drehmoment
- Für härtesten Dauereinsatz auch unter schwersten Bedingungen
- Robuste 3/4"-Außenvierkant-Aufnahme

DW294

519,00 €

zzgl. MwSt.

622,80 € inkl. MwSt.



Schlagschrauber DW292 / DW294: Optimal geeignet für schwerste Schraubarbeiten.

BOHRMASCHINEN



Artikelnummer	DWD221	D21441	D21520	DW246	DW236i
Aufnahmeleistung	800 Watt	770 Watt	710 Watt	701 Watt	701 Watt
Leerlaufdrehzahl	0 – 650 min ⁻¹	0 – 1.100 / 2.700 min ⁻¹	0 – 550 min ⁻¹	0 – 600 min ⁻¹	0 – 900 min ⁻¹
Max. Drehmoment	40 Nm	40 / 20 Nm	50 Nm	57,3 Nm	35,8 Nm
Max. Bohr-Ø in Holz / Metall	38 / 13 mm	35 / 13 mm	40 / 13 mm	35 / 13 mm	30 / 13 mm
Bohrfutterspannweite	1,5 – 13 mm	1,5 – 13 mm	2,0 – 13 mm	1,5 – 13 mm	0,5 – 10 mm
Antriebsspindel	1/2" x 20 UNF	1/2" x 20 UNF	5/8" x 16 UNF	1/2" x 20 UNF	1/2" x 20 UNF
Gewicht	2,3 kg	2,2 kg	3,4 kg	1,6 kg	1,6 kg
Leistungsmerkmale	<ul style="list-style-type: none"> • Optimal abgestimmtes Drehmoment-/Drehzahlverhältnis – speziell für schwere Bohrarbeiten in Holz und Metall • Motor mit hohen Überlastreserven • Sicherheitskupplung zum Schutz von Anwender und Maschine • Überlastschutz mit LED-Anzeige sichert den Motor vor Überhitzung • Robustes Metall-Getriebegehäuse • Vollmetall-Schnellspann-Bohrfutter 	<ul style="list-style-type: none"> • 2-Gang-Maschine mit optimal abgestimmtem Drehzahl-/Drehmomentverhältnis • Sicherheitskupplung zum Schutz von Anwender und Maschine • Vollmetall-Schnellspann-Bohrfutter 	<ul style="list-style-type: none"> • Optimal abgestimmtes Drehmoment-/Drehzahlverhältnis – speziell für schwere Bohrarbeiten und zum Anrühren von dickflüssigen Materialien • Robustes Metall-Getriebegehäuse 	<ul style="list-style-type: none"> • Optimal abgestimmtes Drehmoment-/Drehzahlverhältnis – speziell für schwere Bohrarbeiten in Holz und Metall • Motor mit hohen Überlastreserven • Robustes Metall-Getriebegehäuse • Vollmetall-Schnellspann-Bohrfutter 	<ul style="list-style-type: none"> • Optimal abgestimmtes Drehmoment-/Drehzahlverhältnis – speziell für Bohrarbeiten in Stahl und Gusseisen • Motor mit hohen Überlastreserven • Robustes Metall-Getriebegehäuse • Vollmetall-Schnellspann-Bohrfutter
Serienmäßiger Lieferumfang	Zusatzhandgriff	Zusatzhandgriff	Zusatzhandgriff, Spatenhandgriff	Zusatzhandgriff	6-tlg. Kobaltbohrer-Set, Zusatzhandgriff
UVP	269,00 € zzgl. MwSt. 322,80 € inkl. MwSt.	225,00 € zzgl. MwSt. 270,00 € inkl. MwSt.	255,00 € zzgl. MwSt. 306,00 € inkl. MwSt.	275,00 € zzgl. MwSt. 330,00 € inkl. MwSt.	225,00 € zzgl. MwSt. 270,00 € inkl. MwSt.

Emissionswerte	$L_{PA} / L_{WA} = 75,0 / 86,0$ dB(A) $K = 3,0$ dB(A) Vibration = Bohren in Metall $\leq 2,5$ m/s ² $K = 1,5$ m/s ²	$L_{PA} / L_{WA} = 89,0 / 94,0$ dB(A) $K = 3,0$ dB(A) Vibration = Bohren in Metall $3,5$ m/s ² $K = 1,5$ m/s ²	$L_{PA} / L_{WA} = 91,0 / 95,0$ dB(A) $K = 3,0$ dB(A) Vibration = Bohren in Metall $\leq 2,5$ m/s ² $K = 1,5$ m/s ²	$L_{PA} / L_{WA} = 86,0 / 92,0$ dB(A) $K = 3,0$ dB(A) Vibration = Bohren in Metall $\leq 2,5$ m/s ² $K = 1,5$ m/s ²	$L_{PA} / L_{WA} = 85,0 / 93,0$ dB(A) $K = 4,5$ dB(A) Vibration = Bohren in Metall $\leq 2,5$ m/s ² $K = 1,5$ m/s ²
----------------	---	--	---	---	---



Bohrmaschine DWD221: Hochwertiger, ergonomisch gummierter Zusatzhandgriff aus Vollmetall sowie mechanische Kupplung für maximale Arbeitssicherheit.



Bohrmaschine D21441: Robustes 13 mm Vollmetall-Schnellspannbohrfutter mit automatischer Spindelarretierung und robustem Metall-Getriebegehäuse.



Bohrmaschine DW236i: Motor mit hohen Überlastreserven gewährleistet zuverlässigen Dauereinsatz, die Motorschutzelektronik erhöht die Lebensdauer auch bei schwersten Arbeiten.

BOHRMASCHINEN



Artikelnummer	DW221	DW217	DWD115KS	DWD112S	DWD014S
Aufnahmeleistung	701 Watt	675 Watt	701 Watt	701 Watt	550 Watt
Leerlaufdrehzahl	0 – 2.500 min ⁻¹	0 – 4.000 min ⁻¹	0 – 2.500 min ⁻¹	0 – 2.500 min ⁻¹	0 – 2.800 min ⁻¹
Max. Drehmoment	13,8 Nm	8,2 Nm	10,9 Nm	10,9 Nm	7,9 Nm
Max. Bohr-Ø in Holz / Metall	25 / 10 mm	20 / 8 mm	25 / 10 mm	25 / 10 mm	25 / 10 mm
Bohrfutterspannweite	0,5 – 10 mm	0,5 – 10 mm	1,0 – 10 mm	1,0 – 10 mm	1,0 – 10 mm
Antriebsspindel	1/2" x 20 UNF	3/8" x 24 UNF	1/2" x 20 UNF	1/2" x 20 UNF	1/2" x 20 UNF
Gewicht	1,3 kg	1,2 kg	1,6 kg	1,6 kg	1,3 kg
Leistungsmerkmale	<ul style="list-style-type: none"> • Optimal abgestimmtes Drehmoment-/Drehzahlverhältnis – speziell für Bohrarbeiten in Holz und Aluminium • Motor mit hohen Überlastreserven • Robustes Metall-Getriebegehäuse • Schnellspan-Bohrfutter 	<ul style="list-style-type: none"> • Optimal abgestimmtes Drehmoment-/Drehzahlverhältnis – speziell für Bohrarbeiten in Holz und Aluminium • Motor mit hohen Überlastreserven • Robustes Metall-Getriebegehäuse • Schnellspan-Bohrfutter 	<ul style="list-style-type: none"> • Optimal abgestimmtes Drehmoment-/Drehzahlverhältnis – speziell für präzise Bohrarbeiten mit kleinem Durchmesser in Holz und Metall • Vollmetall-Schnellspan-Bohrfutter • Mittelhandgriff • Gürtelclip 	<ul style="list-style-type: none"> • Optimal abgestimmtes Drehmoment-/Drehzahlverhältnis – speziell für präzise Bohrarbeiten mit kleinem Durchmesser in Holz und Metall • Vollmetall-Schnellspan-Bohrfutter • Gürtelclip 	<ul style="list-style-type: none"> • Optimal abgestimmtes Drehmoment-/Drehzahlverhältnis – speziell für präzise Bohrarbeiten mit kleinem Durchmesser in Holz und Metall • Elektronische Drehzahlvorwahl per Einstellrad • Schnellspan-Bohrfutter
Serienmäßiger Lieferumfang			Koffer		
UVP	195,00 € zzgl. MwSt. 234,00 € inkl. MwSt.	185,00 € zzgl. MwSt. 222,00 € inkl. MwSt.	129,00 € zzgl. MwSt. 154,80 € inkl. MwSt.	115,00 € zzgl. MwSt. 138,00 € inkl. MwSt.	99,00 € zzgl. MwSt. 118,80 € inkl. MwSt.

Emissionswerte	$L_{PA} / L_{WA} = 85,0 / 93,0$ dB(A) $K = 3,0$ dB(A) Vibration = Bohren in Metall $5,0$ m/s ² $K = 1,5$ m/s ²	$L_{PA} / L_{WA} = 84,0 / 91,0$ dB(A) $K = 3,7$ dB(A) Vibration = Bohren in Metall $4,5$ m/s ² $K = 1,5$ m/s ²	$L_{PA} / L_{WA} = 83,0 / 94,0$ dB(A) $K = 3,0$ dB(A) Vibration = Bohren in Metall $13,0$ m/s ² $K = 1,5$ m/s ²	$L_{PA} / L_{WA} = 83,0 / 94,0$ dB(A) $K = 3,0$ dB(A) Vibration = Bohren in Metall $13,0$ m/s ² $K = 1,5$ m/s ²	$L_{PA} / L_{WA} = 82,0 / 92,0$ dB(A) $K = 2,9$ dB(A) Vibration = Bohren in Metall $8,5$ m/s ² $K = 1,5$ m/s ²
----------------	--	--	---	---	--

SCHLAGBOHRMASCHINEN



Artikelnummer	DWD530KS	DWD524KS	DWD522KS
Aufnahmeleistung	1.300 Watt	1.100 Watt	950 Watt
Leerlaufdrehzahl	0 – 1.250 / 3.500 min ⁻¹	0 – 1.250 / 3.500 min ⁻¹	0 – 1.250 / 3.500 min ⁻¹
Leerlaufschlagzahl	0 – 56.000 min ⁻¹	0 – 56.000 min ⁻¹	0 – 56.000 min ⁻¹
Max. Drehmoment	40 / 20 Nm	40 / 20 Nm	40 / 20 Nm
Max. Bohr-Ø in Holz / Metall / Stein	40 / 16 / 22 mm	40 / 13 / 22 mm	40 / 13 / 20 mm
Bohrfutterspannweite	1,5 – 13 mm	1,5 – 13 mm	1,5 – 13 mm
Antriebsspindel	1/2" x 20 UNF	1/2" x 20 UNF	1/2" x 20 UNF
Gewicht	2,8 kg	2,8 kg	2,8 kg
Leistungsmerkmale	<ul style="list-style-type: none"> • Motor mit hohen Überlastreserven • Elektromechanische Sicherheitskupplung zum Schutz von Anwender und Maschine • Überlastschutz mit LED-Anzeige sichert den Motor vor Überhitzung • Robustes Metall-Getriebegehäuse • Vollmetall-Schnellspann-Bohrfutter 	<ul style="list-style-type: none"> • Motor mit hohen Überlastreserven • Sicherheitskupplung zum Schutz von Anwender und Maschine • Robustes Metall-Getriebegehäuse • Vollmetall-Schnellspann-Bohrfutter 	<ul style="list-style-type: none"> • Motor mit hohen Überlastreserven • Sicherheitskupplung zum Schutz von Anwender und Maschine • Robustes Metall-Getriebegehäuse • Vollmetall-Schnellspann-Bohrfutter
Serienmäßiger Lieferumfang	Gummierter Zusatzhandgriff, Koffer	Gummierter Zusatzhandgriff, Koffer	Gummierter Zusatzhandgriff, Koffer
UVP	235,00 € zzgl. MwSt. 282,00 € inkl. MwSt.	199,00 € zzgl. MwSt. 238,80 € inkl. MwSt.	189,00 € zzgl. MwSt. 226,80 € inkl. MwSt.



Schlagbohrmaschine DWD530: Der innovative Einstellring ermöglicht einen einfachen Wechsel zwischen den Gängen und Betriebsfunktionen.

Emissionswerte	$L_{PA} / L_{WA} = 93,0 / 104,0 \text{ dB(A)}$ $K = 3,0 \text{ dB(A)}$ Vibration = Bohren in Metall 7,0 m/s ² , Schlagbohren in Mauerwerk 16,0 m/s ² $K = \text{Bohren in Metall}$ 4,8 m/s ² , Schlagbohren in Mauerwerk 4,6 m/s ²	$L_{PA} / L_{WA} = 95,0 / 106,0 \text{ dB(A)}$ $K = 3,0 \text{ dB(A)}$ Vibration = Bohren in Metall 5,5 m/s ² , Schlagbohren in Mauerwerk 18,0 m/s ² $K = \text{Bohren in Metall}$ 4,3 m/s ² , Schlagbohren in Mauerwerk 6,3 m/s ²	$L_{PA} / L_{WA} = 95,0 / 106,0 \text{ dB(A)}$ $K = 3,0 \text{ dB(A)}$ Vibration = Bohren in Metall 5,5 m/s ² , Schlagbohren in Mauerwerk 18,0 m/s ² $K = \text{Bohren in Metall}$ 4,3 m/s ² , Schlagbohren in Mauerwerk 6,3 m/s ²
----------------	---	---	---

SCHLAGBOHRMASCHINEN



Artikelnummer	D21805KS	D21721K	DWD024S
Aufnahmeleistung	770 Watt	650 Watt	650 Watt
Leerlaufdrehzahl	0 – 1.100 / 2.700 min ⁻¹	0 – 1.100 / 2.600 min ⁻¹	0 – 2.800 min ⁻¹
Leerlaufschlagzahl	0 – 18.700 / 45.900 min ⁻¹	0 – 19.000 / 44.200 min ⁻¹	0 – 47.600 min ⁻¹
Max. Drehmoment	40 / 20 Nm	30 / 12 Nm	5,2 Nm
Max. Bohr-Ø in Holz / Metall / Stein	35 / 13 / 20 mm	40 / 13 / 16 mm	35 / 13 / 16 mm
Bohrfutterspannweite	1,5 – 13 mm	1,5 – 13 mm	1,5 – 13 mm
Antriebsspindel	1/2" x 20 UNF	1/2" x 20 UNF	1/2" x 20 UNF
Gewicht	2,3 kg	2,1 kg	1,8 kg
Leistungsmerkmale	<ul style="list-style-type: none"> • Abgestimmtes 2-Gang-Getriebe mit optimiertem Drehzahl-/Drehmomentverhältnis • Vollmetall-Schnellspann-Bohrfutter 	<ul style="list-style-type: none"> • Abgestimmtes 2-Gang-Getriebe mit optimiertem Drehzahl-/Drehmomentverhältnis • Vollmetall-Schnellspann-Bohrfutter 	<ul style="list-style-type: none"> • 1-Gang-Getriebe mit optimiertem Drehzahl-/Drehmomentverhältnis • Schnellspann-Bohrfutter
Serienmäßiger Lieferumfang	Zusatzhandgriff, Koffer	Zusatzhandgriff, Koffer	Zusatzhandgriff
UVP	175,00 € zzgl. MwSt. 210,00 € inkl. MwSt.	159,00 € zzgl. MwSt. 190,80 € inkl. MwSt.	83,00 € zzgl. MwSt. 99,60 € inkl. MwSt.

Emissionswerte	$L_{PA} / L_{WA} = 95,0 / 106,0$ dB(A) K = 3,0 dB(A) Vibration = Bohren in Metall 4,5 m/s ² , Schlagbohren in Mauerwerk 16,0 m/s ² K = Bohren in Metall 1,5 m/s ² , Schlagbohren in Mauerwerk 2,0 m/s ²	$L_{PA} / L_{WA} = 95,0 / 106,0$ dB(A) K = 3,0 dB(A) Vibration = Rotationsbohren 20,5 m/s ² , Bohren in Metall 3,1 m/s ² , Schrauben ≤2,5 m/s ² K = Rotationsbohren 3,0 m/s ² , Bohren in Metall / Schrauben 1,5 m/s ²	$L_{PA} / L_{WA} = 94,0 / 105,0$ dB(A) K = 3,2 dB(A) Vibration = Bohren in Metall 2,5 m/s ² , Schlagbohren in Mauerwerk 25,3 m/s ² K = Bohren in Metall 1,5 m/s ² , Schlagbohren in Mauerwerk 3,1 m/s ²
----------------	--	--	--

WINKELBOHRMASCHINE

350 WATT-WINKELBOHRMASCHINE

D21160



TECHNISCHE DATEN

Aufnahmeleistung	350 Watt
Leerlaufdrehzahl	0 – 1.200 min ⁻¹
Max. Drehmoment	9,2 Nm
Max. Bohr-Ø in Holz / Metall	20 / 10 mm
Bohrfutterspannweite	1,0 – 10 mm
Antriebsspindel	3/8" x 24 UNF
Gewicht	1,7 kg

D21160

235,00 €

zzgl. MwSt.

282,00 € inkl. MwSt.



EMISSIONSWERTE

$L_{PA} / L_{WA} = 89,0 / 97,0$ dB(A)
 $K = 3,2$ dB(A)
 Vibration = Bohren in Metall $\leq 2,5$ m/s²
 $K = 1,5$ m/s²

LEISTUNGSMERKMALE

- Hohes Drehmoment für höchste Bohrdurchmesser
- Elektronische Drehzahlregulierung
- 10 mm-Zahnkranz-Bohrfutter
- Extrem großdimensionierter Schalter für problemlose Bedienung in allen Griffpositionen

RÜHRWERK

710 WATT-RÜHRWERK

D21510



TECHNISCHE DATEN

Aufnahmeleistung	710 Watt
Leerlaufdrehzahl	0 – 550 min ⁻¹
Max. Drehmoment	50 Nm
Gewicht	3,0 kg

D21510

255,00 €

zzgl. MwSt.

306,00 € inkl. MwSt.



EMISSIONSWERTE

$L_{PA} / L_{WA} = 91,0 / 95,0$ dB(A) • $K = 3,0$ dB(A)
 Vibration = Bohren in Metall $\leq 2,5$ m/s²
 $K = 1,5$ m/s²

LEISTUNGSMERKMALE

- Optimal geeignet für sehr schwere Rührarbeiten
- Sicherer Einsatz durch 2 Positions-Spatenhandgriff und Zusatzhandgriff
- Mit M14-Werkzeugaufnahme kombinierbar mit allen konventionellen Rührkörben bis 160 mm

DIAMANT-BOHRMASCHINEN

Für hocheffizientes Trocken- und Nassbohren selbst in härtestem Gestein und Beton sowie Fliesen oder Klinker sind Diamant-Bohrsysteme am besten geeignet, vor allem, wenn große Bohrdurchmesser gewünscht sind. Hierbei ist eine robuste Technik für erschütterungs- und staubarmes Arbeiten besonders wichtig. Um optimale Ergebnisse zu erreichen, empfiehlt sich die Verwendung von hochwertigem, auf die Anwendung und die Maschine abgestimmtem Zubehör. Eine breite Auswahl an entsprechenden Zubehören finden Sie ebenfalls im DEWALT-Sortiment.



Diamant-Bohrmaschine D21570: Ein extrem robustes 16 mm Vollmetall-Zahnkranzbohrfutter sowie eine mechanische Kupplung sorgen für maximale Arbeitssicherheit und lange Lebensdauer auch bei anspruchsvollen Arbeiten.

1.300 WATT-DIAMANT-BOHRMASCHINE

D21570K



TECHNISCHE DATEN	
Aufnahmeleistung	1.300 Watt
Leerlaufdrehzahl	0 – 1.250 / 3.500 min ⁻¹
Leerlaufschlagzahl	0 – 56.000 min ⁻¹
Max. Drehmoment	40 / 20 Nm
Max. Bohr-Ø in Holz / Metall / Beton	40 / 16 / 22 mm
Bohrfutterspannweite	1,5 – 16 mm
Antriebsspindel	1/2" x 20 UNF
Gewicht	3,0 kg

D21570K
379,00 € zzgl. MwSt.
454,80 € inkl. MwSt.



EMISSIONSWERTE
$L_{PA} / L_{WA} = 93,0 / 104,0 \text{ dB(A)} \bullet K = 3,0 \text{ dB(A)}$
Vibration = Schlagbohren in Beton 16,0 m/s ² , Bohren in Beton 13,0 m/s ²
K = Schlagbohren in Beton 4,6 m/s ² , Bohren in Beton 6,8 m/s ²

LEISTUNGSMERKMALE

- 2-Gang-Maschine mit elektronischer Dreh- und Schlagzahlregulierung
- Robustes Metall-Getriebegehäuse
- Elektromechanische Kupplung
- Überlastschutz mit integrierter LED-Anzeige

SERIENMÄSSIGER LIEFERUMFANG

Zusatzhandgriff, Koffer

DIAMANT-(NASS UND) TROCKENBOHRMASCHINEN

1.910 WATT-DIAMANT-NASS- UND TROCKENBOHRMASCHINE

D21583K



TECHNISCHE DATEN	
Aufnahmeleistung	1.910 Watt
Leerlaufdrehzahl	0 – 1.100 / 2.400 / 4.600 min ⁻¹
Antriebsspindel	1/2" G Innen- bzw. 1 1/4" UNC Außengewinde
Spannhalsdurchmesser	60 mm
Max. Bohr-Ø in Mauerwerk / Beton (mm)	202 / 152 mm
Gewicht	6,4 kg



EMISSIONSWERTE	
$L_{PA} / L_{WA} = 86,5 / 97,5$ dB(A) • K = 2,9 dB(A)	
Vibration = Diamantbohren 5,5 m/s ²	
K = 1,5 m/s ²	

D21583K
949,00 €
zzgl. MwSt.
1.138,80 € inkl. MwSt.

LEISTUNGSMERKMALE

- Optimal für Trockenbohrarbeiten in Mauerwerk, Naturstein und Beton
- Integrierter Wasseranschluss
- Überlast- und Hitzeschutz
- Mechanische Kupplung
- Dauerbetriebsschalter
- Inkl. Zusatzhandgriff
- PRCD-Schutzschalter

SERIENMÄSSIGER LIEFERUMFANG

Koffer

1.705 WATT-DIAMANT-TROCKENBOHRMASCHINE

D21580K



TECHNISCHE DATEN	
Aufnahmeleistung	1.705 Watt
Leerlaufdrehzahl	0 – 1.100 / 2.350 min ⁻¹
Antriebsspindel	1/2" G Außengewinde
Spannhalsdurchmesser	53 mm
Max. Bohr-Ø in Mauerwerk	152 mm
Gewicht	5,4 kg



EMISSIONSWERTE	
$L_{PA} / L_{WA} = 90,0 / 101,0$ dB(A) • K = 2,9 dB(A)	
Vibration = Diamantbohren 4,5 m/s ²	
K = 2 m/s ²	

D21580K
599,00 €
zzgl. MwSt.
718,80 € inkl. MwSt.

LEISTUNGSMERKMALE

- Optimal für Trockenbohrarbeiten in Mauerwerk und Stein
- Elektronischer Schutz vor Überlastung und Überhitzung
- Mechanische Kupplung
- Dauerbetriebsschalter
- Zusatzhandgriff

SERIENMÄSSIGER LIEFERUMFANG

Koffer

STAUBABSAUGUNGSEINHEIT + 1/2" ANSCHLUSS

D215804



LEISTUNGSMERKMALE

Für den Einsatz mit den Diamant-Bohrmaschinen D21580K und D21583K

D215804
179,00 €
zzgl. MwSt.
214,80 € inkl. MwSt.

BOHRSTÄNDER

D215831



D215821

TECHNISCHE DATEN	
Säulenlänge	995 mm
Spannhalsdurchmesser	60 mm
Max. Bohrdurchmesser mit Wasseranschluss	152 mm
Max. Bohrdurchmesser ohne Wasseranschluss	172 mm
Winkelverstellmöglichkeit	-
Gewicht	16,0 kg

D215831

769,00 €
zzgl. MwSt.
922,80 € inkl. MwSt.

LEISTUNGSMERKMALE

Für den Einsatz mit der Diamant-Bohrmaschine D21580K bei Einsatz eines Reduzierings

TECHNISCHE DATEN	
Säulenlänge	680 mm
Spannhalsdurchmesser	53 mm
Max. Bohrdurchmesser mit Wasseranschluss	102 mm
Max. Bohrdurchmesser ohne Wasseranschluss	152 mm
Winkelverstellmöglichkeit	45°
Gewicht	7,0 kg

D215821

529,00 €
zzgl. MwSt.
634,80 € inkl. MwSt.

LEISTUNGSMERKMALE

Für den Einsatz mit den Diamant-Bohrmaschinen D21580K / D21583K

NASS- UND TROCKEN-ABSAUGSYSTEM

DWV902M

PERFORM PROTECT



TECHNISCHE DATEN	
Aufnahmeleistung	1.400 Watt
Max. Luftdurchsatz	4.080 l/min.
Max. Anschlusswert	2.200 Watt
Behältervolumen	38 l
Gewicht	15,0 kg

DWV902M

689,00 €
zzgl. MwSt.
826,80 € inkl. MwSt.

EMISSIONSWERTE

$L_{PA} / L_{WA} = 75,0 / 88,0$ dB(A)
 $K = 3,0$ dB(A)



LEISTUNGSMERKMALE

- M-Klassifizierung erfüllt EU-Richtlinien
- Geeignet für Quarz- und Hartholzstäube $>0,1$ mg/m³
- Innovatives Zwei-Filter-System für konstant hohe Saugleistung
- Automatische Filterreinigung im 15-Sekunden-Rhythmus
- Akustischer Alarm bei Saugkraftabfall
- Elektronische Saugkraftregulierung
- Integrierte Steckdose mit automatischer Einschaltung
- Synchronüberwachung mit 15-Sek. Ausschaltverzögerung

SERIENMÄSSIGER LIEFERUMFANG

32 mm-Saugschlauch, AirLock-Adapter, Stufenadapter und Staubsack

Zubehör für DWV902M siehe Seite 128.

BOHR-, MEISSEL- UND ABRUCHHÄMMER

Die DEWALT Bohr-, Meißel- und Abbruchhämmer werden seit über 35 Jahren am Firmenstandort Idstein im Taunus entwickelt. Seit der Etablierung des Hammer-Designcenters in den 1980er Jahren legen unsere Ingenieure mit jeder neuen Hammer-Generation die Messlatte kontinuierlich höher: Ergonomische und kompakte Geräte, robuste Bauweise, hohe Schlagenergie, minimale Vibrationen und maximale Anwender-Sicherheit – sind nur einige Punkte, die die DEWALT Bohr-, Meißel- und Abbruchhämmer auszeichnen.



Aktive Vibrationskontrolle

reduziert spürbar die Maschinenvibrationen durch ein aktives Kontrollsystem und den entkoppelten Handgriff.



Elektronische Dreh- oder Schlagzahlregulierung

für materialgerechtes Arbeiten und bessere Maschinenkontrolle.



**52 mm SDS-MAX
KOMBIHAMMER
D25763**

Effektiver Staubschutz
durch optimal versiegeltes
Gehäuse

2 Stufen-Sicherheitskupplung

spricht je nach Anwendung und Einstellung bei 40 Nm oder (im Fall von sehr schweren Arbeiten) erst bei 80 Nm an.



Sicherheits-Technologie

reduziert die Drehzahl des Hammers innerhalb von einer Sekunde auf ein Minimum, wenn der Bohrer verkantet.



SDS-plus® HÄMMER

Die professionellen SDS-plus® Hämmer von DEWALT wurden entwickelt und gebaut für die extremsten Bedingungen. Mit den SDS-Bohr- und Kombihämmern hat DEWALT eine neue Dimension an Leistung geschaffen. Außerdem setzen sie Maßstäbe in Bezug auf Langlebigkeit und Sicherheit, die Ihnen helfen, jede noch so extreme Situation auf der Baustelle zu meistern.



SDS-plus® BOHR- UND KOMBIHÄMMER



Artikelnummer	D25263K	D25144K	D25134K	D25133K	D25033K
Spezifikation	28 mm SDS-plus Kombihammer	28 mm SDS-plus Kombihammer	26 mm SDS-plus Kombihammer	26 mm SDS-plus Kombihammer	22 mm SDS-plus Kombihammer
Aufnahmeleistung	900 Watt	900 Watt	800 Watt	800 Watt	710 Watt
Leerlaufdrehzahl	0 – 1.450 min ⁻¹	0 – 1.450 min ⁻¹	0 – 1.500 min ⁻¹	0 – 1.500 min ⁻¹	0 – 1.550 min ⁻¹
Leerlaufschlagzahl	0 – 5.350 min ⁻¹	0 – 5.350 min ⁻¹	0 – 5.540 min ⁻¹	0 – 5.500 min ⁻¹	0 – 5.680 min ⁻¹
Einzelschlagenergie	0 – 3,0 Joule	0 – 3,0 Joule	0 – 2,8 Joule	0 – 2,6 Joule	0 – 2,0 Joule
Max. Bohr-Ø in Holz / Metall / Beton	30 / 13 / 28 mm	30 / 13 / 28 mm	30 / 13 / 26 mm	30 / 13 / 26 mm	30 / 13 / 22 mm
mit Bohrkronen	65 mm	65 mm	65 mm	50 mm	50 mm
Gewicht	3,1 kg	3,1 kg	3,0 kg	2,6 kg	2,5 kg
Leistungsmerkmale	<ul style="list-style-type: none"> Elektronische Dreh- und Schlagzahlregulierung Äußerst geringe Vibrationen durch federelagerten, von der Maschine entkoppelten Handgriff Gleiche Kraft im Rechts- sowie im Linkslauf durch umschaltende Kohlebürsten Gummierter Zusatzhandgriff mit Bohrtiefenanschlag und LED-Licht 	<ul style="list-style-type: none"> Elektronische Dreh- und Schlagzahlregulierung Sehr hohe Standzeit durch vollsynchronisiertes Getriebe Gleiche Kraft im Rechts- sowie im Linkslauf durch umschaltende Kohlebürsten Gummierter Zusatzhandgriff mit Bohrtiefenanschlag und LED-Licht 	<ul style="list-style-type: none"> Elektronische Dreh- und Schlagzahlregulierung Sehr hohe Standzeit durch vollsynchronisiertes Getriebe Gleiche Kraft im Rechts- sowie im Linkslauf durch umschaltende Kohlebürsten Gummierter Zusatzhandgriff mit Bohrtiefenanschlag 	<ul style="list-style-type: none"> Elektronische Dreh- und Schlagzahlregulierung Sehr hohe Standzeit durch vollsynchronisiertes Getriebe Gleiche Kraft im Rechts- sowie im Linkslauf durch umschaltende Kohlebürsten Gummierter Zusatzhandgriff mit Bohrtiefenanschlag 	<ul style="list-style-type: none"> Elektronische Dreh- und Schlagzahlregulierung Kompaktes, leichtes Design Gleiche Kraft im Rechts- sowie im Linkslauf durch umschaltende Kohlebürsten Zusatzhandgriff mit Bohrtiefenanschlag
Serienmäßiger Lieferumfang	Koffer	13 mm-Schnellspannbohrfutter, T STAK™-Koffer	13 mm-Schnellspannbohrfutter, T STAK™-Koffer	T STAK™-Koffer	T STAK™-Koffer
UVP	254,00 € zzgl. MwSt. 304,80 € inkl. MwSt.	274,00 € zzgl. MwSt. 328,80 € inkl. MwSt.	229,00 € zzgl. MwSt. 274,80 € inkl. MwSt.	184,00 € zzgl. MwSt. 220,80 € inkl. MwSt.	154,00 € zzgl. MwSt. 184,80 € inkl. MwSt.

Emissionswerte	$L_{PA} / L_{WA} = 91,0 / 102,0$ dB(A) K = 3,0 dB(A) Vibration = Hammerbohren in Beton 9,8 m/s ² , Meißeln mit Seitengriff 8,1 m/s ² , Bohren in Metall ≤2,5 m/s ² K = 1,5 m/s ²	$L_{PA} / L_{WA} = 91,0 / 102,0$ dB(A) K = 3,0 dB(A) Vibration = Hammerbohren in Beton 14,9 m/s ² , Meißeln mit Seitengriff 13,8 m/s ² , Bohren in Metall ≤2,5 m/s ² K = 1,5 m/s ²	$L_{PA} / L_{WA} = 90,0 / 101,0$ dB(A) K = 3,0 dB(A) Vibration = Hammerbohren in Beton 15,7 m/s ² , Meißeln mit Seitengriff 14,3 m/s ² , Bohren in Metall ≤2,5 m/s ² K = 1,5 m/s ²	$L_{PA} / L_{WA} = 89,0 / 100,0$ dB(A) K = 3,0 dB(A) Vibration = Hammerbohren in Beton 15,4 m/s ² , Meißeln mit Seitengriff 14,9 m/s ² , Bohren in Metall ≤2,5 m/s ² K = 1,5 m/s ²	$L_{PA} / L_{WA} = 87,0 / 98,0$ dB(A) K = 3,0 dB(A) Vibration = Hammerbohren in Beton 13,6 m/s ² , Meißeln mit Seitengriff 12,5 m/s ² , Bohren in Metall ≤2,5 m/s ² K = 1,5 m/s ²
----------------	---	---	---	---	--

SDS-plus® BOHR- UND KOMBIHÄMMER



Artikelnummer	D25325K	D25324K	D25323K	D25052K
Spezifikation	26 mm SDS-plus Kombihammer	26 mm SDS-plus Kombihammer	26 mm SDS-plus Kombihammer	20 mm SDS-plus Bohrhammer
Aufnahmeleistung	800 Watt	800 Watt	800 Watt	650 Watt
Leerlaufdrehzahl	0 – 1.150 min ⁻¹	0 – 1.150 min ⁻¹	0 – 1.150 min ⁻¹	0 – 2.300 min ⁻¹
Leerlaufschlagzahl	0 – 4.300 min ⁻¹	0 – 4.300 min ⁻¹	0 – 4.300 min ⁻¹	0 – 6.200 min ⁻¹
Einzel Schlagenergie	0 – 2,8 Joule	0 – 2,8 Joule	0 – 2,8 Joule	0 – 1,9 Joule
Max. Bohr-Ø in Holz / Metall / Beton	30 / 13 / 26 mm	30 / 13 / 26 mm	30 / 13 / 26 mm	30 / 13 / 20 mm
mit Bohrkronen	65 mm	65 mm	65 mm	50 mm
Gewicht	3,4 kg	3,5 kg	3,4 kg	2,6 kg
Leistungsmerkmale	<ul style="list-style-type: none"> Elektronische Dreh- und Schlagzahlregulierung Äußerst geringe Vibrationen durch federgelagerten, von der Maschine entkoppelten Handgriff Werkzeuglos wechselbare 13 mm-Werkzeugaufnahme Staubabsaugung mit hochwertigem HEPA-Filter 	<ul style="list-style-type: none"> Elektronische Dreh- und Schlagzahlregulierung Äußerst geringe Vibrationen durch federgelagerten, von der Maschine entkoppelten Handgriff Werkzeuglos wechselbare 13 mm-Werkzeugaufnahme 	<ul style="list-style-type: none"> Elektronische Dreh- und Schlagzahlregulierung Äußerst geringe Vibrationen durch federgelagerten, von der Maschine entkoppelten Handgriff 	<ul style="list-style-type: none"> Äußerst geringe Vibrationen durch federgelagerten, von der Maschine entkoppelten Handgriff Elektronische Dreh- und Schlagzahlregulierung Äußerst kompakte und leichte Bauweise Gleiche Kraft im Rechts- sowie im Linkslauf durch umschaltende Kohlebürsten
Serienmäßiger Lieferumfang	13 mm-Schnellspannbohrfutter, gummierter Zusatzhandgriff mit Bohrtiefenanschlag, Staubabsaugung D25300DH, Koffer	13 mm-Schnellspannbohrfutter, gummierter Zusatzhandgriff mit Bohrtiefenanschlag, Koffer	Gummierter Zusatzhandgriff mit Bohrtiefenanschlag, Koffer	Zusatzhandgriff mit Bohrtiefenanschlag, Koffer
UVP	539,00 € zzgl. MwSt. 646,80 € inkl. MwSt.	389,00 € zzgl. MwSt. 466,80 € inkl. MwSt.	339,00 € zzgl. MwSt. 406,80 € inkl. MwSt.	219,00 € zzgl. MwSt. 262,80 € inkl. MwSt.

Artikelnummer				D25052KT
Serienmäßiger Lieferumfang				Inkl. vier SDS-plus Bohrer, Zusatzhandgriff mit LED-Licht, T STAK™ Box II
UVP				249,00 € zzgl. MwSt. 298,80 € inkl. MwSt.

Emissionswerte	$L_{PA} / L_{WA} = 85,4 / 99,4$ dB(A) $K = 3,3$ dB(A) Vibration = Hammerbohren in Beton 10,5 m/s ² , Meißeln mit Seitengriff 10,5 m/s ² , Bohren in Metall ≤2,5 m/s ² $K = 1,5$ m/s ²	$L_{PA} / L_{WA} = 85,4 / 99,4$ dB(A) $K = 3,3$ dB(A) Vibration = Hammerbohren in Beton 10,5 m/s ² , Meißeln mit Seitengriff 10,5 m/s ² , Bohren in Metall ≤2,5 m/s ² $K = 1,5$ m/s ²	$L_{PA} / L_{WA} = 85,4 / 99,4$ dB(A) $K = 3,3$ dB(A) Vibration = Hammerbohren in Beton 10,5 m/s ² , Meißeln mit Seitengriff 10,5 m/s ² , Bohren in Metall ≤2,5 m/s ² $K = 1,5$ m/s ²	$L_{PA} / L_{WA} = 87,0 / 98,0$ dB(A) $K = 3,0$ dB(A) Vibration = Hammerbohren in Beton 7,9 m/s ² , Bohren in Metall 3,9 m/s ² $K = 1,5$ m/s ²
----------------	--	--	--	--

32 mm SDS-plus® KOMBIHAMMER-SET

D25414KT



TECHNISCHE DATEN

Aufnahmeleistung	1.000 Watt
Leerlaufdrehzahl	0 – 820 min ⁻¹
Leerlaufschlagzahl	0 – 4.700 min ⁻¹
Einzelschlagenergie (Joule)	0 – 4,2 Joule
Triaxiale Vibrationen	8,2 m/s ²
Max. Bohr-Ø in Holz / Metall / Beton (mm)	40 / 13 / 32 mm
mit Bohrkronen	100 mm
Gewicht	4,3 kg



EMISSIONSWERTE

$L_{PA} / L_{WA} = 86,0 / 97,0 \text{ dB(A)} \bullet K = 3,0 \text{ dB(A)}$
 Vibration = Hammerbohren in Beton 8,2 m/s², Meißeln mit Seitengriff 7,1 m/s², Bohren in Metall ≤2,5 m/s²
 K = 1,5 m/s²

D25414KT

599,00 €

zzgl. MwSt.

718,80 € inkl. MwSt.

LEISTUNGSMERKMALE

- Äußerst geringe Vibrationen durch federgelagerten, von der Maschine entkoppelten Handgriff
- Ergonomisch gummierter Handgriff
- Optimal abgestimmtes elektropneumatisches Hammerwerk
- Drehstopp für leichte Meißelarbeiten
- Elektronische Dreh- und Schlagzahlregulierung
- Sicherheitskupplung
- Abschaltbares Hammerwerk
- Werkzeuglos wechselbare 13 mm-Werkzeugaufnahme

SERIENMÄSSIGER LIEFERUMFANG

13 mm Schnellspann-Bohrfutter, SDS-plus Meißel, 2x SDS-plus Bohrer, 4x HSS Bohrer, 4x Holzbohrer, 2x Holz-Fräsbohrer, Sicherheitsbrille, Arbeitshandschuhe, gummierter Zusatzhandgriff mit Bohrtiefenanschlag, T STAK™ Box I

ZUBEHÖR FÜR SDS-plus® KOMBIHÄMMER

D25300DH



LEISTUNGSMERKMALE

- Leistungsstarke Staubabsaugung für SDS-plus Kombihämmer D25323K / D25324K, serienmäßig bei D25325K
- Mit eigenständiger Motor-Einheit

SERIENMÄSSIGER LIEFERUMFANG

Koffer zur zusätzlichen Maschinenaufbewahrung

D25300DH

179,00 €

zzgl. MwSt.

214,80 € inkl. MwSt.

D25301D



LEISTUNGSMERKMALE

- Leistungsstarke Absaugvorrichtung für den Einsatz in Verbindung mit externer Staubabsaugungseinheit
- Einfache und schnelle Befestigung an die Maschine
- Passend für DEWALT Akku-Hämmer sowie SDS-plus Hämmer mit 54 mm Spannhals und anderer Markenhersteller mit Eurohals (43 mm) mittels Adapter (im Lieferumfang enthalten)

D25301D

79,00 €

zzgl. MwSt.

94,80 € inkl. MwSt.

SDS-plus® MEISSELHÄMMER

4 kg SDS-plus® MEISSELHAMMER

D25430K



TECHNISCHE DATEN	
Aufnahmeleistung	1.000 Watt
Leerlaufschlagzahl	0 – 4.700 min ⁻¹
Einzelschlagenergie	4,2 Joule
Triaxiale Vibrationen	7,1 m/s ²
Gewicht	4,0 kg



EMISSIONSWERTE
$L_{pa} / L_{wa} = 86,0 / 97,0 \text{ dB(A)} \bullet K = 3,0 \text{ dB(A)}$
Vibration = Hammerbohren in Beton 8,2 m/s ² , Bohren in Metall $\leq 2,5 \text{ m/s}^2$, Meißeln mit Seitengriff 7,1 m/s ² K = 1,5 m/s ²

LEISTUNGSMERKMALE

- Äußerst geringe Vibrationen durch federgelagerten, von der Maschine entkoppelten Handgriff
- Exzellentes Gewicht-/Leistungsverhältnis
- Extrem hohe Schlagkraft durch neuentwickelten Hochleistungsmotor und optimierten Hammermechanismus
- Vielseitiger Einsatz durch elektronische Schlagzahlregulierung

SERIENMÄSSIGER LIEFERUMFANG

Gummierter Zusatzhandgriff, Koffer

D25430K
459,00 € zzgl. MwSt.
550,80 € inkl. MwSt.

3 kg SDS-plus® MEISSELHAMMER

D25330K



TECHNISCHE DATEN	
Aufnahmeleistung	650 Watt
Leerlaufschlagzahl	0 – 4.100 min ⁻¹
Einzelschlagenergie	2,8 Joule
Triaxiale Vibrationen	17,0 m/s ²
Gewicht	3,0 kg



EMISSIONSWERTE
$L_{pa} / L_{wa} = 85,5 / 102,0 \text{ dB(A)} \bullet K = 1,9 \text{ dB(A)}$
Vibration = Meißeln mit Seitengriff 17,0 m/s ² K = 1,9 m/s ²

LEISTUNGSMERKMALE

- Ideal für leichte bis mittlere Meißelarbeiten
- Sehr hohe Abtragleistung
- Elektronische Schlagzahlregulierung
- Zwölfache Meißelpositionierung
- Arretierschalter für Dauereinsatz

SERIENMÄSSIGER LIEFERUMFANG

Zusatzhandgriff, Koffer

D25330K
349,00 € zzgl. MwSt.
418,80 € inkl. MwSt.

SDS-max® HÄMMER

Entwickelt für härteste Bohr- und Meißelanwendungen mit schweren Kombi-, Meißel- und Abbruchhämmer in Beton und Stein setzt DEWALT im SDS-MAX-Bereich weltweit Standards hinsichtlich Leistung, Lebensdauer und Arbeitssicherheit. Fast alle Werkzeuge dieser Kategorie tragen das DEWALT-Siegel „Perform & Protect“, um den hohen Anforderungen insbesondere an reduzierte Vibrationen und Drehzahlregulierung gerecht zu werden.



SDS-max® KOMBIHÄMMER



Artikelnummer	D25763K	D25762K	D25723K	D25722K	D25721K
Spezifikation	52 mm SDS-max Kombihammer	52 mm SDS-max Kombihammer	48 mm SDS-max Kombihammer	48 mm SDS-max Kombihammer	48 mm SDS-max Kombihammer
Aufnahmeleistung	1.500 Watt	1.500 Watt	1.400 Watt	1.400 Watt	1.350 Watt
Lastdrehzahl	125 – 250 min ⁻¹	125 – 250 min ⁻¹	137 – 275 min ⁻¹	137 – 275 min ⁻¹	132 – 265 min ⁻¹
Leerlaufschlagzahl	1.150 – 2.300 min ⁻¹	1.150 – 2.300 min ⁻¹	1.260 – 2.520 min ⁻¹	1.260 – 2.520 min ⁻¹	1.225 – 2.450 min ⁻¹
Einzelschlagenergie	3 – 15,5 Joule	3 – 15,5 Joule	1,5 – 11 Joule	1,5 – 11 Joule	1,5 – 11 Joule
Triaxiale Vibrationen	8,0 m/s ²	8,0 m/s ²	7,5 m/s ²	7,5 m/s ²	8,9 m/s ²
Max. Bohr-Ø in Beton / mit Bohrkronen	52 / 150 mm	52 / 150 mm	48 / 125 mm	48 / 125 mm	48 / 115 mm
Durchbruchbohrer	80 mm	80 mm	80 mm	80 mm	80 mm
Gewicht	9,9 kg	9,9 kg	9,1 kg	9,1 kg	8,7 kg
Leistungsmerkmale	<ul style="list-style-type: none"> • Aktives Kontrollsystem zur Reduzierung von Vibrationen • Einzigartige 2-Stufen Kupplung (CTC) • Sicherheitselektronik (UTC) • Effektiver Staubschutz durch optimal verriegeltes Gehäuse • Elektronische Dreh- und Schlagzahlregulierung 	<ul style="list-style-type: none"> • Aktives Kontrollsystem zur Reduzierung von Vibrationen • Einzigartige 2-Stufen Kupplung (CTC) • Effektiver Staubschutz durch optimal verriegeltes Gehäuse • Elektronische Dreh- und Schlagzahlregulierung 	<ul style="list-style-type: none"> • Aktives Kontrollsystem zur Reduzierung von Vibrationen • Einzigartige 2-Stufen Kupplung (CTC) • Sicherheitselektronik (UTC) • Effektiver Staubschutz durch optimal verriegeltes Gehäuse • Elektronische Dreh- und Schlagzahlregulierung 	<ul style="list-style-type: none"> • Aktives Kontrollsystem zur Reduzierung von Vibrationen • Einzigartige 2-Stufen Kupplung (CTC) • Effektiver Staubschutz durch optimal verriegeltes Gehäuse • Elektronische Dreh- und Schlagzahlregulierung 	<ul style="list-style-type: none"> • Aktives Kontrollsystem zur Reduzierung von Vibrationen • Effektiver Staubschutz durch optimal verriegeltes Gehäuse • Elektronische Dreh- und Schlagzahlregulierung
Serienmäßiger Lieferumfang	Vibrationsdämpfender Zusatzhandgriff, Koffer	Vibrationsdämpfender Zusatzhandgriff, Koffer	Vibrationsdämpfender Zusatzhandgriff, Koffer	Vibrationsdämpfender Zusatzhandgriff, Koffer	Vibrationsdämpfender Zusatzhandgriff, Koffer
UVP	1.149,00 € zzgl. MwSt. 1.378,80 € inkl. MwSt.	1.099,00 € zzgl. MwSt. 1.318,80 € inkl. MwSt.	1.079,00 € zzgl. MwSt. 1.294,80 € inkl. MwSt.	1.029,00 € zzgl. MwSt. 1.234,80 € inkl. MwSt.	979,00 € zzgl. MwSt. 1.174,80 € inkl. MwSt.

Emissionswerte	$L_{PA} / L_{WA} = 96,0 / 107,0$ dB(A) K = 4,0 dB(A) Vibration = Hammerbohren in Beton 8,0 m/s ² , Meißeln mit Seitengriff 7,2 m/s ² K = 1,5 m/s ²	$L_{PA} / L_{WA} = 96,0 / 107,0$ dB(A) K = 4,0 dB(A) Vibration = Hammerbohren in Beton 8,0 m/s ² , Meißeln mit Seitengriff 7,2 m/s ² K = 1,5 m/s ²	$L_{PA} / L_{WA} = 95,0 / 106,0$ dB(A) K = 3,0 dB(A) Vibration = Hammerbohren in Beton 7,5 m/s ² , Meißeln mit Seitengriff 6,9 m/s ² K = 1,5 m/s ²	$L_{PA} / L_{WA} = 95,0 / 106,0$ dB(A) K = 3,0 dB(A) Vibration = Hammerbohren in Beton 7,5 m/s ² , Meißeln mit Seitengriff 6,9 m/s ² K = 1,5 m/s ²	$L_{PA} / L_{WA} = 96,0 / 107,0$ dB(A) K = 3,0 dB(A) Vibration = Hammerbohren in Beton 8,9 m/s ² , Meißeln mit Seitengriff 8,1 m/s ² K = 1,5 m/s ²
----------------	--	--	--	--	--

SDS-max® KOMBIHÄMMER



Artikelnummer	D25603K	D25602K	D25601K	D25481K
				NEU
Spezifikation	45 mm SDS-max Kombihammer	45 mm SDS-max Kombihammer	45 mm SDS-max Kombihammer	40 mm SDS-max Kombihammer
Aufnahmeleistung	1.250 Watt	1.250 Watt	1.250 Watt	1.050 Watt
Lastdrehzahl	210 – 415 min ⁻¹	210 – 415 min ⁻¹	210 – 415 min ⁻¹	540 min ⁻¹
Leerlaufschlagzahl	1.430 – 2.840 min ⁻¹	1.430 – 2.840 min ⁻¹	1.430 – 2.840 min ⁻¹	3.150 min ⁻¹
Einzel Schlagenergie	2 – 8 Joule	2 – 8 Joule	2 – 8 Joule	6,1 Joule
Triaxiale Vibrationen	8,7 m/s ²	8,7 m/s ²	8,8 m/s ²	9,4 m/s ²
Max. Bohr-Ø in Beton / mit Bohrkronen	45 / 100 mm	45 / 100 mm	45 / 100 mm	40 / 100 mm
Durchbruchbohrer (Mauerwerk)	65 mm	65 mm	65 mm	65 mm
Gewicht	6,9 kg	6,9 kg	6,9 kg	5,9 kg
Leistungsmerkmale	<ul style="list-style-type: none"> • Aktives Kontrollsystem zur Reduzierung von Vibrationen • Einzigartige 2-Stufen Kupplung (CTC) • Sicherheitselektronik (UTC) • Effektiver Staubschutz durch optimal veriegeltes Gehäuse • Elektronische Dreh- und Schlagzahlregulierung 	<ul style="list-style-type: none"> • Aktives Kontrollsystem zur Reduzierung von Vibrationen • Einzigartige 2-Stufen Kupplung (CTC) • Effektiver Staubschutz durch optimal veriegeltes Gehäuse • Elektronische Dreh- und Schlagzahlregulierung 	<ul style="list-style-type: none"> • Aktives Kontrollsystem zur Reduzierung von Vibrationen • Effektiver Staubschutz durch optimal veriegeltes Gehäuse • Elektronische Dreh- und Schlagzahlregulierung 	<ul style="list-style-type: none"> • Aktives Kontrollsystem zur Reduzierung von Vibrationen • Effektiver Staubschutz durch optimal veriegeltes Gehäuse • Elektronische Dreh- und Schlagzahlregulierung
Serienmäßiger Lieferumfang	Vibrationsdämpfender Zusatzhandgriff, Koffer	Vibrationsdämpfender Zusatzhandgriff, Koffer	Vibrationsdämpfender Zusatzhandgriff, Koffer	Vibrationsdämpfender Zusatzhandgriff, Koffer
UVP	919,00 € zzgl. MwSt. 1.102,80 € inkl. MwSt.	869,00 € zzgl. MwSt. 1.042,80 € inkl. MwSt.	819,00 € zzgl. MwSt. 982,80 € inkl. MwSt.	549,00 € zzgl. MwSt. 658,80 € inkl. MwSt.

Emissionswerte	$L_{PA} / L_{WA} = 93,0 / 104,0$ dB(A) K = 3,0 dB(A) Vibration = Hammerbohren in Beton 8,7 m/s ² , Meißeln mit Seitengriff 6,8 m/s ² K = 1,5 m/s ²	$L_{PA} / L_{WA} = 93,0 / 104,0$ dB(A) K = 3,0 dB(A) Vibration = Hammerbohren in Beton 8,7 m/s ² , Meißeln mit Seitengriff 6,8 m/s ² K = 1,5 m/s ²	$L_{PA} / L_{WA} = 92,0 / 103,0$ dB(A) K = 3,0 dB(A) Vibration = Hammerbohren in Beton 8,8 m/s ² , Meißeln mit Seitengriff 7,2 m/s ² K = 1,5 m/s ²	$L_{PA} / L_{WA} = 96,0 / 107,0$ dB(A) K = 3,0 dB(A) Vibration = Hammerbohren in Beton 9,4 m/s ² , K = 1,5 m/s ²
----------------	--	--	--	---



Kombihammer D25602K: Der federgelagerte, von der Maschine entkoppelte Handgriff sorgt für äußerst geringe Vibrationen. Auch der serienmäßig enthaltene Zusatzhandgriff wirkt vibrationsdämpfend.

SDS-max® MEISSELHÄMMER

8 kg SDS-max® MEISSELHAMMER

D25871K



SERIENMÄSSIGER LIEFERUMFANG
Bügelgriff, Spitzmeißel, Koffer

TECHNISCHE DATEN

Aufnahmeleistung	1.400 Watt
Leerlaufschlagzahl	1.260 – 2.520 min ⁻¹
Einzelschlagenergie	1,5 – 11 Joule
Triaxiale Vibrationen	10,9 m/s ²
Gewicht	8,0 kg

EMISSIONSWERTE

$L_{PA} / L_{WA} = 93,0 / 104,0$ dB(A) • K = 4,0 dB(A)
Vibration = Meißeln mit Bügelgriff 10,9 m/s²
K = 1,5 m/s²

D25871K

759,00 €

zzgl. MwSt.

910,80 € inkl. MwSt.



LEISTUNGSMERKMALE

- Ideal für schwere bis sehr schwere Meißelarbeiten in Mauerwerk, Stein und Beton
- Äußerst geringe Vibrationen durch federgelagerten, von der Maschine entkoppelten Handgriff
- Optimale Handhabung bei allen Anwendungen durch 24-fache Meißelpositionierung
- Elektronische Schlagzahlregulierung für materialgerechtes Arbeiten
- Problemlose Meißelarbeiten durch Arretierschalter für Dauerbetrieb
- Ergonomisches und kompaktes Design

6 kg SDS-max® MEISSELHAMMER

D25831K



SERIENMÄSSIGER LIEFERUMFANG
Bügelgriff, Koffer

TECHNISCHE DATEN

Aufnahmeleistung	1.250 Watt
Leerlaufschlagzahl	1.430 – 2.840 min ⁻¹
Einzelschlagenergie	8 Joule
Triaxiale Vibrationen	8,3 m/s ²
Gewicht	6,1 kg

EMISSIONSWERTE

$L_{PA} / L_{WA} = 95,0 / 106,0$ dB(A) • K = 3,6 dB(A)
Vibration = Meißeln mit Bügelgriff 8,3 m/s²
K = 1,5 m/s²

D25831K

649,00 €

zzgl. MwSt.

778,80 € inkl. MwSt.



LEISTUNGSMERKMALE

- Extrem hohe Schlagkraft durch neuentwickelten Hochleistungsmotor und optimal abgestimmten Hammermechanismus
- Vielseitiger Einsatz durch elektronische Schlagzahlregulierung
- Innovativer Kettenantrieb minimiert wirkungsvoll Reibung und Verschleiß
- Äußerst geringe Vibrationen durch federgelagerten, von der Maschine entkoppelten Handgriff

5 kg SDS-max® MEISSELHAMMER

D25810K

NEU



TECHNISCHE DATEN

Aufnahmeleistung	1.050 Watt
Leerlaufschlagzahl	3.150 min ⁻¹
Einzelschlagenergie	7,1 Joule
Werkzeugaufnahme	SDS-max
Gewicht	5,6 kg

EMISSIONSWERTE

$L_{PA} / L_{WA} = 94,0 / 105,0$ dB(A) • K = 3,0 dB(A)
Vibration = Meißeln in Beton 8,5 m/s²
K = 1,5 m/s²

D25810K

499,00 €

zzgl. MwSt.

598,80 € inkl. MwSt.



LEISTUNGSMERKMALE

- Extrem hohe Schlagkraft durch neuentwickelten Hochleistungsmotor und optimal abgestimmten Hammermechanismus
- Vielseitiger Einsatz durch elektronische Schlagzahlregulierung
- Innovativer Kettenantrieb minimiert wirkungsvoll Reibung und Verschleiß
- Äußerst geringe Vibrationen durch federgelagerten, von der Maschine entkoppelten Handgriff

SERIENMÄSSIGER LIEFERUMFANG

Vibrationsdämpfender Zusatzhandgriff, Koffer

SDS-max® ABBRUCHHÄMMER

10 kg SDS-max® ABBRUCHHAMMER

D25902K



TECHNISCHE DATEN	
Aufnahmeleistung	1.550 Watt
Leerlaufschlagzahl	1.050 – 2.100 min ⁻¹
Einzelschlagenergie	5 – 19 Joule
Triaxiale Vibrationen	7,5 m/s ²
Gewicht	10,5 kg



EMISSIONSWERTE
$L_{PA} / L_{WA} = 89,0 / 100,0 \text{ dB(A)} \bullet K = 3,0 \text{ dB(A)}$
Vibration = Meißeln mit Bügelgriff 7,5 m/s ²
K = 1,5 m/s ²

LEISTUNGSMERKMALE

- Robustes und großdimensioniertes Hammerwerk garantiert maximale Abtragleistung bei höchster Lebensdauer
- Effiziente Vibrationsreduzierung durch federgelagertes Ausgleichsgewicht sowie entkoppelten Handgriff mit speziellem Stoßdämpfermechanismus
- Elektronische Schlagzahlregulierung und elektronischer Sanftanlauf
- Maschinengehäuse aus hochwertigem Magnesium für geringes Gewicht und hohe Lebensdauer
- Optimale Handhabung durch 12-fache Meißelpositionierung

SERIENMÄSSIGER LIEFERUMFANG

Spitzmeißel, Bügelgriff, Koffer

D25902K
849,00 €
zzgl. MwSt.
1.018,80 € inkl. MwSt.

9 kg SDS-max® ABBRUCHHAMMER

D25899K



TECHNISCHE DATEN	
Aufnahmeleistung	1.500 Watt
Leerlaufschlagzahl	2.040 min ⁻¹
Einzelschlagenergie	17,5 Joule
Triaxiale Vibrationen	12 m/s ²
Gewicht	9,9 kg



EMISSIONSWERTE
$L_{PA} / L_{WA} = 86,0 / 100,0 \text{ dB(A)} \bullet K = 3,0 \text{ dB(A)}$
Vibration = Meißeln mit Bügelgriff 11,5 m/s ²
K = 1,5 m/s ²

LEISTUNGSMERKMALE

- Robustes und großdimensioniertes Hammerwerk garantiert maximale Abtragleistung bei höchster Lebensdauer
- Getriebegehäuse aus hochwertigem Magnesium
- Geringer Gehäusedurchmesser ermöglicht problemlosen Einsatz auch an schwer zugänglichen Stellen
- Optimale Handhabung durch 12-fache Meißelpositionierung
- Servicefreundlich durch modularen Aufbau

SERIENMÄSSIGER LIEFERUMFANG

Bügelgriff, Koffer

D25899K
739,00 €
zzgl. MwSt.
886,80 € inkl. MwSt.

SECHSKANT-ABBRUCHHÄMMER



Artikelnummer	D25981K	D25981	D25961K	D25960K	D25941K
	NEU	NEU			
Spezifikation	28 mm-Sechskant-Abbruchhammer	28 mm-Sechskant-Abbruchhammer	30 mm-Sechskant-Abbruchhammer	28 mm-Sechskant-Abbruchhammer	19 mm-Sechskant-Abbruchhammer
Aufnahmeleistung	2.100 Watt	2.100 Watt	1.600 Watt	1.600 Watt	1.600 Watt
Leerlaufschlagzahl	960 min ⁻¹	960 min ⁻¹	1.450 min ⁻¹	1.450 min ⁻¹	1.620 min ⁻¹
Einzel Schlagenergie	62 Joule	62 Joule	35 Joule	35 Joule	22,5 Joule
Triaxiale Vibrationen	4,8 m/s ²	4,8 m/s ²	6,8 m/s ²	6,8 m/s ²	8,8 m/s ²
Gewicht	31,0 kg	31,0 kg	16,9 kg	18,4 kg	13,8 kg
Leistungsmerkmale	<ul style="list-style-type: none"> • Maximum an Robustheit und Schlagenergie • Federgelagerter, von der Maschine entkoppelter Handgriff reduziert effizient Vibrationen • Elektronische Schlagzahlkonstanthaltung • Ausgleichsgewicht 	<ul style="list-style-type: none"> • Maximum an Robustheit und Schlagenergie • Federgelagerter, von der Maschine entkoppelter Handgriff reduziert effizient Vibrationen • Elektronische Schlagzahlkonstanthaltung • Ausgleichsgewicht 	<ul style="list-style-type: none"> • Abbruchhammer mit optimalem Gewichts- / Leistungsverhältnis • Sehr geringe Vibration durch entkoppelten Endhandgriff • Ergonomisch, ausbalancierte Bauform • Robuste Sechskantaufnahme, • Unproblematischer Dauereinsatz durch sehr lange Wartungsintervalle 	<ul style="list-style-type: none"> • Abbruchhammer mit optimalem Gewichts- / Leistungsverhältnis • Sehr geringe Vibration durch entkoppelten Endhandgriff • Ergonomisch, ausbalancierte Bauform • Robuste Sechskantaufnahme, • Unproblematischer Dauereinsatz durch sehr lange Wartungsintervalle 	<ul style="list-style-type: none"> • Maximale Abbruchleistung bei höchster Lebensdauer • 12-fache Meißel positionierung • Elektronischer Sanftanlauf und entkoppelter Handgriff mit speziellem Stoßdämpfermechanismus
Serienmäßiger Lieferumfang	Spitzmeißel und Transportkarre D259811	-	Spitzmeißel, Bügelgriff, Rollkoffer	Spitzmeißel, Bügelgriff, Rollkoffer	Bügelgriff, Koffer
UVP	1.999,00 € zzgl. MwSt. 2.398,80 € inkl. MwSt.	1.899,00 € zzgl. MwSt. 2.278,80 € inkl. MwSt.	1.349,00 € zzgl. MwSt. 1.618,80 € inkl. MwSt.	1.449,00 € zzgl. MwSt. 1.738,80 € inkl. MwSt.	1.149,00 € zzgl. MwSt. 1.378,80 € inkl. MwSt.

Emissionswerte	$L_{PA} / L_{WA} = 94,0 / 105,0$ dB(A) K = 3,0 dB(A) Vibration = Meißeln in Beton: 4,8 m/s ² K = 1,5 m/s ²	$L_{PA} / L_{WA} = 94,0 / 105,0$ dB(A) K = 3,0 dB(A) Vibration = Meißeln in Beton: 4,8 m/s ² K = 1,5 m/s ²	$L_{PA} / L_{WA} = 91,0 / 104,0$ dB(A) K = 3,0 dB(A) Vibration = Meißeln mit Bügelgriff 6,8 m/s ² K = 1,5 m/s ²	$L_{PA} / L_{WA} = 91,0 / 104,0$ dB(A) K = 3,0 dB(A) Vibration = Meißeln mit Bügelgriff 6,8 m/s ² K = 1,5 m/s ²	$L_{PA} / L_{WA} = 91,0 / 102,0$ dB(A) K = 3,0 dB(A) Vibration = Meißeln mit Bügelgriff 8,8 m/s ² K = 1,5 m/s ²
----------------	---	---	--	--	--

ZUBEHÖR FÜR SECHSKANT-ABBRUCHHAMMER D25981

Artikel-Nummer	Beschreibung	EURO zzgl. MwSt.	EURO inkl. MwSt.
D259811	Transportkarre	139,00	166,80

LEISTUNGSMERKMALE

- Transportkarre für den Transport des 30 kg Abbruchhammers
- Aufbewahrungsrohre für Meißel während des Transports
- Serienmäßig bei D25981K



STAUBABSAUGUNGEN

STAUBABSAUGUNG FÜR BOHRARBEITEN

DWH050K

FÜR

 BOHR-
 HÄMMER



LEISTUNGSMERKMALE

- Für Bohrarbeiten mit allen SDS-max® Kombihämmern (bis 52 mm Bohrdurchmesser)
- Selbstständiges Festsaugen an ebenen Oberflächen durch Zweikammer-Einheit

SERIENMÄSSIGER LIEFERUMFANG

2 Bohrloch-Reinigungsdüsen, 2 austauschbare Absaugringe (0-38 / 38-52 mm Ø), Transportkoffer



DWH050K

129,00 €

zzgl. MwSt.

154,80 € inkl. MwSt.

STAUBABSAUGUNGEN FÜR MEISSEL- UND ABRUCHARBEITEN

DWH051K

FÜR

 MEISSEL-
 UND
 ABRUCH-
 HÄMMER



LEISTUNGSMERKMALE

- Für Meißelarbeiten mit allen SDS-max® Kombi- (bis 52 mm Bohrdurchmesser), Meißel- und Abbruchhämmern

SERIENMÄSSIGER LIEFERUMFANG

Absaugdüsen, 2 Aufsatz-Adapterringe, Transportkoffer



DWH051K

129,00 €

zzgl. MwSt.

154,80 € inkl. MwSt.

DWH052K

FÜR

 MEISSEL-
 UND
 ABRUCH-
 HÄMMER



LEISTUNGSMERKMALE

- Für Meißel- und Abbrucharbeiten mit allen Abbruchhämmern mit Sechskant-Aufnahme (bis 30 mm) oder 1 1/8"-Aufnahme bzw. mit vergleichbaren Abbruchhämmern von 16 bis 30 kg

SERIENMÄSSIGER LIEFERUMFANG

Transportkoffer



DWH052K

89,00 €

zzgl. MwSt.

106,80 € inkl. MwSt.

ZUBEHÖR FÜR ALLE DWH-STAUBABSAUGUNGEN

Artikel-Nummer	Beschreibung	EURO zzgl. MwSt.	EURO inkl. MwSt.
D279058CL	35 mm Schlauchklemme (5 Stk.) zur Kabelfixierung am 35 mm-Schlauch	10,00	12,00
DWV9000	35 auf 35 mm Universaladapter, verhindert das Verdrehen des Saugerschlauches	12,00	14,40
DWV9120	35 auf 35-38 mm Stufenadapter, schnelle und einfache Verbindung zwischen Werkzeug und Saugerschlauch	10,00	12,00
DWV9130	35 auf 35 mm Adapter, schnelle und einfache Verbindung zwischen Werkzeug und Saugerschlauch	10,00	12,00
DWV9210	3-tlg. Adapter-Set Bauhandwerk, beinhaltet DWV9000, DWV9120 und DWV9130	25,00	30,00



D279058CL



DWV9000



DWV9130



DWV9120

125 mm BETONOBERFLÄCHEN-SET

DWE4257KT

NEU



TECHNISCHE DATEN

Aufnahmeleistung	1.500 Watt
Leerlaufdrehzahl	2.800 - 10.000 min ⁻¹
max. Scheibendurchmesser	125 mm
Antriebsspindel	M 14
Gewicht	2,6 kg

DWE4257KT

375,00 €

zzgl. MwSt.

450,00 € inkl. MwSt.

EMISSIONSWERTE

$L_{pA} / L_{wA} = 92,0 / 103,0 \text{ dB(A)}$ • $K = 3,0 \text{ dB(A)}$
 Vibration = 8,3 m/s²
 $K = 1,5 \text{ m/s}^2$



LEISTUNGSMERKMALE

- Motor mit sehr hohem Kupferanteil für stärkere Leistung
- Geringer Gehäusedurchmesser und flaches Getriebegehäuse
- Mit Epoxyd-Harz gepanzerte Wicklung sowie spezielle „Jetstream“ Kühlluftführung schützen den Motor wirkungsvoll vor abrasiven Staubpartikeln
- Vierfach-Elektronik mit Nullspannungsschalter, Sanftlauf, Überlastschutz und elektronischer Kupplung für problemlosen Dauereinsatz
- Drehzahlvorwahl über Rändelrad für materialgerechte Arbeiten
- Drehzahlkonstanthaltung für gleichbleibende Drehzahlen auch unter Last
- Werkzeuglose Schutzhauben-Schnellverstellung
- Werkzeugloser Wechsel des Einsatzwerkzeugs durch Schnellspannflansch
- Speziell isolierte Kohlebürstenhalter beugen dem Aufbau von Kurzschlussbrücken vor
- Selbstabschaltende Kohlebürsten für höhere Motorstandzeit

SERIENMÄSSIGER LIEFERUMFANG

Schutzhaube für Schleifarbeiten, Bügelgriff, vibrationsdämpfender Zusatzhandgriff, Schnellspannflansch, Staubhaube 125mm (DWE46150), Diamant-Topfscheibe (DT3797), T STAK-Box II

NASS- UND TROCKEN-ABSAUGSYSTEM

DWV902M



TECHNISCHE DATEN

Aufnahmeleistung	1.400 Watt
Max. Luftdurchsatz	4.080 l/min.
Max. Anschlusswert	2.200 Watt
Behältervolumen	38 l
Gewicht	15,0 kg

DWV902M

689,00 €

zzgl. MwSt.

826,80 € inkl. MwSt.

EMISSIONSWERTE

$L_{pA} / L_{wA} = 75,0 / 88,0 \text{ dB(A)}$
 $K = 3,0 \text{ dB(A)}$



LEISTUNGSMERKMALE

- M-Klassifizierung erfüllt EU-Richtlinien
- Geeignet für Quarz- und Hartholzstäube >0,1 mg/m³
- Innovatives Zwei-Filter-System für konstant hohe Saugleistung
- Automatische Filterreinigung im 15-Sekunden-Rhythmus
- Akustischer Alarm bei Saugkraftabfall
- Elektronische Saugkraftregulierung
- Integrierte Steckdose mit automatischer Einschaltung
- Synchronüberwachung mit 15-Sek. Ausschaltverzögerung

SERIENMÄSSIGER LIEFERUMFANG

32 mm-Saugschlauch, AirLock-Adapter, Stufenadapter und Staubsack

Zubehör für DWV902M siehe Seite 128.

STEIN- UND FLIESENSÄGE

D24000



TECHNISCHE DATEN

Aufnahmeleistung	1.600 Watt
Leerlaufdrehzahl	4.200 min ⁻¹
Schnittiefe	95 mm
Max. Querschnittbereich bei 90°/45°	610 mm / 450 mm
Diamant-Trennscheibe Durchmesser	250 x 25,4 mm
Gewicht	32,0 kg

D24000

1.149,00 €

zzgl. MwSt.

1.378,80 € inkl. MwSt.

EMISSIONSWERTE

$L_{PA} / L_{WA} = 90,0 / 103,0 \text{ dB(A)} \cdot K = 3,0 \text{ dB(A)}$
 Vibration = Steinsägen $\leq 2,5 \text{ m/s}^2$
 $K = 1,5 \text{ m/s}^2$



LEISTUNGSMERKMALE

- Hochwertiges Edelstahl-Führungssystem
- Großdimensionierter Schnittbereich für Längsschnitte bis zu 610 mm
- Präziser Winkelanschlag für exakte 45°- und 90° Schnitte
- Fixrasten für einfache und präzise Neigungseinstellung bei 22,5° und 45°
- Doppelte Kühlwasserzufuhr für hohe Standzeit der Trennscheiben
- Großdimensionierte Kühlwasserauffangwanne für problemlosen Langzeiteinsatz
- Abnehmbarer Sägeschlitten ermöglicht einfaches und schnelles Reinigen der Säge

ZUBEHÖR FÜR FLIESENSÄGE DW24000

Artikel-Nummer	Beschreibung	EURO zzgl. MwSt.	EURO inkl. MwSt.
D240001	Zusammenklappbares Metall-Untergestell	99,00	118,80
DT3734	Diamant-Trennscheibe 250 mm	73,50	88,20

NASS-/TROCKEN-FLIESENSÄGE

DWC410



TECHNISCHE DATEN

Aufnahmeleistung	1.300 Watt
Leerlaufdrehzahl	13.000 min ⁻¹
Neigungseinstellung	0 – 45°
Schnittiefe bei 90°/45°	34 mm / 19 mm
Gewicht	3,0 kg

DWC410

205,00 €

zzgl. MwSt.

246,00 € inkl. MwSt.

EMISSIONSWERTE

$L_{PA} / L_{WA} = 102,0 / 113,0 \text{ dB(A)} \cdot K = 3,0 \text{ dB(A)}$
 Vibration = 4,1 m/s²
 $K = 1,5 \text{ m/s}^2$



LEISTUNGSMERKMALE

- Robuster Motor mit hohem Drehmoment, ausgelegt für den Dauereinsatz
- Max. Sicherheit für den Anwender durch PRCD-Schutzschalter
- Vielseitiger Einsatz durch exakte und stufenlose Schnittiefen und Gehrungseinstellung
- Geringe Staubentwicklung durch regulierbare Wasserzufuhr mit 2 m Schlauch
- Arretierschalter für Dauerbetrieb
- Inkl. 110 mm Diamantscheibe, universeller Wasseranschluss-Adapter und 2 m Wasserschlauch

ZUBEHÖR FÜR NASS-/TROCKEN-FLIESENSÄGE DWC410

Artikel-Nummer	Beschreibung	EURO zzgl. MwSt.	EURO inkl. MwSt.
DT3714	Diamant-Trennscheibe Fliesen 110 mm	30,50	36,60
DT3715	Diamant-Trennscheibe Granit 110 mm	41,00	49,20

METALLBEARBEITUNG

Das vielseitige Metallbearbeitungs-Sortiment von DEWALT liefert die passende Maschine für jeden Einsatz: von Schleif- und Abziehkombinationen für Detailarbeiten, über kompakte 125 mm Winkelschleifer zur Bearbeitung von Winkeln und Ecken, bis hin zu großen 230 mm Winkelschleifern für schwere Trenn- und Schleifarbeiten sowie Metallkreissägen.



Elektronische Kupplung
Schutz für Anwender und Maschine



125 mm WINKELSCHLEIFER
DWE4257

Überlastschutz
schützt den Motor und erhöht die Lebensdauer

Drehzahlregulierung und -konstanthaltung,
um die Maschine jeweils an wechselnde Belastungen anzupassen und ein optimales Ergebnis zu erzielen

„Jetstream“-Kühlluftführung
filtert abrasive Staubpartikel aus der Luft, schützt so wirkungsvoll den Motor und erhöht die Lebensdauer des Geräts

Gepanzerte Wicklung
Mit Epoxydharz gepanzerte Wicklung erhöht die Lebensdauer des Motors

Schiebeschalter
mit elektronischem Sanftanlauf und Wiederanlaufschutz

Werkzeuglose Schutzhauben-Schnellverstellung

6 mm GERADSCHLEIFER

DWE4884



LEISTUNGSMERKMALE

- Hochleistungsmotor mit ausreichend Überlastreserven für problemlosen Langzeiteinsatz
- Exakter Rundlauf des Einsatzwerkzeugs durch speziell gehärtete und geschliffene Spannzange
- Niedrige Arbeitstemperatur
- Selbstabschaltende Kohlebürsten

TECHNISCHE DATEN

Aufnahmeleistung	450 Watt
Leerlaufdrehzahl	25.000 min ⁻¹
Spannzangen-Ø	6 mm
Schleifkörper-Ø (max.)	38 mm
Gewicht	1,6 kg

EMISSIONSWERTE

$L_{PA} / L_{WA} = 80,0 / 91,0$ dB(A) • K = 3,0 dB(A)
Vibration = 4,4 m/s²
K = 1,9 m/s²

DWE4884

259,00 €
zzgl. MwSt.
310,80 € inkl. MwSt.



230 mm UND 180 mm WINKELSCHLEIFER



Artikelnummer	DWE4599	DWE4579	D28498	DWE494	DWE4597
Spezifikation	230 mm-Winkelschleifer	230 mm-Winkelschleifer	230 mm-Winkelschleifer	230 mm-Winkelschleifer	180 mm-Winkelschleifer
Aufnahmeleistung	2.600 Watt	2.600 Watt	2.400 Watt	2.200 Watt	2.600 Watt
Leerlaufdrehzahl	6.500 min ⁻¹	6.500 min ⁻¹	6.500 min ⁻¹	6.600 min ⁻¹	8.500 min ⁻¹
Max. Scheiben-Ø	230 mm	230 mm	230 mm	230 mm	180 mm
Antriebsspindel	M 14	M 14	M 14	M 14	M 14
Werkzeuglose Schutzhaubenschnellverstellung	ja	ja	ja	nein	ja
Gewicht (inkl. Schutzhaube)	6,6 kg	6,6 kg	5,8 kg	5,5 kg	6,5 kg
Leistungsmerkmale	<ul style="list-style-type: none"> • Autobalancer Flansch minimiert Vibrationen, auch bei Scheibenunwucht • Epoxyd-Harz gepanzerte Motorwicklungen • „Jet-Stream“-Kühlluftführung zum Schutz des Motors • Überlastschutz sichert den Motor vor Überhitzung • Elektronische Kupplung zum Schutz von Anwender und Maschine • Wiederanlaufschutz und elektr. Sanftanlauf • Arretierbarer Schalter für Dauerbetrieb 	<ul style="list-style-type: none"> • Epoxyd-Harz gepanzerte Motorwicklungen • „Jet-Stream“-Kühlluftführung zum Schutz des Motors • Überlastschutz sichert den Motor vor Überhitzung • Elektronische Kupplung zum Schutz von Anwender und Maschine • Wiederanlaufschutz und elektr. Sanftanlauf • Arretierbarer Schalter für Dauerbetrieb 	<ul style="list-style-type: none"> • Epoxyd-Harz gepanzerte Motorwicklungen • Überlastschutz sichert den Motor vor Überhitzung • Elektronische Kupplung zum Schutz von Anwender und Maschine • Wiederanlaufschutz und elektr. Sanftanlauf • Arretierbarer Schalter für Dauerbetrieb 	<ul style="list-style-type: none"> • Epoxyd-Harz gepanzerte Motorwicklungen • Wiederanlaufschutz und elektr. Sanftanlauf • Arretierbarer Schalter für Dauerbetrieb 	<ul style="list-style-type: none"> • Epoxyd-Harz gepanzerte Motorwicklungen • „Jet-Stream“-Kühlluftführung zum Schutz des Motors • Überlastschutz sichert den Motor vor Überhitzung • Elektronische Kupplung zum Schutz von Anwender und Maschine • Wiederanlaufschutz und elektr. Sanftanlauf • Arretierbarer Schalter für Dauerbetrieb
Serienmäßiger Lieferumfang	Schutzhaube für Schleifarbeiten, vibrationsdämpfender Zusatzhandgriff	Schutzhaube für Schleifarbeiten, vibrationsdämpfender Zusatzhandgriff	Schutzhaube für Schleifarbeiten, vibrationsdämpfender Zusatzhandgriff	Schutzhaube für Schleifarbeiten, Zusatzhandgriff	Schutzhaube für Schleifarbeiten, vibrationsdämpfender Zusatzhandgriff
UVP	259,00 € zzgl. MwSt. 310,80 € inkl. MwSt.	239,00 € zzgl. MwSt. 286,80 € inkl. MwSt.	235,00 € zzgl. MwSt. 282,00 € inkl. MwSt.	179,00 € zzgl. MwSt. 214,80 € inkl. MwSt.	239,00 € zzgl. MwSt. 286,80 € inkl. MwSt.

Artikelnummer	DWE4579R			
Serienmäßiger Lieferumfang	wie oben, zusätzlich mit Schnellspannmutter für schnellen und werkzeuglosen Scheibenwechsel			
UVP	249,00 € zzgl. MwSt. 298,80 € inkl. MwSt.			

Emissionswerte	$L_{pa} / L_{wa} = 96,0 / 107,0$ dB(A) K = 3,0 dB(A) Vibration = Oberflächenschleifen 4,5 m/s ² K = 1,5 m/s ²	$L_{pa} / L_{wa} = 96,0 / 107,0$ dB(A) K = 3,0 dB(A) Vibration = Oberflächenschleifen 7,0 m/s ² K = 1,5 m/s ²	$L_{pa} / L_{wa} = 92,0 / 103,0$ dB(A) K = 3,0 dB(A) Vibration = Oberflächenschleifen 7,6 m/s ² , Sandschleifen 4,0 m/s ² K = 1,5 m/s ²	$L_{pa} / L_{wa} = 94,0 / 104,0$ dB(A) K = 3,0 dB(A) Vibration = Oberflächenschleifen 7,1 m/s ² , Sandschleifen 5,0 m/s ² K = 1,5 m/s ²	$L_{pa} / L_{wa} = 96,0 / 107,0$ dB(A) K = 3,0 dB(A) Vibration = Oberflächenschleifen 8,5 m/s ² , Sandschleifen 2,5 m/s ² K = 1,5 m/s ²
----------------	--	--	---	---	---

Alle Winkelschleifer werden ohne Scheibe ausgeliefert.

150 / 125 mm WINKELSCHLEIFER



Artikelnummer	DWE4238	DWE4257	DWE4277	DWE4233	DWE4237
	NEU	NEU	NEU		
Spezifikation	150 mm-Winkelschleifer	125 mm-Winkelschleifer	125 mm-Winkelschleifer	125 mm-Winkelschleifer	125 mm-Winkelschleifer
Aufnahmeleistung	1.400 Watt	1.500 Watt	1.500 Watt	1.400 Watt	1.400 Watt
Leerlaufdrehzahl	9.300 min ⁻¹	2.800 – 10.000 min ⁻¹	10.500 min ⁻¹	11.500 min ⁻¹	11.500 min ⁻¹
Max. Scheiben-Ø	150 mm	125 mm	125 mm	125 mm	125 mm
Antriebsspindel	M 14	M 14	M 14	M 14	M 14
Werkzeuglose Schutzhaubenschnellverstellung	ja	ja	ja	ja	ja
Gewicht (inkl. Schutzhaube)	2,7 kg	2,5 kg	2,5 kg	2,2 kg	2,2 kg
Leistungsmerkmale	<ul style="list-style-type: none"> • Epoxyd-Harz gepanzerte Motorwicklungen • „Jet-Stream“-Kühlluftführung zum Schutz des Motors • Wiederanlaufschutz und elektr. Sanftanlauf 	<ul style="list-style-type: none"> • Epoxyd-Harz gepanzerte Motorwicklungen • „Jet-Stream“-Kühlluftführung zum Schutz des Motors • Vierfach-Elektronik (Wiederanlaufschutz, Sanftanlauf, Überlastschutz und Drehzahlkonstanthaltung) • Elektronische Kupplung zum Schutz von Anwender und Maschine • Arretierbarer Schalter für Dauerbetrieb 	<ul style="list-style-type: none"> • Epoxyd-Harz gepanzerte Motorwicklungen • „Jet-Stream“-Kühlluftführung zum Schutz des Motors • Wiederanlaufschutz und elektr. Sanftanlauf 	<ul style="list-style-type: none"> • Epoxyd-Harz gepanzerte Motorwicklungen • „Jet-Stream“-Kühlluftführung zum Schutz des Motors • Totmannschalter – bei Loslassen des Schalters geht die Maschine aus 	<ul style="list-style-type: none"> • Epoxyd-Harz gepanzerte Motorwicklungen • „Jet-Stream“-Kühlluftführung zum Schutz des Motors • Wiederanlaufschutz und elektr. Sanftanlauf
Serienmäßiger Lieferumfang	Schutzhaube für Schleifarbeiten, vibrationsdämpfender Zusatzhandgriff, Schnellspannflansch	Schutzhaube für Schleifarbeiten, vibrationsdämpfender Zusatzhandgriff, Schnellspannflansch	Schutzhaube für Schleifarbeiten, vibrationsdämpfender Zusatzhandgriff, Spannmutter, Montagewerkzeug	Schutzhaube für Schleifarbeiten, vibrationsdämpfender Zusatzhandgriff	Schutzhaube für Schleifarbeiten, vibrationsdämpfender Zusatzhandgriff
UVP	165,00 € zzgl. MwSt. 198,80 € inkl. MwSt.	199,00 € zzgl. MwSt. 238,80 € inkl. MwSt.	175,00 € zzgl. MwSt. 210,00 € inkl. MwSt.	159,00 € zzgl. MwSt. 190,80 € inkl. MwSt.	159,00 € zzgl. MwSt. 190,80 € inkl. MwSt.

Artikelnummer					DWE4237K
Serienmäßiger Lieferumfang					wie oben plus Koffer
UVP					169,00 € zzgl. MwSt. 202,80 € inkl. MwSt.

Emissionswerte	$L_{PA} / L_{WA} = 91,0 / 102,0$ dB(A) K = 3,0 dB(A) Vibration = Oberflächenschleifen 7,0 m/s ² K = 1,5 m/s ²	$L_{PA} / L_{WA} = 92,0 / 103,0$ dB(A) K = 3,0 dB(A) Vibration = Oberflächenschleifen 8,3 m/s ² K = 1,5 m/s ²	$L_{PA} / L_{WA} = 89,0 / 100,0$ dB(A) K = 3,0 dB(A) Vibration = Oberflächenschleifen 9,1 m/s ² , Sandschleifen 3,0 m/s ² K = 2,9 m/s ²	$L_{PA} / L_{WA} = 92,0 / 103,0$ dB(A) K = 3,0 dB(A) Vibration = Oberflächenschleifen 8,3 m/s ² , Sandschleifen 3,0 m/s ² K = 1,5 m/s ²	$L_{PA} / L_{WA} = 92,0 / 103,0$ dB(A) K = 3,0 dB(A) Vibration = Oberflächenschleifen 8,3 m/s ² , Sandschleifen 3,0 m/s ² K = 1,5 m/s ²
----------------	--	--	--	--	--

Alle Winkelschleifer werden ohne Scheibe ausgeliefert.

125 mm WINKELSCHLEIFER



Artikelnummer	DWE4227	DWE4217	DWE4207	DWE4203	DWE4157
Spezifikation	125 mm-Winkelschleifer	125 mm-Winkelschleifer	125 mm-Winkelschleifer	125 mm-Winkelschleifer	125 mm-Winkelschleifer
Aufnahmeleistung	1.200 Watt	1.200 Watt	1.010 Watt	1.010 Watt	900 Watt
Leerlaufdrehzahl	11.000 min ⁻¹	11.000 min ⁻¹	11.000 min ⁻¹	11.000 min ⁻¹	11.800 min ⁻¹
Max. Scheiben-Ø	125 mm	125 mm	125 mm	125 mm	125 mm
Antriebsspindel	M 14	M14	M14	M 14	M 14
Werkzeuglose Schutzhauben-schnellverstellung	ja	ja	ja	ja	ja
Gewicht (inkl. Schutzhaube)	2,2 kg	2,4 kg	2,4 kg	2,2 kg	2,1 kg
Leistungsmerkmale	<ul style="list-style-type: none"> • Epoxyd-Harz gepanzerte Motorwicklungen • „Jet-Stream“-Kühlluftführung zum Schutz des Motors • Wiederanlaufschutz und elektr. Sanftanlauf • Überlastschutz sichert den Motor vor Überhitzung • Elektronische Kupplung zum Schutz von Anwender und Maschine 	<ul style="list-style-type: none"> • Epoxyd-Harz gepanzerte Motorwicklungen • „Jet-Stream“-Kühlluftführung zum Schutz des Motors • Wiederanlaufschutz und elektr. Sanftanlauf 	<ul style="list-style-type: none"> • Epoxyd-Harz gepanzerte Motorwicklungen • „Jet-Stream“-Kühlluftführung zum Schutz des Motors • Wiederanlaufschutz und elektr. Sanftanlauf 	<ul style="list-style-type: none"> • Epoxyd-Harz gepanzerte Motorwicklungen • „Jet-Stream“-Kühlluftführung zum Schutz des Motors • Totmannschalter – bei Loslassen des Schalters geht die Maschine aus 	<ul style="list-style-type: none"> • Kompakte Maschine mit sehr geringem Gehäuse-durchmesser und flachem Getriebegehäuse • Wiederanlaufschutz und elektr. Sanftanlauf • Epoxyd-Harz gepanzerte Motorwicklungen
Serienmäßiger Lieferumfang	Schutzhaube für Schleifarbeiten, vibrationsdämpfender Zusatzhandgriff	Schutzhaube für Schleifarbeiten, vibrationsdämpfender Zusatzhandgriff	Schutzhaube für Schleifarbeiten, vibrationsdämpfender Zusatzhandgriff	Schutzhaube für Schleifarbeiten, vibrationsdämpfender Zusatzhandgriff	Schutzhaube für Schleifarbeiten, Zusatzhandgriff
UVP	159,00 € zzgl. MwSt. 190,80 € inkl. MwSt.	139,00 € zzgl. MwSt. 166,80 € inkl. MwSt.	129,00 € zzgl. MwSt. 154,80 € inkl. MwSt.	129,00 € zzgl. MwSt. 154,80 € inkl. MwSt.	89,00 € zzgl. MwSt. 106,80 € inkl. MwSt.

Emissionswerte	$L_{PA} / L_{WA} = 92,0 / 103,0 \text{ dB(A)}$ $K = 3,0 \text{ dB(A)}$ Vibration = Oberflächen-schleifen $8,3 \text{ m/s}^2$, Sandschleifen $3,0 \text{ m/s}^2$ $K = 1,5 \text{ m/s}^2$	$L_{PA} / L_{WA} = 92,0 / 103,0 \text{ dB(A)}$ $K = 3,0 \text{ dB(A)}$ Vibration = Oberflächen-schleifen $8,3 \text{ m/s}^2$, Sandschleifen $\leq 2,5 \text{ m/s}^2$ $K = 1,5 \text{ m/s}^2$	$L_{PA} / L_{WA} = 92,0 / 103,0 \text{ dB(A)}$ $K = 3,0 \text{ dB(A)}$ Vibration = Oberflächen-schleifen $8,3 \text{ m/s}^2$, Sandschleifen $\leq 2,5 \text{ m/s}^2$ $K = 1,5 \text{ m/s}^2$	$L_{PA} / L_{WA} = 92,0 / 103,0 \text{ dB(A)}$ $K = 3,0 \text{ dB(A)}$ Vibration = Oberflächen-schleifen $8,3 \text{ m/s}^2$, Sandschleifen $< 2,5 \text{ m/s}^2$ $K = 1,5 \text{ m/s}^2$	$L_{PA} / L_{WA} = 90,0 / 101,0 \text{ dB(A)}$ $K = 5 \text{ dB(A)}$ Vibration = Schleifen $7,9 \text{ m/s}^2$ $K = 1,5 \text{ m/s}^2$
----------------	--	---	---	--	---

Alle Winkelschleifer werden ohne Scheibe ausgeliefert.



125 / 115 mm WINKELSCHLEIFER



Artikelnummer	DWE4057	DWE4246	DWE4206	DWE4056
		NEU		
Spezifikation	125 mm-Winkelschleifer	115 mm-Winkelschleifer	115 mm-Winkelschleifer	115 mm-Winkelschleifer
Aufnahmeleistung	800 Watt	1.200 Watt	1.010 Watt	800 Watt
Leerlaufdrehzahl	11.800 min ⁻¹	2.800 – 10.000 min ⁻¹	11.000 min ⁻¹	11.800 min ⁻¹
Max. Scheiben-Ø	125 mm	115 mm	115 mm	115 mm
Antriebsspindel	M 14	M 14	M 14	M 14
Werkzeuglose Schutzhaubenschnellverstellung	ja	ja	ja	ja
Gewicht (inkl. Schutzhaube)	1,8 kg	2,5 kg	2,4 kg	1,8 kg
Leistungsmerkmale	<ul style="list-style-type: none"> • Kompakte Maschine mit sehr geringem Griffdurchmesser und flachem Getriebegehäuse • Wiederanlaufschutz und elektr. Sanftanlauf • Epoxyd-Harz gepanzerte Motorwicklungen 	<ul style="list-style-type: none"> • Epoxyd-Harz gepanzerte Motorwicklungen • „Jet-Stream“-Kühlluftführung zum Schutz des Motors • Vierfach-Elektronik (Wiederanlaufschutz, Sanftanlauf, Überlastschutz und Drehzahlkonstanthaltung) • Elektronische Kupplung zum Schutz von Anwender und Maschine • Arretierbarer Schalter für Dauerbetrieb 	<ul style="list-style-type: none"> • Epoxyd-Harz gepanzerte Motorwicklungen • „Jet-Stream“-Kühlluftführung zum Schutz des Motors • Wiederanlaufschutz und elektr. Sanftanlauf 	<ul style="list-style-type: none"> • Kompakte Maschine mit sehr geringem Gehäusedurchmesser und flachem Getriebegehäuse • Epoxyd-Harz gepanzerte Motorwicklungen • Wiederanlaufschutz und elektr. Sanftanlauf
Serienmäßiger Lieferumfang	Schutzhaube für Schleifarbeiten, Zusatzhandgriff	Schutzhaube für Schleifarbeiten, vibrationsdämpfender Zusatzhandgriff, Schnellspannflansch	Schutzhaube für Schleifarbeiten, vibrationsdämpfender Zusatzhandgriff	Schutzhaube für Schleifarbeiten, Zusatzhandgriff
UVP	85,00 € zzgl. MwSt. 102,00 € inkl. MwSt.	139,00 € zzgl. MwSt. 166,80 € inkl. MwSt.	129,00 € zzgl. MwSt. 154,80 € inkl. MwSt.	85,00 € zzgl. MwSt. 102,00 € inkl. MwSt.

Artikelnummer		DWE4206K	
Serienmäßiger Lieferumfang		wie oben plus Koffer	
UVP		139,00 € zzgl. MwSt. 166,80 € inkl. MwSt.	

Emissionswerte	$L_{PA} / L_{WA} = 91,0 / 101,0$ dB(A) $K = 3,0$ dB(A) Vibration = Schleifen 9,4 m/s ² $K = 1,5$ m/s ²	$L_{PA} / L_{WA} = 88,0 / 99,0$ dB(A) $K = 3,0$ dB(A) Vibration = Oberflächenschleifen 7,0 m/s ² , $K = 1,5$ m/s ²	$L_{PA} / L_{WA} = 92,0 / 103,0$ dB(A) $K = 3,0$ dB(A) Vibration = Oberflächenschleifen 8,3 m/s ² , Sandschleifen $\leq 2,5$ m/s ² $K = 1,5$ m/s ²	$L_{PA} / L_{WA} = 91,0 / 101,0$ dB(A) $K = 3,0$ dB(A) Vibration = Schleifen 9,4 m/s ² $K = 1,5$ m/s ²
----------------	---	---	---	---

Alle Winkelschleifer werden ohne Scheibe ausgeliefert.

ZUBEHÖR FÜR WINKELSCHLEIFER

STAUBHAUBE FÜR 180 mm WINKELSCHLEIFER

DWE46170



LEISTUNGSMERKMALE

- Zum staubarmen Schleifen mineralischer Materialien
- Direkte Montage auf alle 180 mm DEWALT Winkelschleifer
- Optimaler Einsatz mit DEWALT Zubehör
- Maximale Topfscheibenhöhe von 30,5 mm
- Randnahes Arbeiten durch klappbares Segment
- AirLock kompatibel für schnellen und einfachen Anschluss an den Staubsauger

DWE46170

119,00 €

zzgl. MwSt.

142,80 € inkl. MwSt.

STAUBHAUBE FÜR 115 mm UND 125 mm WINKELSCHLEIFER

DWE46150



LEISTUNGSMERKMALE

- Zum staubarmen Schleifen mineralischer Materialien
- Direkte Montage auf alle 115 und 125 mm DEWALT Winkelschleifer mit werkzeugloser Schutzhauben-Schnellverstellung
- Optimaler Einsatz mit DEWALT Zubehör
- Maximale Topfscheibenhöhe von 30,5 mm
- Randnahes Arbeiten durch schiebbares Segment
- AirLock kompatibel für schnellen und einfachen Anschluss an den Staubsauger

DWE46150

69,00 €

zzgl. MwSt.

82,80 € inkl. MwSt.



Staubhaube DWE46150: Trägt das DEWALT „Perform & Protect“ Siegel für Staubschutz.

SCHUTZHAUBEN FÜR TRENNARBEITEN

Artikel-Nummer	Beschreibung	EURO zzgl. MwSt.	EURO inkl. MwSt.
D281111	für 115 mm-Winkelschleifer (nicht für D28117)	11,90	14,28
D281391	für 125 mm-Winkelschleifer (nicht für D28137, DW831)	11,90	14,28
D281411	für 150 mm-Winkelschleifer	13,90	16,68
D284911	für 180 mm-Winkelschleifer (nicht für DW840)	15,90	19,08
D284921	für 230 mm-Winkelschleifer / 230 mm-Diamant-Trennschleifer (nicht für D28415)	19,90	23,88
DE4037	Transportkoffer für 115- und 125 mm-Winkelschleifer (außer D28065, DW831, D28137)	19,90	23,88

FUGENTRENNER UND POLIERER

Die Spezialisten im DEWALT-Maschinensortiment zum präzisen Abtragen von Fugen bis in die Ecken und glänzende Ergebnisse beim Polieren unterschiedlichster Materialien.

FUGENTRENNER

DWE46105

NEU



TECHNISCHE DATEN

Aufnahmeleistung	1.400 Watt
Leerlaufdrehzahl	9.300 min ⁻¹
Max. Scheiben-Ø	125 mm
Antriebsspindel	M 14
Gewicht	3,5 kg



EMISSIONSWERTE

$L_{PA} / L_{WA} = 91,0 / 102,0$ dB(A) • $K = 3,0$ dB(A)
 Vibration = 7,0 m/s²,
 K = 1,5 m/s²

DWE46105

249,00 €

zzgl. MwSt.

298,80 € inkl. MwSt.

LEISTUNGSMERKMALE

- Kraftvoller 1.400 Watt Motor und Staubschutzhaube ermöglichen die Absaugung von gefährlichen Stäuben
- Direkt mit Air-Lock kompatibel für eine schnelle und einfache Verbindung zum Staubsauger
- Verstellbare Schutzhaube ermöglicht einen Zugang auch in Ecken
- Die Tiefeneinstellung dient zur optimalen Abtragung der Fuge

SERIENMÄSSIGER LIEFERUMFANG

- Schutzhaube
- 125 mm-Sandwich-Trennscheibe
- vibrationsdämpfender Zusatzhandgriff
- Montagewerkzeug

POLIERER

DWP849X



TECHNISCHE DATEN

Aufnahmeleistung	1.250 Watt
Leerlaufdrehzahl	0 – 600 / 3.500 min ⁻¹
Max. Scheiben-Ø	180 / 150 mm
Antriebsspindel	M 14
Gewicht	3,0 kg



EMISSIONSWERTE

$L_{PA} / L_{WA} = 84,0 / 95,0$ dB(A) • $K = 3,0$ dB(A)
 Vibration = 2,3 m/s²
 K = 1,5 m/s²

DWP849X

279,00 €

zzgl. MwSt.

334,80 € inkl. MwSt.

LEISTUNGSMERKMALE

- Materialgerechtes Arbeiten durch 2-Stufen-Drehzahlregulierung sowie elektronische Drehzahlkonstanthaltung
- Vollgummiertes Frontgehäuse als Schutz für Maschine und das zu bearbeitende Material

SERIENMÄSSIGER LIEFERUMFANG

- Gummischleifteller
- Polierhaube
- Bügel- und Zusatzhandgriff

SCHLEIF-, SCHÄRF UND ABZIEHKOMBINATIONEN

SCHLEIF- UND ABZIEHKOMBINATION

DW754



TECHNISCHE DATEN

Aufnahmeleistung	415 Watt
Leerlaufdrehzahl	2.750 min ⁻¹
Schleifscheibenmaß	125 x 20 mm
Schleifscheibenstärke	25 mm
Gewicht	9,3 kg

EMISSIONSWERTE

$L_{PA} / L_{WA} = 85,0 / 98,0 \text{ dB(A)} \bullet K = 3,0 \text{ dB(A)}$

LEISTUNGSMERKMALE

- Perfekte Schleif- und Abziehergebnisse
- Werkstück-Spannvorrichtung für exakte Schleifwinkel
- Schleifscheibe vom Anwender wegrehend

SERIENMÄSSIGER LIEFERUMFANG

- Abziehscheibe und Schleifscheibe
- Spann- und Schleifvorrichtung
- Funkenschutzblende

DW754

345,00 €

zzgl. MwSt.

414,00 € inkl. MwSt.

SCHLEIF-, SCHÄRF- UND ABZIEHKOMBINATION

DW755



TECHNISCHE DATEN

Aufnahmeleistung	415 Watt
Leerlaufdrehzahl	2.750 min ⁻¹
Schleifscheibenmaß	125 x 20 mm
Schleifscheibenstärke	20 mm
Bandmaß	715 x 45 mm
Gewicht	9,3 kg

EMISSIONSWERTE

$L_{PA} / L_{WA} = 88,0 / 101,0 \text{ dB(A)} \bullet K = 3,0 \text{ dB(A)}$

LEISTUNGSMERKMALE

- Schleifband mit absenkbarem Schleifschuh
- Leichter Bandwechsel über Exenterspannvorrichtung
- Schleifband vom Anwender wegrehend

SERIENMÄSSIGER LIEFERUMFANG

- Abziehband und Schleifscheibe
- Spann- und Schleifvorrichtung
- Nassschleifeinrichtung
- Funkenschutzblende

DW755

449,00 €

zzgl. MwSt.

538,80 € inkl. MwSt.

DW753



TECHNISCHE DATEN

Aufnahmeleistung	415 Watt
Leerlaufdrehzahl	2.750 min ⁻¹
Schleifscheibenmaß	150 x 20 mm
Schleifscheibenstärke	25 mm
Bandmaß	577 x 40 mm
Gewicht	9,3 kg

EMISSIONSWERTE

$L_{PA} / L_{WA} = 87,0 / 100,0 \text{ dB(A)} \bullet K = 3,0 \text{ dB(A)}$

LEISTUNGSMERKMALE

- Schleifband mit absenkbarem Schleifschuh
- Leichter Bandwechsel über Exenterspannvorrichtung
- Schleifband zum Anwender drehend

SERIENMÄSSIGER LIEFERUMFANG

- 2 Schleifbänder und Schleifscheibe
- Spann- und Schleifvorrichtung
- Funkenschutzblende

DW753

339,00 €

zzgl. MwSt.

406,80 € inkl. MwSt.

METALLSCHNEIDER

DEWALT Maschinen für die Metallbearbeitung sind robust verarbeitet und überzeugen durch ihre Lebensdauer und Präzision - dadurch ist weniger Nacharbeit nötig: dank minimaler Anlauffarben und geringer Gratbildung. Durchzugsstarke Motoren ermöglichen ein schnelles und genaues Arbeiten selbst bei härtesten Anwendungen.



355 mm TRENNSCHLEIFER

D28715



TECHNISCHE DATEN	
Aufnahmeleistung	2.200 Watt
Leerlaufdrehzahl	4.000 min ⁻¹
Schnittbereiche:	
bei 90° bzw. 45° Vierkantrohre	120 x 120 bzw. 110 x 110 mm
bei 90° bzw. 45° Rechteckrohre	100 x 200 bzw. 100 x 140 mm
bei 90° bzw. 45° L-Profile	140 x 140 bzw. 120 x 120 mm
bei 90° bzw. 45° Rundrohre	130 bzw. 130 mm
Trennscheibe	355 x 25,4 mm (Metall-Trennscheibe)
Gewicht	18,5 kg

D28715
395,00 € zzgl. MwSt.
474,00 € inkl. MwSt.



EMISSIONSWERTE
L _{PA} / L _{WA} = 100,0 / 112,0 dB(A) • K = 3,0 dB(A)
Vibration = 6,2 m/s ²
K = 1,5 m/s ²

LEISTUNGSMERKMALE

- Elektronischer Sanftanlauf
- Werkzeuglose Gehrungseinstellung bis 45°
- Sicheres Arbeiten durch verstellbaren Funkenschutz

355 mm METALLKREISSÄGE

DW872



TECHNISCHE DATEN	
Aufnahmeleistung	2.200 Watt
Leerlaufdrehzahl	1.300 min ⁻¹
Schnittbereiche:	
bei 90° bzw. 45° Vierkantrohre	100 x 100 bzw. 79 x 79 mm
bei 90° bzw. 45° Rechteckrohre	130 x 75 bzw. 123 x 79 mm
bei 90° bzw. 45° L-Profile	92 x 92 bzw. 56 x 56 mm
bei 90° bzw. 45° Rundrohre	130 bzw. 79 mm
Sägeblatt	355 mm, 70 Zahn (titanlegiert)
Gewicht	22,5 kg

DW872
879,00 € zzgl. MwSt.
1.054,80 € inkl. MwSt.



EMISSIONSWERTE
L _{PA} / L _{WA} = 95,0 / 108,0 dB(A) • K = 3,0 dB(A)
Vibration = ≈2,5 m/s ²
K = 1,5 m/s ²

LEISTUNGSMERKMALE

- Hochleistungsmotor mit Sanftlauf
- Verstellbares Anschlagssystem zur Schnittpositionierung und Gehrungsschnitte bis 45°
- Werkstück-Schnellspannsystem
- Lexan-Schutzhaube

SCHNELL, EXAKT UND VIELSEITIG EINSETZBAR: DIE ALLIGATOR SPEZIALSÄGEN VON DEWALT!

Die neueste Generation der Alligator Spezialsäge wurde konsequent im Sinne des Anwenders weiterentwickelt: **Maximale Haltbarkeit, verbesserte Schnittleistung und vielseitige Einsatzmöglichkeiten.**

Je nach Anwendung und Einsatzgebiet stehen zwei unterschiedliche Schwertlängen zur Auswahl - ein kurzes Schwert mit 365 mm und ein langes Schwert mit 500 mm. Für Materialgerechtes Arbeiten gibt es für beide Längen Sägeblätter für porosierte Leichtziegel, Porenbeton, Isolationsmaterialien (nur 365 mm) und Holz.

Verwindungssteif:

Verstärktes Schwert für exakte Schnitte und lange Lebensdauer.

430 mm SPEZIALSÄGE DWE397

Griffsicher:

Ergonomisch geformter und gummierter Zusatzhandgriff. Für ein Maximum an Arbeitskomfort und Sicherheit.

Robust:

Integrierter Blattschutz für längere Standzeit und starke Schnittleistung.

Anwenderfreundlich:

Einfacher und schneller Sägeblattwechsel.

Sauber:

Integrierter Anschluss für Absaugsysteme.



SPEZIALSÄGEN



DWE399 / 398 / 397



DWE396

Artikelnummer	DWE399	DWE398	DWE397	DWE396
Spezifikation	430 mm Spezialsäge	430 mm Spezialsäge	430 mm Spezialsäge	295 mm Spezialsäge
Aufnahmeleistung	1.700 Watt	1.700 Watt	1.700 Watt	1.600 Watt
Leerlaufhubzahl (min ⁻¹)	3.000 min ⁻¹	3.000 min ⁻¹	3.000 min ⁻¹	3.000 min ⁻¹
Hublänge	40 mm	40 mm	40 mm	40 mm
Schwert-/Schnittlänge	500 mm / 430 mm	500 mm / 430 mm	500 mm / 430 mm	365 mm / 295 mm
Gewicht	5,5 kg	5,5 kg	5,5 kg	5,3 kg
Leistungsmerkmale	<ul style="list-style-type: none"> • Langlebiger Hochleistungsmotor für härteste Anwendungen • Vibrationsarmes und rückschlagfreies Doppelsägeblatt-System mit Schnellstopp in 3 Sekunden • Verwindungssteifes Schwert für einen akkuraten Schnitt • Einfaches und schnelles Sägeblatt-Wechselsystem 		<ul style="list-style-type: none"> • Durch neue integrierte Endklammern lässt sich das Schwert vollständig durch den Schnitt ziehen • Vollgummierte Griffe • Robustes, langlebiges Aluminium-Getriebe-Gehäuse 	
Serienmäßiger Lieferumfang	<ul style="list-style-type: none"> • Inkl. Sägeblattschutz • Mit Sägeblattsatz DT2975 (für Porenbeton) 	<ul style="list-style-type: none"> • Inkl. Sägeblattschutz • Mit Sägeblattsatz DT2976 (für POROTON® FK 20) 	<ul style="list-style-type: none"> • Inkl. Sägeblattschutz • Mit Sägeblattsatz DT2974 (für POROTON® FK12) 	<ul style="list-style-type: none"> • Inkl. Sägeblattschutz und Sägeblattsatz DT2973 (für Porenbeton)
UVP	429,00 € zzgl. MwSt. 514,80 € inkl. MwSt.	529,00 € zzgl. MwSt. 634,80 € inkl. MwSt.	429,00 € zzgl. MwSt. 514,80 € inkl. MwSt.	329,00 € zzgl. MwSt. 394,80 € inkl. MwSt.
Emissionswerte	$L_{PA} / L_{WA} = 95,0 / 104,0$ dB(A) K = 5,6 dB(A) Vibration = Sägen von Porenbeton 5,4 m/s ² K = 1,5 m/s ²	$L_{PA} / L_{WA} = 95,0 / 104,0$ dB(A) K = 5,6 dB(A) Vibration = Sägen von Hochlochziegeln 5,4 m/s ² K = 1,5 m/s ²	$L_{PA} / L_{WA} = 95,0 / 104,0$ dB(A) K = 5,6 dB(A) Vibration = Sägen von Hochlochziegeln 5,4 m/s ² K = 1,5 m/s ²	$L_{PA} / L_{WA} = 95,0 / 104,0$ dB(A) K = 5,6 dB(A) Vibration = Sägen von Porenbeton 5,4 m/s ² K = 1,5 m/s ²

SÄGEBLÄTTER FÜR SPEZIALSÄGEN DWE396 / DWE397 / DWE398 / DWE399

Artikel-Nr	Beschreibung	Schnittlänge	EURO zzgl. MwSt.	EURO inkl. MwSt.
DT2970	Für DWE396. Feine Schnitte in Weichholz, Sperrholz, Gipskarton, Karton	295 mm	33,90	40,68
DT2971	Für DWE396. Universalblatt; Schnelle, einfache Schnitte in Hart- und Weichholz, Brennholz, Karton Gipskarton – nicht für Spanplatten	295 mm	33,90	40,68
DT2972	Für DWE396. Sehr robustes Sägeblatt für einfache Schnitte in Spanplatte, MDF, Hart- und Weichholz, Brennholz, Kunststoff	295 mm	57,90	69,48
DT2973	Für DWE396. Einfache Schnitte in Porenbeton (Festigkeitsklassen PPW 2, 4, 6) sowie für Gips und Yalisteine	295 mm	57,90	69,48
DT2977	Für DWE396. Einfache Schnitte in Hochlochziegel (POROTON®) bis Festigkeitsklasse 20 N/mm ²	295 mm	131,90	158,28
DT2974	Für DWE397 / DWE398 / DWE399. Einfache Schnitte in Hochlochziegel (z. B. POROTON®, POROTHERM®, UNIPOR®) bis Festigkeitsklasse 12 N/mm ²	430 mm	90,70	108,84
DT2975	Für DWE397 / DWE398 / DWE399. Einfache Schnitte in Porenbeton (Festigkeitsklassen PPW 2, 4, 6) sowie für Gips und Yalisteine	430 mm	90,70	108,84
DT2976	Für DWE397 / DWE398 / DWE399. Einfache Schnitte in Hochlochziegel (z. B. POROTON®, POROTHERM®, UNIPORv) bis Festigkeitsklasse 20 N/mm ²	430 mm	190,90	229,08
DT2978	Für DWE397 / DWE398 / DWE399. Universalblatt; Schnelle, einfache Schnitte in Hart- und Weichholz, Brennholz, Karton Gipskarton – nicht für Spanplatten	430 mm	39,90	47,88
DT2979	Für DWE397 / DWE398 / DWE399. Dämmstoffblatt; Spezialblatt zum Schneiden von z.B. Glaswolle, Steinwolle, Hanf, Holzwolle	430 mm	50,50	60,60

SÄGEBLÄTTER FÜR SPEZIALSÄGEN DW390 / DW391 / DW392 / DW393 / DW394

Artikel-Nr	Beschreibung	Schnittlänge	EURO zzgl. MwSt.	EURO inkl. MwSt.
DT2960	Für DW390 / DW391. Feine Schnitte in Weichholz, Sperrholz, Gipskarton, Karton	275 mm	31,90	38,28
DT2961	Für DW390 / DW391. Universalblatt; Schnelle, einfache Schnitte in Hart- und Weichholz, Brennholz, Karton Gipskarton – nicht für Spanplatten	275 mm	31,90	38,28
DT2962	Für DW390 / DW391. Sehr robustes Sägeblatt für einfache Schnitte in Spanplatte, MDF, Hart- und Weichholz, Brennholz, Kunststoff	275 mm	56,90	68,28
DT2963	Für DW390 / DW391. Einfache Schnitte in Porenbeton (Festigkeitsklassen PPW 2, 4, 6) sowie für Gips und Yalisteine	275 mm	56,90	68,28
DT2964	Für DW392 / DW393 / DW394. Einfache Schnitte in Hochlochziegel (z. B. POROTON®, POROTHERM®, UNIPOR®) bis Festigkeitsklasse 12 N/mm ²	425 mm	87,30	104,76
DT2965	Für DW392 / DW393 / DW394. Einfache Schnitte in Porenbeton (Festigkeitsklassen PPW 2, 4, 6) sowie für Gips und Yalisteine	425 mm	87,30	104,76
DT2966	Für DW392 / DW393 / DW394. Einfache Schnitte in Hochlochziegel (z. B. POROTON®, POROTHERM®, UNIPOR®) bis Festigkeitsklasse 20 N/mm ²	425 mm	190,90	229,08

SÄBELSÄGEN



Artikelnummer	DW311K	DW310K	DWE357K	DWE305PK
Spezifikation	Säbelsäge	Säbelsäge	Kompakt-Säbelsäge	Säbelsäge
Aufnahmeleistung	1.200 Watt	1.200 Watt	1.050 Watt	1.100 Watt
Leerlaufhubzahl (min ⁻¹)	0 – 2.600 min ⁻¹	0 – 2.600 min ⁻¹	0 – 2.800 min ⁻¹	0 – 2.800 min ⁻¹
Hublänge	28 mm	28 mm	29 mm	29 mm
Max. Schnittleistung in Holz / Stahl u. Rohre / PVC	300 / 130 / 160 mm	300 / 130 / 160 mm	280 / 100 / 130 mm	280 / 100 / 130 mm
Gewicht	4,2 kg	4,2 kg	3,2 kg	3,5 kg
Leistungsmerkmale	<ul style="list-style-type: none"> Elektronische Hubzahlregulierung Werkzeugloses Schnellwechselsystem für sicheren und einfachen Sägeblattwechsel Handgriff und Gehäuse ergonomisch geformt und gummiert Werkzeuglose Säge-schuhverstellung Zuschaltbarer Pendelhub Hubvorwahl über Rändelrad 	<ul style="list-style-type: none"> Elektronische Hubzahlregulierung Werkzeugloses Schnellwechselsystem für sicheren und einfachen Sägeblattwechsel Werkzeuglose Säge-schuhverstellung 	<ul style="list-style-type: none"> Innovatives Maschinen-design mit sehr kompakter Gesamtlänge von nur 368 mm Elektronische Hubzahlregulierung Werkzeugloses Schnellwechselsystem für sicheren und einfachen Sägeblattwechsel Handgriff und Gehäuse ergonomisch geformt und gummiert 	<ul style="list-style-type: none"> Elektronische Hubzahlregulierung Werkzeugloses Schnellwechselsystem für sicheren und einfachen Sägeblattwechsel Handgriff und Gehäuse ergonomisch geformt und gummiert
Serienmäßiger Lieferumfang	Sägeblatt, Koffer	Sägeblatt, Koffer	Koffer	Sägeblatt, Koffer
UVP	319,00 € zzgl. MwSt. 382,80 € inkl. MwSt.	299,00 € zzgl. MwSt. 358,80 € inkl. MwSt.	235,00 € zzgl. MwSt. 282,00 € inkl. MwSt.	199,00 € zzgl. MwSt. 238,80 € inkl. MwSt.
Emissionswerte	$L_{PA} / L_{WA} = 89,0 / 100,0$ dB(A) $K = 3,0$ dB(A) Vibration = Sägen von Holz $13,3$ m/s ² $K = 2,2$ m/s ²	$L_{PA} / L_{WA} = 90,0 / 101,0$ dB(A) $K = 3,0$ dB(A) Vibration = Sägen von Holz $13,7$ m/s ² $K = 2,5$ m/s ²	$L_{PA} / L_{WA} = 90,0 / 101,0$ dB(A) $K = 3,0$ dB(A) Vibration = Sägen von Holz $29,0$ m/s ² $K = 5,6$ m/s ²	$L_{PA} / L_{WA} = 90,0 / 101,0$ dB(A) $K = 3,0$ dB(A) Vibration = Sägen von Holz $19,5$ m/s ² $K = 2,8$ m/s ²

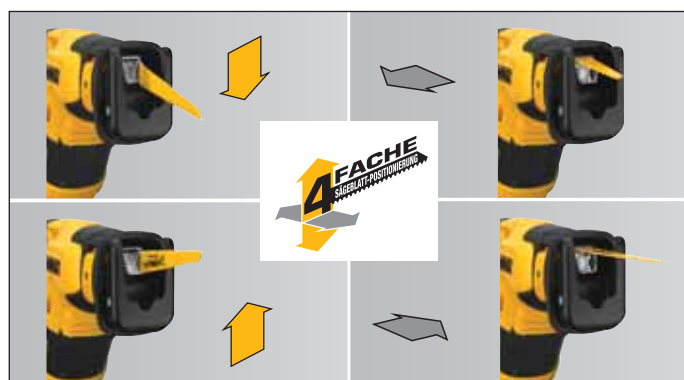

Die vierfach verstellbare Sägeblattpositionierung ermöglicht ein bündiges Schneiden in jeder Situation. Das Sägeblatt wird nicht gebogen, der Druck auf die Sägeblattaufnahme reduziert.

HOLZBEARBEITUNG – EINE LANGE UNTERNEHMENSTRADITION

Gerade in der Holzbearbeitung kann DEWALT auf eine lange und erfolgreiche Unternehmensgeschichte zurückblicken. Als Spezialist für robuste und präzise Oberfräsen, Hobel und Schleifgeräte hat sich DEWALT schon früh einen Namen gemacht und sein Portfolio bis heute stetig weiterentwickelt. Zum Beispiel mit dem neuen 125 mm Exzenter Schleifer, der mit extrem niedrigen Vibrationswerten sowie einer effektiven Staubabsaugung besticht und damit das „Perform & Protect“-Gütesiegel verdient.

Ergonomisches Gehäuse-Design

Niedrige Aufbauhöhe und idealer Schwerpunkt für ein perfektes Handling und großflächige Gummierungen für einen sicheren Griff.

Materialgerechtes Arbeiten

Sanftanlauf und elektronische Drehzahlkonstanthaltung für materialgerechtes Arbeiten und ein perfektes Oberflächen-Finish.

Lange Lebensdauer

durch speziellen Staubschutz für Schalter und Getriebelager.

Optimierte Antriebsbalance

für eine extrem effektive Vibrationsdämpfung.

Verbesserte Motorbremse

für einen sehr schnellen Stillstand des Schleiftellers.

Klettfix-Schleifteller

für einen schnellen und einfachen Schleifpapierwechsel.



Airlock kompatibel

Für einen möglichst staubfreien Arbeitsbereich, werden die neuen Vibrationsschleifer mit einer effektiven Staubabsaugung ausgestattet – dank AirLock schnell und einfach mit DEWALT Absauganlagen zu verbinden.



Für feine Oberflächen: Exzenter- und Vibrationsschleifer mit „Perform & Protect“-Gütesiegel. Die geringe Aufbauhöhe sorgt für ein perfektes Handling, innovative Optimierungen bei Motorbremse und Schleifpapierwechsel machen das Arbeiten noch komfortabler.



STICHSÄGEN



Artikelnummer	DW333KT	DW331KT	DW343K
Spezifikation	Pendelhub-Stichsäge	Pendelhub-Stichsäge	Pendelhub-Stichsäge
Aufnahmeleistung	701 Watt	701 Watt	550 Watt
Leerlaufhubzahl	800 – 3.100 min ⁻¹	0 – 3.100 min ⁻¹	1.900 – 3.100 min ⁻¹
Hublänge	26 mm	26 mm	20 mm
Neigungseinstellung	45° (links / rechts)	45° (links / rechts)	45° (links / rechts)
Max. Schnittleistung in Holz / Stahl / NE-Metall	130 / 12 / 30 mm	130 / 12 / 30 mm	85 / 10 / 20 mm
Gewicht	2,8 kg	2,8 kg	2,0 kg
Leistungsmerkmale	<ul style="list-style-type: none"> Hochleistungsmotor mit Vollwellenelektronik und Antivibrationssystem Werkzeugloses Sägeblatt-Schnellwechselsystem Blasvorrichtung 	<ul style="list-style-type: none"> Hochleistungsmotor mit Vollwellenelektronik und Antivibrationssystem Werkzeugloses Sägeblatt-Schnellwechselsystem Blasvorrichtung 	<ul style="list-style-type: none"> Werkzeugloses Sägeblatt-Schnellwechselsystem Blasvorrichtung Sägeschuh mit zusätzlichem Werkstückschutz
Serienmäßiger Lieferumfang	Sägeblatt, T STAK™ Box II	Sägeblatt, T STAK™ Box II	Sägeblatt, Koffer
UVP	239,00 € zzgl. MwSt. 286,80 € inkl. MwSt.	239,00 € zzgl. MwSt. 286,80 € inkl. MwSt.	169,00 € zzgl. MwSt. 202,80 € inkl. MwSt.

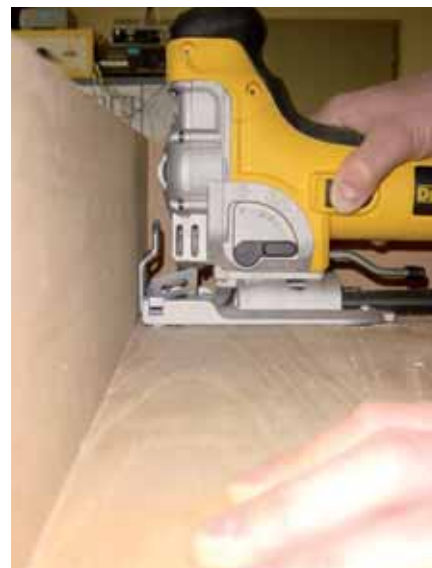

Randnahe Schneiden bis zum Anschlag des Sägeschuhs mit dem HCS-Sägeblatt DT2074.

Emissionswerte	$L_{PA} / L_{WA} = 87,0 / 98,0$ dB(A) $K = 2,8$ dB(A) Vibration = Sägen von Holz 7,5 m/s ² , Sägen von Metall 7,0 m/s ² $K =$ Sägen von Holz 1,5 m/s ² , Sägen von Metall 1,8 m/s ²	$L_{PA} / L_{WA} = 86,0 / 97,0$ dB(A) $K = 2,8$ dB(A) Vibration = Sägen von Holz 6,0 m/s ² , Sägen von Metall 5,0 m/s ² $K =$ Sägen von Holz 2,0 m/s ² , Sägen von Metall 1,5 m/s ²	$L_{PA} / L_{WA} = 87,0 / 96,0$ dB(A) $K = 6,0$ dB(A) Vibration = Sägen von Holz 7,4 m/s ² , Sägen von Metall 7,8 m/s ² $K =$ Sägen von Holz 1,6 m/s ² , Sägen von Metall 1,6 m/s ²
----------------	---	---	---

ZUBEHÖRTIPP FÜR STICHSÄGEN

Artikel-Nummer	Beschreibung	EURO zzgl. MwSt.	EURO inkl. MwSt.
DT2074	HCS-Sägeblatt für randbündige Schnitte	7,20	8,64

LEISTUNGSMERKMALE

- Saubere, extra gerade und winkelgenaue Schnitte in Holz, Span-, Tischler- und Faserplatten für randbündige Schnitte
- Japan-Zahn-Form für extra scharfe und saubere Schnitte ohne Aufriss
- Gesamtlänge 112 mm, Schnitttiefe 65 mm



HEISSLUFTPISTOLEN

2.000 WATT HEISSLUFTPISTOLE

D26414



TECHNISCHE DATEN

Aufnahmeleistung	2.000 Watt
Betriebstemperatur	50 – 600 °C
Luftdurchsatz	650 l/min.
Gewicht	0,7 kg



EMISSIONSWERTE

$L_{PA} / L_{WA} = 68,0 / 79,0 \text{ dB(A)} \bullet K = 3,0 \text{ dB(A)}$
Vibration = 0,86 m/s ²
K = 1,5 m/s ²

LEISTUNGSMERKMALE

- Leistungsstarke Heißluftpistole für professionelle Anwendungen
- Stufenlos einstellbare Temperatur sowie zwei Gebläsestufen
- Digitale Temperaturanzeige und Speicherung der letzten Temperatureinstellung

SERIENMÄSSIGER LIEFERUMFANG

Konusdüse, Flachdüse, Lackschaber

D26414

99,00 €

zzgl. MwSt.

118,80 € inkl. MwSt.

1.800 WATT HEISSLUFTPISTOLE

D26411



TECHNISCHE DATEN

Aufnahmeleistung	1.800 Watt
Betriebstemperatur	50 – 400 / 600 °C
Luftdurchsatz	250 / 450 l/min.
Gewicht	0,8 kg



EMISSIONSWERTE

$L_{PA} / L_{WA} = 68,0 / 79,0 \text{ dB(A)} \bullet K = 3,0 \text{ dB(A)}$
Vibration = 0,9 m/s ²
K = 1,5 m/s ²

LEISTUNGSMERKMALE

- Überlastschutz für lange Lebensdauer
- Stufenlos einstellbare Temperatur sowie zwei Gebläsestufen
- Abnehmbarer Wärmeschutz
- Durch sichere und standfeste Stellfläche auch im Stationärbetrieb einsetzbar

SERIENMÄSSIGER LIEFERUMFANG

Flächendüse, Reduzierdüse

D26411

69,00 €

zzgl. MwSt.

82,80 € inkl. MwSt.

EXZENTERSCHLEIFER

150 mm EXZENTERSCHLEIFER

D26410



TECHNISCHE DATEN	
Aufnahmeleistung	400 Watt
Motordrehzahl	4.000 – 10.000 min ⁻¹
Schwingzahl	8.000 – 20.000 min ⁻¹
Schwingkreis-Ø	3 / 6 mm
Schleifpapier-Ø	150 mm
Gewicht	2,7 kg

D26410
289,00 € zzgl. MwSt.
346,80 € inkl. MwSt.



EMISSIONSWERTE
$L_{PA} / L_{WA} = 83,0 / 92,0$ dB(A) • K = 3,0 dB(A)
Vibration = 4,6 m/s ²
K = 4,5 m/s ²

LEISTUNGSMERKMALE

- Elektronische Schwingzahlregulierung
- Klettfix-System
- Wahlweise zwei einstellbare Schwingkreisdurchmesser

SERIENMÄSSIGER LIEFERUMFANG

Staubfangsack, Staubfangtüte mit Halterung und Schleifpapier

125 mm EXZENTERSCHLEIFER

DWE6423



TECHNISCHE DATEN	
Aufnahmeleistung	280 Watt
Motordrehzahl	8.000 – 12.000 min ⁻¹
Schwingkreis-Ø	2,6 mm
Schleifpapier-Ø	125 mm
Gewicht	1,3 kg

DWE6423
159,00 € zzgl. MwSt.
190,80 € inkl. MwSt.

EMISSIONSWERTE
$L_{PA} / L_{WA} = 80,0 / 91,0$ dB(A) • K = 3,0 dB(A)
Vibration = Holzschnitt < 2,5 m/s ²
K = 1,5 m/s ²



LEISTUNGSMERKMALE

- Leistungsstarker 280 Watt-Motor
- Perform & Protect: Verbesserte Antriebsbalance für maximale Vibrationsdämpfung und längere Lebensdauer
- Perform & Protect: Effektive, AirLock-kompatible Staubabsaugung
- Elektronischer Sanftanlauf und Drehzahl-Konstanthaltung für materialgerechtes Arbeiten und ein optimales Schleifergebnis
- Lange Lebensdauer durch speziellen Staubschutz für Schalter und Getriebelager
- Ergonomisches, leichtes Design mit geringer Aufbauhöhe für ein ermüdungsarmes dauerhaftes Arbeiten und perfektes Handling
- Verbesserte Motorbremse für einen schnellen Stillstand des Schleiftellers
- Schneller Schleifblattwechsel durch Klettfix-System

SERIENMÄSSIGER LIEFERUMFANG

Staubfangsack

ZUBEHÖR FÜR EXZENTERSCHLEIFER

Artikel-Nummer	Beschreibung	EURO zzgl. MwSt.	EURO inkl. MwSt.
DE2642	Staubfangtüten (5 Stk.) für D26410	6,50	7,80
DE2643	150 mm Schleifteller (mittelhart) für D26410	18,20	21,84
DE2639	150 mm Schleifteller (6/8-Loch) für D26410	28,60	34,32

VIBRATIONSSCHLEIFER



Artikelnummer	D26420	D26421	D26422	D26423	DWE6411
Spezifikation	112 x 236 mm Vibrationsschleifer	112 x 236 mm Vibrationsschleifer	92 x 190 mm Vibrationsschleifer	92 x 190 mm Vibrationsschleifer	108 x 115 mm Vibrationsschleifer
Aufnahmeleistung	350 Watt	350 Watt	350 Watt	350 Watt	230 Watt
Motordrehzahl (min ⁻¹)	6.000 – 11.000 min ⁻¹	11.000 min ⁻¹	6.000 – 11.000 min ⁻¹	11.000 min ⁻¹	14.000 min ⁻¹
Schwingzahl (min ⁻¹)	12.000 – 22.000 min ⁻¹	22.000 min ⁻¹	12.000 – 22.000 min ⁻¹	22.000 min ⁻¹	28.000 min ⁻¹
Schwingkreis-Ø	2,5 mm	2,5 mm	2,5 mm	2,5 mm	1,6 mm
Schleifplattengröße	112 x 236 mm (Papiermaße: 113 x 280 mm)	112 x 236 mm (Papiermaße: 113 x 280 mm)	92 x 190 mm (Papiermaße: 93 x 230 mm)	92 x 190 mm (Papiermaße: 93 x 230 mm)	108 x 115 mm (Papiermaße: 140 x 115 mm)
Gewicht	2,8 kg	2,7 kg	2,6 kg	2,5 kg	1,3 kg
Leistungsmerkmale	<ul style="list-style-type: none"> Schleifplatte mit Klettfix-Aufnahme sowie Klemmmechanismus Mit elektronischer Schwingzahlregulierung 	<ul style="list-style-type: none"> Schleifplatte mit Klettfix-Aufnahme sowie Klemmmechanismus 	<ul style="list-style-type: none"> Schleifplatte mit Klettfix-Aufnahme sowie Klemmmechanismus Mit elektronischer Schwingzahlregulierung 	<ul style="list-style-type: none"> Schleifplatte mit Klettfix-Aufnahme sowie Klemmmechanismus 	<ul style="list-style-type: none"> Perform & Protect: Effektive, AirLock-kompatible Staubabsaugung Schleifplatte mit Klettfix-Aufnahme sowie Klemmmechanismus
Serienmäßiger Lieferumfang	2 Schleifplatten (für Klettfix- und Standardpapier), Staubfangsack, Staubfangtüte mit Halterung und Schleifpapier	2 Schleifplatten (für Klettfix- und Standardpapier), Staubfangsack, Staubfangtüte mit Halterung und Schleifpapier	2 Schleifplatten (für Klettfix- und Standardpapier), Staubfangsack, Staubfangtüte mit Halterung und Schleifpapier	2 Schleifplatten (für Klettfix- und Standardpapier), Staubfangsack, Staubfangtüte mit Halterung und Schleifpapier	Staubfangsack
UVP	319,00 € zzgl. MwSt. 382,80 € inkl. MwSt.	299,00 € zzgl. MwSt. 358,80 € inkl. MwSt.	319,00 € zzgl. MwSt. 382,80 € inkl. MwSt.	299,00 € zzgl. MwSt. 358,80 € inkl. MwSt.	129,00 € zzgl. MwSt. 154,80 € inkl. MwSt.

Emissionswerte	$L_{PA} / L_{WA} = 73,5 / 84,5$ dB(A) K = 3,0 dB(A) Vibration = 6,0 m/s ² K = 2,5 m/s ²	$L_{PA} / L_{WA} = 73,5 / 84,5$ dB(A) K = 3,0 dB(A) Vibration = 6,0 m/s ² K = 2,5 m/s ²	$L_{PA} / L_{WA} = 77,0 / 88,0$ dB(A) K = 3,0 dB(A) Vibration = 5,1 m/s ² K ≤ 2,5 m/s ²	$L_{PA} / L_{WA} = 77,0 / 88,0$ dB(A) K = 3,0 dB(A) Vibration = 5,1 m/s ² K ≤ 2,5 m/s ²	$L_{PA} / L_{WA} = 82,0 / 93,0$ dB(A) K = 3,0 dB(A) Vibration = 4,0 m/s ² K = 1,5 m/s ²
----------------	--	--	--	--	--

75 MM BANDSCHLEIFER

DWP352VS



TECHNISCHE DATEN

Aufnahmeleistung	1.010 Watt
Bandgeschwindigkeit	270 – 440 m/min.
Bandmaß	75 x 533 mm
Schleiffläche	75 x 140 mm
Gewicht	5,0 kg

EMISSIONSWERTE

$L_{PA} / L_{WA} = 92,0 / 103,0$ dB(A) • K = 3,0 dB(A)
Vibration = 2,7 m/s² • K = 1,5 m/s²



DWP352VS

299,00 €
zzgl. MwSt.
358,80 € inkl. MwSt.

LEISTUNGSMERKMALE

- Durchzugsstarker 1.010 Watt-Motor
- Regelbare Geschwindigkeit für materialgerechtes Arbeiten
- Effektive Staubabsaugung, AirLock-kompatibel
- Ergonomische Handgriffe für ein ermüdungsfreies Arbeiten
- Schleifband-Wechsel und -Einstellung werkzeuglos

SERIENMÄSSIGER LIEFERUMFANG

Staubfangsack, 75 mm-Schleifband (P80), AirLock-Adapter

OSZILLIERENDES MULTITOOL

OSZILLIERENDES MULTITOOL-SET

DWE315KT



TECHNISCHE DATEN

Aufnahmeleistung	300 Watt
Oszillation	0 – 22.000 min ⁻¹
Oszillationswinkel	1,6° (re + li)
Gewicht	1,5 kg



EMISSIONSWERTE

$L_{PA} / L_{WA} = 86,0 / 97,0 \text{ dB(A)} \bullet K = 3,0 \text{ dB(A)}$
Vibration = 16,1 m/s ²
K = 1,5 m/s ²

DWE315KT

229,00 €

zzgl. MwSt.

274,80 € inkl. MwSt.

LEISTUNGSMERKMALE

- Kraftvoller 300 Watt-Motor
- Stufenlos regulierbare Geschwindigkeit
- Werkzeugloser Zubehörwechsel
- Feststellbarer Gasbeschalter
- Befestigungspunkte für Absaugung und Tiefenanschlag
- Perfekte Gehäuse-/Griffergonomie
- Helle LED-Leuchte
- Adapter für Mitbewerber-Zubehör

SERIENMÄSSIGER LIEFERUMFANG

- T STAK™ Box II
- Schleifplatte
- je 8 Schleifblätter K60 und K120
- 9 Schleifblätter K240
- Sägeblatt für Holz mit Nägeln
- fester Spachtel
- Segmentsägeblatt
- Hartmetallsegmentsägeblatt
- Detailsägeblatt
- Tauchsägeblatt
- Zubehöradapter
- Staubabsaugung
- Innensechskantschlüssel
- Tiefenanschlag

OSZILLIERENDES MULTITOOL

DWE315



TECHNISCHE DATEN

Aufnahmeleistung	300 Watt
Oszillation	0 – 22.000 min ⁻¹
Oszillationswinkel	1,6° (re + li)
Gewicht	1,5 kg



EMISSIONSWERTE

$L_{PA} / L_{WA} = 86,0 / 97,0 \text{ dB(A)} \bullet K = 3,0 \text{ dB(A)}$
Vibration = 16,1 m/s ²
K = 1,5 m/s ²

DWE315

149,00 €

zzgl. MwSt.

178,80 € inkl. MwSt.

LEISTUNGSMERKMALE

- Kraftvoller 300 Watt-Motor
- Stufenlos regulierbare Geschwindigkeit
- Werkzeugloser Zubehörwechsel
- Feststellbarer Gasbeschalter
- Befestigungspunkte für Absaugung und Tiefenanschlag
- Perfekte Gehäuse-/Griffergonomie
- Helle LED-Leuchte
- Adapter für Mitbewerber-Zubehör

SERIENMÄSSIGER LIEFERUMFANG

- Schleifplatte
- je 8 Schleifblätter K60 und K120
- 9 Schleifblätter K240
- Sägeblatt für Holz mit Nägeln
- fester Spachtel
- Zubehöradapter
- Innensechskantschlüssel

MULTI-TOOL ZUBEHÖR



MULTI-FIT-AUFNAHME

Passend für DEWALT Multi-Tool DWE315 und DCS355 (sowie für alle gängigen oszillierende Werkzeuge (Fein® (nicht für SuperCut und Starlock/Starlock Plus), Bosch® und Makita®)



OPTIMIERTE CARBID-KÖRNUNG

Für einen längeren effektiveren Abtrag (nur DT20718, DT20719, DT20751)



TITANBESCHICHTETE SCHNITTFLÄCHEN

Für eine verlängerte Lebensdauer und Haltbarkeit der Zubehöre (nur DT20702, DT20707, DT20709, DT20711, DT20747)



QUICKWAVE-DESIGN

Ein spezielles Design für schnelleres Fugentrennen (nur DT20718)

SÄGEN



Artikel-Nr.	Beschreibung	Mindest-Bestellmenge (Stk.)	Inhalt (Stk.)	EURO zzgl. MwSt.	EURO inkl. MwSt.	PG
DT20701-QZ	BiM Sägeblatt 43x30 mm - Für den Einsatz in Holz, Holz mit Nägeln, Kunststoffen und Gipskarton	1	1	13,90	16,68	V
DT20702-QZ	Titan Sägeblatt 55x44 mm - Für den Einsatz in Holz, Holz mit Nägeln, Kunststoffe und Gipskarton	1	1	19,90	23,88	V
DT20703-QZ	BiM Sägeblatt 67x30 mm - Für den Einsatz in Hartholz. Geeignet für Kunststoffe und Gipskarton	1	1	13,90	16,68	V
DT20704-QZ	BiM Sägeblatt 43x30 mm - Für schnelle Schnitte in Holz, Kunststoffen und Gipskarton. Hohe Schnittgeschwindigkeit	1	1	12,10	14,52	V
DT20705-QZ	BiM Sägeblatt 43x65 mm - Für schnelle Schnitte in Holz, Kunststoffen und Gipskarton. Hohe Schnittgeschwindigkeit	1	1	15,90	19,08	V
DT20706-QZ	BiM Sägeblatt 43x10 mm - Für Ausschnitte und Aussparungen in Holz, Kunststoff und Gipskarton	1	1	7,90	9,48	V
DT20707-QZ	Titan Metall-Sägeblatt 43x30 mm - Für den Einsatz in Metall, Holz, Holz mit Nägeln, Kunststoffen und Gipskarton	1	1	18,90	22,68	V
DT20708-QZ	BiM Segment-Sägeblatt 100 mm - Für den Einsatz in Holz, Holz mit Nägeln, Kunststoffen und Gipskarton	1	1	22,50	27,00	V
DT20709-QZ	Titan Segment-Sägeblatt 100 mm - Für den Einsatz in Holz, Holz mit Nägeln, Kunststoffen und Gipskarton	1	1	23,90	28,68	V
DT20710-QZ	BiM Segment-Sägeblatt 100 mm, gekröpft - Geeignet für flächenbündige Schnitte in Holz, Holz mit Nägeln, Kunststoffen und Gipskarton	1	1	23,90	28,68	V
DT20711-QZ	Titan Segment-Sägeblatt 100 mm, gekröpft - Für den Einsatz in Holz, Holz mit Nägeln, Kunststoffen und Gipskarton	1	1	24,90	29,88	V
DT20740-QZ	Japan Sägeblatt 32 mm - HCS-Schnittflächen für den Einsatz in Hartholz	1	1	14,90	17,88	V
DT20741-QZ	Japan Sägeblatt 64 mm - HCS-Schnittflächen für den Einsatz in Hartholz	1	1	16,90	20,28	V
DT20742-QZ	EXTREME Hartmetall Sägeblatt 35x39 mm (2Stk.) - Für den Einsatz in Holz, Holz mit Nägeln, leichte Metalle, Fugen, Gips, etc.	1	2	100,90	121,08	V
DT20743-QZ	EXTREME Hartmetall Sägeblatt 35x39 mm - Für den Einsatz in Holz, Holz mit Nägeln, leichte Metalle, Fugen, Gips, etc.	1	1	54,90	65,88	V
DT20747-QZ	EXTREME Titan Sägeblatt 64x43 mm - Für den Einsatz in Holz, Holz mit Nägeln, Trockenbauwände, PVC	1	1	29,80	35,76	V
DT20748-QZ	BiM Sägeblatt 64x43 mm - Für den Einsatz in Holz, Holz mit Nägeln, Trockenbauwände, PVC	1	1	25,80	30,96	V

SCHNEIDEN / SPACHTELN / SCHABEN



Artikel-Nr.	Beschreibung	Mindest-Bestellmenge (Stk.)	Inhalt (Stk.)	EURO zzgl. MwSt.	EURO inkl. MwSt.	PG
DT20712-QZ	Multi-Material Schneidmesser 100 mm - Zum Schneiden von Dachschindeln, Kunststoff, Schaumstoff, Gummi, Karton, Leder, Teppichboden etc.	1	1	8,20	9,84	V
DT20714-QZ	Fester Spachtel 52 mm - Zum Entfernen von z.B. Klebstoffresten, Teppichboden, Fliesenkleber, Mörtel, Betonreste	1	1	8,10	9,72	V
DT20716-QZ	Flexibler Spachtel 35 mm - Zum Entfernen von z.B. Silikonfugen, weichen Teppichkleberresten, Farbresten	1	1	8,10	9,72	V
DT20749-QZ	Schneidmesser in Pilzform zum Entfernen von Dichtungsmasse	1	1	7,10	8,52	V
DT20750-QZ	Schneidmesser in Rechtecksform zum Entfernen von Dichtungsmasse in Fugen	1	1	9,10	10,92	V

MULTI-TOOL ZUBEHÖR

FLIESEN- UND FUGENBEARBEITUNG



Artikel-Nr.	Beschreibung	Mindest-Bestellmenge (Stk.)	Inhalt (Stk.)	EURO zzgl. MwSt.	EURO inkl. MwSt.	PG
DT20717-QZ	Hartmetall Segment-Sägeblatt 95 mm, 3 mm Schnittbreite - Zum Ausfräsen feiner Fliesenfugen und Schlitzern in Putz oder ähnlichen Materialien	1	1	26,90	32,28	V
DT20718-QZ	Hartmetall Segment-Sägeblatt 95mm, 5mm Schnittbreite - Zum Ausfräsen grober Fliesenfugen und Schlitzern in Putz oder ähnlichen Materialien; Spezielle ToughGrit Hartmetall-Schneide für schnelleres Fugentrennen	1	1	29,90	35,88	V
DT20719-QZ	Hartmetall Raspel - Zum groben Schleifen von Fliesenkleber, Beton, und Holz. Optimierte Hartmetall-Körnung für effektiven Materialabtrag	1	1	21,50	25,80	V
DT20739-QZ	Diamant-Sägeblatt 75x60 mm, Schnittbreite 2,4 mm - Ideal geeignet zum Ausfräsen von Fliesenfugen und Schlitzern in Putz oder ähnlichen Materialien; Extra lange Standzeit	1	1	54,90	65,88	V
DT20745-QZ	EXTREME Diamant Segment-Sägeblatt 94 mm - Für den Einsatz in Fliesenfugen, Fugen in Putz schneiden, Leichtbeton und ähnliche Materialien	1	1	31,50	37,80	V
DT20746-QZ	EXTREME Diamant Tauch-Sägeblatt 32x40 mm - Für den Einsatz in Keramikfliesen	1	1	19,50	23,40	V

SCHLEIFEN



Artikel-Nr.	Beschreibung	Mindest-Bestellmenge (Stk.)	Inhalt (Stk.)	EURO zzgl. MwSt.	EURO inkl. MwSt.	PG
DT20751-QZ	Hartmetall Schleiffinger - Für Grobschliff von Füllmasse, Fliesenkleber, Beton, Stein und Holz. Geeignet für künstlerische Arbeiten	1	1	21,50	25,80	V
DT20700-QZ	Schleifplatte mit Absaugung	1	1	8,10	9,72	V
DT3090-QZ	Dreieck-Schleifpapier 93x93 mm, K40	10	10	4,40	5,28	II
DT3091-QZ	Dreieck-Schleifpapier 93x93 mm, K60	10	10	4,10	4,92	II
DT3092-QZ	Dreieck-Schleifpapier 93x93 mm, K80	10	10	4,10	4,92	II
DT3093-QZ	Dreieck-Schleifpapier 93x93 mm, K120	10	10	3,90	4,68	II
DT3094-QZ	Dreieck-Schleifpapier 93x93 mm, K180	10	10	3,90	4,68	II
DT3095-QZ	Dreieck-Schleifpapier 93x93 mm, K240	10	10	3,90	4,68	II
DTM3092-QZ	EXTREME Dreieck-Schleifgitter 93x93 mm, K80	5	5	5,40	6,48	II
DTM3093-QZ	EXTREME Dreieck-Schleifgitter 93x93 mm K120	5	5	5,40	6,48	II
DTM3095-QZ	EXTREME Dreieck-Schleifgitter 93x93 mm K240	5	5	5,40	6,48	II

SETS



Artikel-Nr.	Beschreibung	Mindest-Bestellmenge (Set)	Inhalt (Teile)	EURO zzgl. MwSt.	EURO inkl. MwSt.	PG
DT20713-QZ	3-tlg. Multi-Tool Zubehör Set - 1x DT20701, 1x DT20706, 1x DT20704	1	3	26,00	31,20	V
DT20715-QZ	5-tlg. Multi-Tool Zubehör Set - 2x DT20701, 1x DT20704, 1x DT20714, 1x DT20711	1	5	59,00	70,80	V
DT20731-QZ	8-tlg. Multi-Tool Zubehör Set - 1x DT20700, 1x DT20701, 1x 20704, 1x 20705, DT20710, 3x Schleifpapier	1	8	59,00	70,80	V

Siehe auch Seite 116

5ER PACKS



Artikel-Nr.	Beschreibung	Mindest-Bestellmenge (Pack)	Inhalt (Stk.)	EURO zzgl. MwSt.	EURO inkl. MwSt.	PG
DT20723-QZ	5er Pack Sägeblatt 43x30 mm (DT20701)	1	5	55,60	66,72	V
DT20724-QZ	5er Pack Sägeblatt 67x30 mm (DT20703)	1	5	55,60	66,72	V
DT20725-QZ	5er Pack Sägeblatt 43x30 mm (DT20704)	1	5	48,40	58,08	V
DT20726-QZ	5er Pack Detail-Sägeblatt 43x10 mm (DT20706)	1	5	31,60	37,92	V
DT20727-QZ	5er Pack Titan Metall-Sägeblatt 43x30 mm (DT20707)	1	5	75,60	90,72	V
DT20728-QZ	5er Pack Segmentsägeblatt 100 mm (DT20708)	1	5	90,00	108,00	V
DT20729-QZ	5er Pack Segmentsägeblatt 100 mm (DT20710)	1	5	95,60	114,72	V

Siehe auch Seite 116

WELCHES ZUBEHÖR FÜR WELCHE ANWENDUNG?

	Artikel-Nr.	Holz	Holz mit Nägeln	Trockenbaumaterialien	PVC	Metall	Asphalt-Dachschindeln	Teppich	Kartonnagen	Vinyl-Bodenbeläge	Schaumstoffe	Fliesen	Kleber Lacke Versiegelungen	Ziegel
	DT20700	✓		✓	✓	✓								
	DT20701	✓	✓	✓	✓									
	DT20702	✓	✓	✓	✓									
	DT20703	✓		✓	✓									
	DT20704	✓		✓	✓									
	DT20705	✓		✓	✓									
	DT20706	✓		✓	✓									
	DT20707					✓								
	DT20708	✓	✓	✓	✓									
	DT20709	✓	✓	✓	✓									
	DT20710	✓	✓	✓	✓									
	DT20711	✓	✓	✓	✓									
	DT20712						✓	✓	✓	✓	✓			
	DT20714												✓	
	DT20716												✓	
	DT20717											✓		
	DT20718											✓		
	DT20719												✓	
	DT20739											✓	✓	
	DT20740	✓		✓	✓									
	DT20741	✓		✓	✓									
	DT20742 / DT20743	✓	✓	✓	✓	✓						✓		✓
	DT20745			✓								✓		✓
	DT20746			✓								✓		
	DT20747	✓	✓	✓	✓									
	DT20748	✓	✓	✓	✓									
	DT20749												✓	
	DT20750												✓	
	DT20751	✓											✓	✓
	DT3090	✓												
	DT3091	✓												
	DT3092	✓												
	DT3093	✓												
	DT3094	✓												
	DT3095	✓												
	DTM3092	✓			✓	✓								
	DTM3093	✓			✓	✓								
	DTM3095	✓			✓	✓								
	SET DT20713	✓	✓	✓	✓									
	SET DT20715	✓	✓	✓	✓								✓	
	SET DT20731	✓	✓	✓	✓	✓								

Erklärung: Gekröpft (zum bündig Schneiden) Schaben / Spachteln

OBERFRÄSEN



Artikelnummer	DW625E	DW624	DW622KT
Spezifikation	2.000 Watt Oberfräse	1.600 Watt Oberfräse	1.400 Watt Oberfräse
Aufnahmeleistung	2.000 Watt	1.600 Watt	1.400 Watt
Leerlaufdrehzahl	8.000 – 20.000 min ⁻¹	20.000 min ⁻¹	8.000 – 24.000 min ⁻¹
Fräskorbhub	62 mm	62 mm	55 mm
Werkzeugaufnahme	6 – 12,7 mm	6 – 12,7 mm	6 – 12 mm
Max. Fräsdurchmesser	50 mm	50 mm	36 mm
Gewicht	5,2 kg	5,2 kg	3,1 kg
Leistungsmerkmale	<ul style="list-style-type: none"> Hochleistungs-Oberfräse für schwere Fräsarbeiten Frästiefeneinstellung mit Feinjustierung und Skalenlupe Vollwellenelektronik und Drehzahlkonstanthaltung 	<ul style="list-style-type: none"> Hochleistungs-Oberfräse für schwere Fräsarbeiten Frästiefeneinstellung mit Feinjustierung und Skalenlupe 	<ul style="list-style-type: none"> Vollwellenelektronik mit Drehzahlkonstanthaltung Sanftanlauf verhindert das Verrutschen der Maschine beim Start Leistungsstarkes Absaugsystem mit innovativer Absaugung direkt durch die Fräskorbsäule Frästiefeneinstellung mit Feinjustierung mit 0,1 mm-Teilung Spindelarretierung für einfachen und schnellen Fräserwechsel
Serienmäßiger Lieferumfang	Parallelanschlag, 30 mm-Führungshülse, Absaugadapter und 12 mm-Spannzange	Parallelanschlag, 30 mm-Führungshülse, Absaugadapter und 12 mm-Spannzange	Parallelanschlag mit Feineinstellung, 24 mm-Führungshülse, Absaugadapter, 2 Spannzangen (8 und 12 mm), T STAK™ Box VI
UVP	629,00 € zzgl. MwSt. 754,80 € inkl. MwSt.	529,00 € zzgl. MwSt. 634,80 € inkl. MwSt.	429,00 € zzgl. MwSt. 514,80 € inkl. MwSt.

Artikelnummer	DW625EKT		
Serienmäßiger Lieferumfang	mit T STAK™ Box VI		
UVP	639,00 € zzgl. MwSt. 766,80 € inkl. MwSt.		

Emissionswerte	$L_{PA} / L_{WA} = 92,0 / 100,0$ dB(A) $K = 3,4$ dB(A) Vibration = Bearbeiten von Holz (MDF) $3,1$ m/s ² $K = 1,5$ m/s ²	$L_{PA} / L_{WA} = 96,0 / 103,0$ dB(A) $K = 2,9$ dB(A) Vibration = Bearbeiten von Holz (MDF) $4,6$ m/s ² $K = 2,6$ m/s ²	$L_{PA} / L_{WA} = 86,0 / 95,0$ dB(A) $K = 3,0$ dB(A) Vibration = Bearbeiten von Holz (MDF) $3,3$ m/s ² $K = 1,5$ m/s ²
----------------	---	---	--

OBERFRÄSEN



Artikelnummer	DW621	DW615	D26203	D26204K
Spezifikation	1.100 Watt Oberfräse	900 Watt Oberfräse	900 Watt Oberfräse	900 Watt Fräskombination
Aufnahmeleistung	1.100 Watt	900 Watt	900 Watt	900 Watt
Leerlaufdrehzahl	8.000 – 24.000 min ⁻¹	8.000 – 24.000 min ⁻¹	16.000 – 27.000 min ⁻¹	16.000 – 27.000 min ⁻¹
Fräskorbhub	55 mm	35 mm	55 mm	55 mm
Werkzeugaufnahme	6 – 8 mm	6 – 8 mm	6 – 8 mm	6 – 8 mm
Max. Fräsdurchmesser	36 mm	30 mm	30 mm	30 mm
Gewicht	3,1 kg	2,9 kg	2,9 kg	2,9 kg
Leistungsmerkmale	<ul style="list-style-type: none"> • Vollwellenelektronik mit Drehzahlkonstanthaltung • Sanftanlauf verhindert das Verrutschen der Maschine beim Start • Leistungsstarkes Absaugsystem mit innovativer Absaugungsdirekt durch die Fräskorbsäule • Frästiefeneinstellung mit Feinjustierung mit 0,1 mm-Teilung • Spindelarretierung für einfachen und schnellen Fräserwechsel 	<ul style="list-style-type: none"> • Kompakte Bauweise sowie freie Sicht auf den Fräser in allen Arbeitspositionen • Vollwellenelektronik mit Drehzahlkonstanthaltung 	<ul style="list-style-type: none"> • Leistungsstarker Motor mit Vollwellenelektronik und Drehzahlkonstanthaltung • Sanftanlauf • 5-stufige-Frästiefenvorwahl sowie exakte Frästiefen-Feinjustierung • Absaugvorrichtung mit Adapter • Spindelarretierung 	<ul style="list-style-type: none"> • Kombifräse, bestehend aus Oberfräse D26203 (= Fräsmotor mit Tauch-einheit) und Umbausatz bzw. Kopiereinheit zum Einsatz des Fräsmotors als Kantenfräse
Serienmäßiger Lieferumfang	Parallelanschlag mit Feineinstellung, 24 mm-Führungshülse, Absaugadapter und 8 mm-Spannzange	Parallelanschlag, 2 Führungsstangen, 17 mm-Führungshülse, Absaug-Set und 8 mm-Spannzange		Koffer
UVP	345,00 € zzgl. MwSt. 414,00 € inkl. MwSt.	289,00 € zzgl. MwSt. 346,80 € inkl. MwSt.	315,00 € zzgl. MwSt. 378,00 € inkl. MwSt.	359,00 € zzgl. MwSt. 430,80 € inkl. MwSt.

Artikelnummer	DW621KT			
Serienmäßiger Lieferumfang	mit T STAK™ Box VI			
UVP	365,00 € zzgl. MwSt. 438,00 € inkl. MwSt.			

Emissionswerte	$L_{PA} / L_{WA} = 86,0 / 95,0$ dB(A) $K = 3,0$ dB(A) Vibration = Bearbeiten von Holz (MDF) 3,3 m/s ² $K = 1,5$ m/s ²	$L_{PA} / L_{WA} = 83,0 / 92,0$ dB(A) $K = 3,2$ dB(A) Vibration = Bearbeiten von Holz (MDF) 7,8 m/s ² $K = 1,7$ m/s ²	$L_{PA} / L_{WA} = 77,0 / 88,0$ dB(A) $K = 3,0$ dB(A) Vibration = Bearbeiten von Holz (MDF) 7,0 m/s ² $K = 2,7$ m/s ²	$L_{PA} / L_{WA} = 77,0 / 88,0$ dB(A) $K = 3,0$ dB(A) Vibration = Bearbeiten von Holz (MDF) 7,0 m/s ² $K = 2,7$ m/s ²
----------------	--	--	--	--

ZUBEHÖR

ZUBEHÖR FÜR OBERFRÄSEN UND KANTENFRÄSEN

Artikel-Nummer	Beschreibung	EURO zzgl. MwSt.	EURO inkl. MwSt.	DW614	DW615	D26203 / D26204K	DW621 / DW621K	DW622K	DW624	DW625E	DW626	DW629
DE6272	Spannzange 6 mm	33,00	39,60						•	•		•
DE6274	Spannzange 8 mm	33,00	39,60						•	•		•
DE6276	Spannzange 10 mm	33,00	39,60						•	•		•
DE6277	Spannzange 12 mm	33,00	39,60						•	•		•
DE6278	Spannzange 12,7 mm (1/2")	35,00	42,00						•	•		•
DE6261	Spannzange 6,35 mm (1/4")	33,00	39,60					•			•	
DE6260	Spannzange 8 mm	33,00	39,60					•			•	
DE6259	Spannzange 10 mm	33,00	39,60					•			•	
DE6258	Spannzange 12 mm	33,00	39,60					•			•	
DE6301	Führungshülsenhafter Typ 2	26,50	31,80						•	•		•
DE6310	10 mm-Führungshülse (höhenverstellbar)	14,50	17,40						•	•		•
DE6327	27 mm-Führungshülse (höhenverstellbar)	9,50	11,40						•	•		•
DE6330	30 mm-Führungshülse (höhenverstellbar)	9,30	11,16						•	•		•
DE6340	40 mm-Führungshülse (höhenverstellbar)	9,30	11,16						•	•		•
DE6427	27 mm-Führungshülse	9,30	11,16						•	•		•
DE6430	30 mm-Führungshülse	9,30	11,16						•	•		•
DE6440	40 mm-Führungshülse	9,30	11,16						•	•		•
DE6917	17 mm-Führungshülse	5,20	6,24				•	•			•	
DE6924	24 mm-Führungshülse	5,20	6,24				•	•			•	
DE6927	27 mm-Führungshülse	5,20	6,24				•	•			•	
DE6930	30 mm-Führungshülse	5,20	6,24				•	•			•	
DE6940	40 mm-Führungshülse	13,50	16,20				•	•			•	
DE6989	17 mm-Führungshülse	7,30	8,76	•	•	•						•
DE6990	24 mm-Führungshülse	7,30	8,76	•	•	•						•
DE6991	27 mm-Führungshülse	7,30	8,76	•	•	•						•
DE6992	30 mm-Führungshülse	7,35	8,82	•	•	•						•
DE6913	Feinjustierbarer Parallelanschlag mit Absaugadapter	37,50	45,00	•	•		•		•	•	•	•
DE6283	12 mm Schaft – Gewintheadapter M12	8,30	9,96							•	•	
DE6956	Frästiefen-Feineinstellung	12,50	15,00	•	•		•	•				
DE6966	Frästiefen-Feineinstellung	19,00	22,80						•	•	•	•
DE6905	Stangenzirkel für Kreisarbeiten	25,00	30,00	•	•		•	•			•	
DWS5021	1.000 mm-Führungsschiene	61,00	73,20	•	•		•	•	•	•	•	•
DWS5022	1.500 mm-Führungsschiene	77,00	92,40	•	•		•	•	•	•	•	•
DWS5023	2.600 mm-Führungsschiene	179,00	214,80	•	•		•	•	•	•	•	•
DWS5025	Tasche für 1.000 und 1.500 mm-Führungsschienen	53,00	63,60	•	•		•	•	•	•	•	•
DWS5026	1 Paar Führungsschienen-Schnellspanner	59,00	70,80	•	•		•	•	•	•	•	•
DWS5029	3 m Ersatz-Splitterschutz	20,00	24,00	•	•		•	•	•	•	•	•
DWS5030	5 m Ersatz-Gleitbelag	15,00	18,00	•	•		•	•	•	•	•	•
DWS5032	3 m Ersatz-Haftunterlage	10,00	12,00	•	•		•	•	•	•	•	•
DWS5031	Oberfräsen-Führungsanschlag	42,50	51,00	•	•		•	•	•	•	•	•
DE6292	Führungsschienen-Verbindungsstück	29,50	35,40	•	•		•	•	•	•	•	•

LAMELLENDÜBELFRÄSE

DW682K



TECHNISCHE DATEN	
Aufnahmeleistung	600 Watt
Leerlaufdrehzahl	10.000 min ⁻¹
Max. Fräserdurchmesser	100 mm
Max. Frästiefe	20 mm
Gehrungseinstellung	0 – 90°
Nutbreite	4 mm
Gewicht	3,0 kg

DW682K
369,00 €
 zzgl. MwSt.
442,80 € inkl. MwSt.



EMISSIONSWERTE	
$L_{pa} / L_{wa} = 82,0 / 100,0$ dB(A) • K = 3,1 dB(A)	
Vibration = Bearbeiten von Holz (MDF) <2,5 m/s ²	
K = 1,5 m/s ²	

SERIENMÄSSIGER LIEFERUMFANG

4 mm-HM-Nutfräser, Spänefangsack, Absaugadapter und Koffer

LEISTUNGSMERKMALE

- Höhenverstellbarer, von 0° bis 90° justierbarer Gehrungsanschlag für Materialstärken von 10 bis 70 mm
- Einstellbare Fixrasten für Lamellendübel Größe 0, 10, und 20
- Versenkbare Anti-Rutsch-Vorrichtung, achtfache Anrissmarkierung und Anschlag mit Sichtfenster

HOBEL

82 mm HOBEL

D26500K / D26500



TECHNISCHE DATEN	
Aufnahmeleistung	1.050 Watt
Leerlaufdrehzahl	13.500 min ⁻¹
Spantiefe	4 mm
Hobelbreite	82 mm
Falztiefe	25 mm
Hobelsohlenlänge	320 mm
Messerwellen-Ø	64 mm
Gewicht	4,0 kg



EMISSIONSWERTE	
L _{PA} / L _{WA} = 90,0 / 99,0 dB(A) • K = 3,2 dB(A)	
Vibration = Hobeln Weichholz mit max. Spantiefe 4,2 m/s ²	
K = 1,5 m/s ²	

LEISTUNGSMERKMALE

- Hochleistungsmotor für beste Ergebnisse auch in Hartholz
- Spanauswurf rechts oder links einstellbar

SERIENMÄSSIGER LIEFERUMFANG

HM-Wendemesser, Parallelanschlag, Absaugadapter

D26500K	D26500
Lieferung mit Koffer und Spänefangsack	Lieferung ohne Koffer
269,00 € zzgl. MwSt.	249,00 € zzgl. MwSt.
322,80 € inkl. MwSt.	298,80 € inkl. MwSt.

82 mm HOBEL

DW680K / DW680



TECHNISCHE DATEN	
Aufnahmeleistung	600 Watt
Leerlaufdrehzahl	15.000 min ⁻¹
Spantiefe	2,5 mm
Hobelbreite	82 mm
Falztiefe	12 mm
Hobelsohlenlänge	285 mm
Messerwellen-Ø	54 mm
Gewicht	2,5 kg



EMISSIONSWERTE	
L _{PA} / L _{WA} = 88,0 / 97,0 dB(A) • K = 3,0 dB(A)	
Vibration = Hobeln Weichholz mit max. Spantiefe 3,2 m/s ²	
K = 1,5 m/s ²	

LEISTUNGSMERKMALE

- Hochleistungsmotor für beste Ergebnisse auch in Hartholz
- Gummierter Zusatzhandgriff mit integriertem Spantiefeneinstellrad

SERIENMÄSSIGER LIEFERUMFANG

HM-Wendemesser, Parallelanschlag, Absaugadapter

DW680K	DW680
Lieferung mit Koffer	Lieferung ohne Koffer
225,00 € zzgl. MwSt.	205,00 € zzgl. MwSt.
270,00 € inkl. MwSt.	246,00 € inkl. MwSt.

ZUBEHÖR FÜR HOBEL

Artikel-Nummer	Beschreibung	EURO zzgl. MwSt.	EURO inkl. MwSt.
DE6784	Spänesack für DW680 / DW680K	27,00	32,40
DE2650	Spänefangsack für D26500	27,00	32,40
DT3905	1 Paar HSS Hobel-Wendemesser für DW680 / DW680K / D26500 / D26500K	8,40	10,08
DT3906	1 Paar HM Hobel-Wendemesser für DW680 / DW680K / D26500 / D26500K	12,70	15,24

HANDKREISSÄGEN



Artikelnummer	D23700	DWE575K	DWE576K	DWE560	DWE550
Spezifikation	86 mm-Handkreissäge	67 mm-Handkreissäge	61 mm-Handkreissäge	65 mm-Handkreissäge	55 mm-Handkreissäge
Aufnahmeleistung	1.750 Watt	1.600 Watt	1.600 Watt	1.350 Watt	1.200 Watt
Leerlaufdrehzahl	4.700 min ⁻¹	5.200 min ⁻¹	5.200 min ⁻¹	5.500 min ⁻¹	5.500 min ⁻¹
Neigungseinstellung	45°	57°	57°	48°	48°
Max. Schnitttiefe bei 90° / 45°	86 / 62 mm	67 / 49 mm	61 / 43 mm	65 / 42 mm	55 / 35 mm
Schnitttiefe mit Führungsschiene bei 90° / 45°			57 / 39 mm		
Sägeblatt	235 x 30 mm, 24 Zahn-HM	190 x 30 mm, 24 Zahn-HM	190 x 30 mm, 24 Zahn-HM	184 x 16 mm, 24 Zahn-HM	165 x 20 mm, 24 Zahn-HM
Gewicht	8,4 kg	4,0 kg	4,0 kg	3,7 kg	3,6 kg
Leistungsmerkmale	<ul style="list-style-type: none"> Durchzugsstarker Hochleistungsmotor Verwindungssteifer Sägeschuh 	<ul style="list-style-type: none"> Durchzugsstarker Hochleistungsmotor Variable Winkeleinstellung bis zu 57° Integrierter und effizienter Anschluss für die Staubabsaugung Direkt kompatibel mit dem DEWALT AirLock System für einfache, schnelle und sichere Saugschlauch-Verbindung 	<ul style="list-style-type: none"> Durchzugsstarker Hochleistungsmotor Variable Winkeleinstellung bis zu 57° Integrierter und effizienter Anschluss für die Staubabsaugung Spezieller Sägeschuh für den direkten Einsatz auf DEWALT Führungsschienen Direkt kompatibel mit dem DEWALT AirLock System für einfache, schnelle und sichere Saugschlauch-Verbindung 	<ul style="list-style-type: none"> Kompakte Bauweise mit geringem Gewicht Durchzugsstarker Hochleistungsmotor Ausschnitt im Sägeschuh sowie der Schutzhaube ermöglicht eine optimale Sicht auf das Werkstück Gebälse reinigt die Schnittlinie von Spänen und Staub Integrierter und effizienter Anschluss für die Staubabsaugung Direkt kompatibel mit dem DEWALT AirLock System für einfache, schnelle und sichere Saugschlauch-Verbindung 	<ul style="list-style-type: none"> Kompakte Bauweise mit geringem Gewicht Durchzugsstarker Hochleistungsmotor Ausschnitt im Sägeschuh sowie der Schutzhaube ermöglicht eine optimale Sicht auf das Werkstück Gebälse reinigt die Schnittlinie von Spänen und Staub Integrierter und effizienter Anschluss für die Staubabsaugung Direkt kompatibel mit dem DEWALT AirLock System für einfache, schnelle und sichere Saugschlauch-Verbindung
Serienmäßiger Lieferumfang	Parallelanschlag	Schutzhauben-Aufsatz für die Staubabsaugung, Koffer	Schutzhauben-Aufsatz für die Staubabsaugung, Koffer	Schutzhauben-Aufsatz für die Staubabsaugung	Schutzhauben-Aufsatz für die Staubabsaugung
UVP	349,00 € zzgl. MwSt. 418,80 € inkl. MwSt.	235,00 € zzgl. MwSt. 282,00 € inkl. MwSt.	259,00 € zzgl. MwSt. 310,80 € inkl. MwSt.	179,00 € zzgl. MwSt. 214,80 € inkl. MwSt.	169,00 € zzgl. MwSt. 202,80 € inkl. MwSt.

Emissionswerte	$L_{PA} / L_{WA} = 99,0 / 110,0$ dB(A) K = 3,0 dB(A) Vibration = Sägen von Holz $\leq 2,5$ m/s ² K = 1,5 m/s ²	$L_{PA} / L_{WA} = 88,0 / 99,0$ dB(A) K = 3,0 dB(A) Vibration = Schneiden von Holz $\leq 2,5$ m/s ² K = 1,5 m/s ²	$L_{PA} / L_{WA} = 88,0 / 99,0$ dB(A) K = 3,0 dB(A) Vibration = Schneiden von Holz $\leq 2,5$ m/s ² K = 1,5 m/s ²	$L_{PA} / L_{WA} = 85,0 / 96,0$ dB(A) K = 2,5 dB(A) Vibration = Schneiden von Holz $\leq 2,5$ m/s ² K = 1,5 m/s ²	$L_{PA} / L_{WA} = 85,0 / 96,0$ dB(A) K = 2,5 dB(A) Vibration = Schneiden von Holz $\leq 2,5$ m/s ² K = 1,5 m/s ²
----------------	---	--	--	--	--

TAUCHKREISSÄGEN

59 mm TAUCHKREISSÄGE

DWS520KT



TECHNISCHE DATEN	
Aufnahmeleistung	1.300 Watt
Leerlaufdrehzahl	1.750 – 4.000 min ⁻¹
Neigungseinstellung	47°
Max. Schnitttiefe bei 90° / 45°	59 / 44 mm
Schnitttiefe mit Führungsschiene	55 / 40 mm
Sägeblatt Durchmesser	165 x 20 mm
Gewicht	5,0 kg



EMISSIONSWERTE
$L_{PA} / L_{WA} = 92,0 / 103,0 \text{ dB(A)} \bullet K = 3,0 \text{ dB(A)}$
Vibration = Schneiden von Holz $\leq 2,8 \text{ m/s}^2$
$K = 1,5 \text{ m/s}^2$

LEISTUNGSMERKMALE

- Paralleler Tauchmechanismus und (in Verbindung mit DEWALT Führungsschiene) integrierter Rückschlagstopp
- Wand- und bodenbündiges Arbeiten mit nur 13 mm Abstand

SERIENMÄSSIGER LIEFERUMFANG

Absaugadapter, T STAK™ Box VI

DWS520KT

379,00 €

zzgl. MwSt.
454,80 € inkl. MwSt.

59 mm TAUCHKREISSÄGEN-SET INKL. FÜHRUNGSSCHIENE

DWS520KTR



LEISTUNGSMERKMALE

wie DWS520KT

SERIENMÄSSIGER LIEFERUMFANG

- Tauchkreissäge DWS520K
- 1.500 mm Führungsschiene
- T STAK™ Box VI

DWS520KTR

449,00 €

zzgl. MwSt.
538,80 € inkl. MwSt.



ZUBEHÖR

ZUBEHÖR FÜR HAND- UND TAUCHKREISSÄGEN

Artikel-Nummer	Beschreibung	D23551	DWE576K	DWS520K	EURO zzgl. MwSt.	EURO inkl. MwSt.
DWS5021	1.000 mm-Führungsschiene	•	•	•	61,00	73,20
DWS5022	1.500 mm-Führungsschiene	•	•	•	77,00	92,40
DWS5023	2.600 mm-Führungsschiene	•	•	•	179,00	214,80
DE6292	Schienen-Verbindungsstück	•	•	•	29,50	35,40

FÜHRUNGSSCHIENEN-ZUBEHÖR

Artikel-Nummer	Beschreibung	DWS5021	DWS5022	DWS5023	EURO zzgl. MwSt.	EURO inkl. MwSt.
DWS5025	Tasche für 1.000 und 1.500 mm-Führungsschienen	•	•	•	53,00	63,60
DWS5026	1 Paar Führungsschienen-Schnellspanner	•	•	•	59,00	70,80
DWS5029	3 m Ersatz-Splitterschutz	•	•	•	20,00	24,00
DWS5030	5 m Ersatz-Gleitbelag	•	•	•	15,00	18,00
DWS5032	3 m Ersatz-Haftunterlage	•	•	•	10,00	12,00
DE6992	Führungsschienen-Verbindungsstück	•	•	•	7,35	8,82

ABSAUGADAPTER

Artikel-Nummer	Beschreibung	EURO zzgl. MwSt.	EURO inkl. MwSt.
D279058CL	Schlauchklemme, 35 mm (5 Stk.), zur Kabelfixierung am 35 mm Saugerschlauch	10,00	12,00
DWV9000	Universaladapter mit Drehausgleich, 35 mm auf 35 mm, verhindert das Verdrehen des Saugerschlauches, zur direkten Befestigung am 35 mm Saugerschlauch	12,00	14,40
DWV9110	Konus-Adapter, 35 mm auf 29/30/35 mm, für Werkzeuge und Schutzhauben mit unterschiedlichen Aufnahmen	10,00	12,00
DWV9120	Stufenadapter, 35 mm auf 35 – 38 mm, schnelle und einfache Verbindung zwischen Werkzeug und Saugerschlauch	10,00	12,00
DWV9130	Adapter, 35 mm auf 35 mm, schnelle und einfache Verbindung zwischen Werkzeug und Saugerschlauch	10,00	12,00
DWV9150	Winkeladapter, 35 mm auf 35 mm, schnelle und einfache Verbindung zwischen Werkzeug und Saugerschlauch	12,00	14,40
DWV9220	Adapter-Set Holz, beinhaltet DWV9000, 3 x DWV9130, DWV9120, DWV9150, D279058CL	59,00	70,80



KOMPETENZ IN STATIONÄR-MASCHINEN

Mit der Erfindung der Radialarmsäge bewies Raymond E. Dewalt bereits 1924 seine Innovationskraft und ein ausgesprochenes Verständnis für die Bedürfnisse professioneller Anwender. Diese beiden Eigenschaften sind auch heute noch die Grundlage bei der Entwicklung jeder Stationärsäge der Marke DEWALT.

Patentierter XPS Schnittlinien-Anzeige

LED-Leuchten werfen den Schlagschatten des Sägeblatts als exakte Schnittlinie auf das Werkstück. Gleichzeitig wird der Schnittbereich perfekt ausgeleuchtet. Ein Nachjustieren, auch bei Sägeblattwechsel, ist nicht mehr notwendig.



305 mm PANEELSÄGE DWS780

Durchzugsstarker Motor

Leistungsstarker Motor, optimiert für das spezifische Anwendungsgebiet der Maschine

Spezial-Sägeblatt

Extra dünn, für lange Akku-Laufzeit und extrem saubere Schnittergebnisse

Kompaktes Leichtgewicht

Ideal für die Montage durch sehr niedriges Gewicht und kompakte Abmessungen.

Anwenderfreundlich

Einfache Schnellverstellung mit Fixrasten bei Standard-Gehrungen



PANEELSÄGEN IM ÜBERBLICK

Beim Innenausbau, auf der Baustelle, beim Verlegen von Parkett oder dem Zuschneiden von Sockelleisten werden leistungsstarke Paneelsägen mit Auszug und großer Schnitttiefe gebraucht: Bislang eine Domäne kabelbetriebener Geräte, denn bisher brachten nur sie die benötigte Leistung. Doch jetzt gibt es auch Paneelsägen im 54V XR FLEXVOLT-System.

54,0V XR FLEXVOLT AKKU-PANEELSÄGEN



DHS780T2
305 mm, Seite 13



DCS778T2
250 mm, Seite 13



DCS777T2
216 mm, Seite 13



18,0V AKKU-PANEELSÄGE



DCS365M2
216 mm, Seite 28

PANEELSÄGEN



DWS780
305 mm, Seite 117



DWS778
250 mm, Seite 117



DW717XPS
250 mm, Seite 117



DW712
216 mm, Seite 117



DWS777
216 mm, Seite 118



DWS771
216 mm, Seite 118



DWS774
216 mm, Seite 118



DWS773
216 mm, Seite 118

PANEELSÄGEN



Artikelnummer	DWS780	DWS778	DW717XPS	DW712
Spezifikation	305 mm Paneelsäge	250 mm Paneelsäge	250 mm Paneelsäge	216 mm Paneelsäge
Aufnahmeleistung	1.675 Watt	1.850 Watt	1.675 Watt	1.600 Watt
Leerlaufdrehzahl	1.900 – 3.800 min ⁻¹	4.300 min ⁻¹	4.000 min ⁻¹	3.500 – 4.600 min ⁻¹
Gehrungseinstellung	50° (links), 60° (rechts)	50° (links u. rechts)	60° (links), 50° (rechts)	50° (links), 60° (rechts)
Neigungseinstellung	49° (links u. rechts)	48° (links)	48° (links u. rechts)	48° (links), -2° (rechts)
Schnittbereich bei 90° / 90° 90° / 45° 45° / 90° 45° / 45°	303 x 110 mm 330 x 58 mm 211 x 112 mm 244 x 58 mm	305 x 85 mm 305 x 58 mm 215 x 85 mm 215 x 58 mm	320 x 76 mm 320 x 50 mm 226 x 76 mm 226 x 50 mm	300 x 70 mm 300 x 50 mm 212 x 70 mm 212 x 50 mm
Sägeblatt	305 x 30 mm, 60 Zahn-HM	250 x 30 mm, 30 Zahn-HM	250 x 30 mm, 60 Zahn-HM	216 x 30 mm, 24 Zahn-HM
Gewicht	25,4 kg	17,2 kg	24,0 kg	19,5 kg
Leistungsmerkmale	<ul style="list-style-type: none"> XPS-Schnittlinienanzeige – millimetergenau durch LED-unterstützte Schnittlinienanzeige sowie exakte Sicht auf den Anriss Großer, staubgeschützter Doppelauszug ermöglicht die Bearbeitung großer Werkstücke Hochwertige Lagerung der Führungsrollen für präzise Schnitte bis 345 mm Länge Materialgerechte Arbeiten durch elektronische Drehzahlregulierung Präzise und schnelle Gehrungswinkeleinstellung über Fixrasten Schnitttiefenbegrenzung zur exakten Herstellung von Zapfen, Kerfen und Nuten Verbesserte Staubabsaugung bietet freie Sicht auf das Werkstück 	<ul style="list-style-type: none"> XPS-Schnittlinienanzeige – millimetergenau durch LED-unterstützte Schnittlinienanzeige sowie exakte Sicht auf den Anriss Perfekte Schnittergebnisse durch sehr hohe Schnittgeschwindigkeit Quer-, Neigungs-, Gehrungs- und Doppelgehrungsschnitte schnell, präzise und einfach einstellbar Standard-Gehrungen bei 0° / 15° / 22,5° / 30° und 45° sowie problemlose Schnellverstellung bis 48° Präzise Doppelgehrungsschnitte bis 45° / 45° (links) Besonders für breite Paneele geeignet (bis 305 x 85 mm) Sehr hohe Schnitttiefe von 85 mm (bei 90°) Plangefräste Grundplatte aus hochwertigem Alu-Druckguss 	<ul style="list-style-type: none"> XPS-Schnittlinienanzeige – millimetergenau durch LED-unterstützte Schnittlinienanzeige sowie exakte Sicht auf den Anriss Hochleistungsmotor mit überzeugenden Kraftreserven Großer, staubgeschützter Doppelauszug ermöglicht auch die Bearbeitung großflächiger Werkstücke Schnitttiefenbegrenzung zur Herstellung von Zapfen, Kerfen und Nuten Neigungs- und Gehrungswinkel stufenlos oder über Fixrasten bei Standardwinkel schnell und präzise einstellbar Optimal geeignet für die Montage durch kompakte Abmessungen und geringes Gewicht 	<ul style="list-style-type: none"> Hochleistungsmotor mit überzeugenden Kraftreserven Gehrungs- und Neigungswinkel stufenlos einstellbar Leicht einstellbare und präzise Schnitttiefeinstellung Staubgeschützter und kugellagerter Doppelauszug für maximale Schnittkapazität Neigungseinstellung mit Fixrasten bei 22,5° und 33,85° Fixrasten für Gehrungswinkel bei 0° / 10° / 15° / 22,5° / 31,62° / 45° und 50° (links) bzw. 60° (rechts) Metall-Sägeblattschutzhaube Patentierter Schnellverstellung mit Fixrasten für Neigungsschnitte und Standard-Gehrungswinkel Grundplatte und Sägertisch aus Alu-Druckguss Abriebfeste Edelstahl-Winkelskala Schnitttiefenbegrenzung für Nutarbeiten
Serienmäßiger Lieferumfang	Staubfangsack, Montagewerkzeug			
UVP	999,00 € zzgl. MwSt. 1.198,80 € inkl. MwSt.	639,00 € zzgl. MwSt. 766,80 € inkl. MwSt.	904,00 € zzgl. MwSt. 1.084,80 € inkl. MwSt.	799,00 € zzgl. MwSt. 958,80 € inkl. MwSt.

Emissionswerte	$L_{PA} / L_{WA} = 93,0 / 100,0$ dB(A) $K = 3,0$ dB(A) Vibration = $\leq 2,5$ m/s ² $K = 1,5$ m/s ²	$L_{PA} / L_{WA} = 94,2 / 107,2$ dB(A) $K = 3,0$ dB(A) Vibration = $2,4$ m/s ² $K = 1,5$ m/s ²	$L_{PA} / L_{WA} = 91,0 / 99,0$ dB(A) $K = 3,0$ dB(A) Vibration = $2,1$ m/s ² $K = 1,5$ m/s ²	$L_{PA} / L_{WA} = 91,0 / 104,0$ dB(A) $K = 3,0$ dB(A) Vibration = $2,1$ m/s ² $K = 1,5$ m/s ²
----------------	--	---	--	---

ZUBEHÖR FÜR PANEELSÄGEN

Artikel-Nummer	Beschreibung	EURO zzgl. MwSt.	EURO inkl. MwSt.
DE3491	2 Führungsstangen mit 500 mm Länge für DW701 / DW707 / DW711 / DW770 / DW771 / DW777	23,00	27,60
DE3494	2 Führungsstangen mit 1.000 mm Länge für DW701 / DW707 / DW711 / DW770 / DW771 / DW777	32,00	38,40
DE3495	Werkstückauflage mit Anschlag für DW701 / DW707 / DW711 / DW770 / DW771 / DW777	50,00	60,00
DE7053	Staubfangsack für DW712 / DW713 / DW716 / DW717 / DW718 / DWS780	13,00	15,60
DE7778	Absaug-Set mit 35 mm Ø für DW701 / DW707 / DW770 / DW771 / DW777	22,50	27,00

PANEELSÄGEN



Artikelnummer	DWS777	DWS771	DWS774	DWS773
Spezifikation	216 mm Paneelsäge	216 mm Paneelsäge	216 mm Paneelsäge	216 mm Paneelsäge
Aufnahmeleistung	1.800 Watt	1.600 Watt	1.400 Watt	1.300 Watt
Leerlaufdrehzahl	6.300 min ⁻¹	2.600 – 5.200 min ⁻¹	6.300 min ⁻¹	6.300 min ⁻¹
Gehrungseinstellung	50° (links u. rechts)	50° (links u. rechts)	48° (links u. rechts)	48° (links u. rechts)
Neigungseinstellung	48° (links)	48° (links)	48° (links)	48° (links)
Schnittbereich bei 90° / 90° 90° / 45° 45° / 90° 45° / 45°	270 x 60 mm 270 x 48 mm 190 x 60 mm 190 x 48 mm	270 x 60 mm 270 x 48 mm 190 x 60 mm 190 x 48 mm	250 x 62 mm 250 x 48 mm 170 x 60 mm 170 x 48 mm	250 x 62 mm 250 x 48 mm 170 x 60 mm 170 x 48 mm
Sägeblatt	216 x 30 mm, 30 Zahn-HM	216 x 30 mm, 30 Zahn-HM	216 x 30 mm, 24 Zahn-HM	216 x 30 mm, 24 Zahn-HM
Gewicht	14,0 kg	14,0 kg	12,0 kg	12,0 kg
Leistungsmerkmale	<ul style="list-style-type: none"> • Perfekte Schnittergebnisse durch sehr hohe Drehzahl • Quer-, Neigungs-, Gehrungs- und Doppelgehrungsschnitte schnell, präzise und einfach einstellbar • Standard-Gehrungen bei 0° / 15° / 22,5° / 30° und 45° sowie problemlose Schnellverstellung bis 48° • Präzise Doppelgehrungsschnitte bis 45° / 45° (links) • Besonders für breite Paneele geeignet (mit 20 mm-Beilage bis 300 mm Schnittbreite) • Plangefräste Grundplatte aus hochwertigem Alu-Druckguss • Exakte Schnittergebnisse durch präzisen Werkstückanschlag (linksseitig verschiebbar, rechtsseitig mit Skalierung) 	<ul style="list-style-type: none"> • Perfekte Schnittergebnisse durch sehr hohe Drehzahl • Quer-, Neigungs-, Gehrungs- und Doppelgehrungsschnitte schnell, präzise und einfach einstellbar • Standard-Gehrungen bei 0° / 15° / 22,5° / 30° und 45° sowie problemlose Schnellverstellung bis 48° • Präzise Doppelgehrungsschnitte bis 45° / 45° (links) • Besonders für breite Paneele geeignet (mit 20 mm-Beilage bis 300 mm Schnittbreite) • Plangefräste Grundplatte aus hochwertigem Alu-Druckguss • Exakte Schnittergebnisse durch präzisen Werkstückanschlag (linksseitig verschiebbar, rechtsseitig mit Skalierung) • Mit elektronischer Drehzahlregulierung für materialgerechte Arbeiten 	<ul style="list-style-type: none"> • Sehr kompakte und leichte Paneelsäge mit neuem, durchzugsstarkem 1.400 Watt-Motor • Große Schnittkapazität durch innen liegenden Posaunenauszug mit SKF Gleit- und Kugellagern • Exaktes Arbeiten und perfekte Ausleuchtung des Schnittbereiches durch patentierte XPS-Schnittlinienanzeige • Verbesserte Absaugung, AirLock-kompatibel • Plangefräste Grundplatte und Anschlag aus hochwertigem Alu-Druckguss und optimiertes Anschlags-Design für exaktes Arbeiten in allen Neigungseinstellungen • Praktische Tragegriffe, die gleichzeitig die Werkstückauflage deutlich vergrößern • Einfache und schnelle Gehrungs- und Neigungseinstellung durch Fixrasten bei Standardwinkeln 	<ul style="list-style-type: none"> • Sehr kompakte und leichte Paneelsäge mit neuem, durchzugsstarkem 1.300 Watt-Motor • Große Schnittkapazität durch innen liegenden Posaunenauszug mit SKF Gleit- und Kugellagern • Verbesserte Absaugung, AirLock-kompatibel • Plangefräste Grundplatte und Anschlag aus hochwertigem Alu-Druckguss und optimiertes Anschlags-Design für exaktes Arbeiten in allen Neigungseinstellungen • Praktische Tragegriffe, die gleichzeitig die Werkstückauflage deutlich vergrößern • Einfache und schnelle Gehrungs- und Neigungseinstellung durch Fixrasten bei Standardwinkeln
Serienmäßiger Lieferumfang	24 Zahn HM-Sägeblatt, Werkstückklemme, austauschbarer Spanreißschutz	24 Zahn HM-Sägeblatt, Werkstückklemme, austauschbarer Spanreißschutz	24 Zahn HM-Sägeblatt, Werkstückklemme und Montagewerkzeug	24 Zahn HM-Sägeblatt, Werkstückklemme und Montagewerkzeug
UVP	514,00 € zzgl. MwSt. 616,80 € inkl. MwSt.	564,00 € zzgl. MwSt. 676,80 € inkl. MwSt.	349,00 € zzgl. MwSt. 418,80 € inkl. MwSt.	319,00 € zzgl. MwSt. 382,80 € inkl. MwSt.

Emissionswerte	L _{PA} / L _{WA} = 93,0 / 104,0 dB(A) K = 3,0 dB(A) Vibration = 2,1 m/s ² K = 1,5 m/s ²	L _{PA} / L _{WA} = 91,0 / 102,0 dB(A) K = 3,0 dB(A) Vibration = 2,1 m/s ² K = 1,5 m/s ²	L _{PA} / L _{WA} = 93,0 / 104,0 dB(A) K = 3,0 dB(A) Vibration = 2,1 m/s ² K = 1,5 m/s ²	L _{PA} / L _{WA} = 93,0 / 104,0 dB(A) K = 3,0 dB(A) Vibration = 2,1 m/s ² K = 1,5 m/s ²
----------------	---	---	---	---

PANEEL- UND TISCHKREISSÄGEN



Artikelnummer	D27112	D27111	D27113
Spezifikation	305 mm Paneel- und Tischkreissäge	305 mm Paneel- und Tischkreissäge	305 mm Tisch-, Kapp- und Gehrungssäge
Aufnahmeleistung	1.600 Watt	1.500 Watt	1.600 Watt
Leerlaufdrehzahl	3.300 min ⁻¹	3.000 min ⁻¹	3.300 min ⁻¹
Gehrungseinstellung	60° (rechts), 50° (links)	60° (rechts), 50° (links)	50° (links u. rechts)
Neigungseinstellung	48° (links)	48° (links)	48° (links)
Max. Schnittbereich bei 90° / 90° 90° / 45° 45° / 90° 45° / 45°	285 x 90 mm 285 x 50 mm 200 x 90 mm 200 x 50 mm	220 x 90 mm 220 x 50 mm 155 x 90 mm 155 x 50 mm	160 x 85 mm 160 x 55 mm 110 x 85 mm 110 x 55 mm
Max. Schnitttiefe bei 90° / 45° als Tischsäge	51 mm	51 mm	51 mm / -
Sägeblatt	305 x 30 mm, 32 Zahn-HM	305 x 30 mm, 32 Zahn-HM	305 x 30 mm, 60 Zahn-HM
Gewicht	24,0 kg	26,5 kg	20,0 kg
Leistungsmerkmale	<ul style="list-style-type: none"> • Praktische und leistungsstarke Kombisäge • Mit leistungsstarkem Universalmotor • Hochwertige Basis aus plangefrästem Alu-Druckguss für präzises Kapp- und Gehrungs-sägen • Schnelle und präzise Winkeleinstellung, bei allen Neigungs- und Gehrungswinkeln stufenlos und bei Standard-Gehrungswinkeln zusätzlich über Fixrasten • Exakte und leichte Führung des Sägeaggregates über staubgeschützten Doppelauszug • Verstellbarer Anschlag zur Bearbeitung kleiner Werkstücke • Plangefräster und höhenverstellbarer Tischkreissägetisch aus Aluminium und exakt fixierbaren Parallelanschlag • Ideal für die Montage durch sehr kompakte Abmessungen und geringes Gewicht 	<ul style="list-style-type: none"> • Praktische und leistungsstarke Kombisäge • Mit robustem, leisem und wartungsfreiem Induktionsmotor • Hochwertige Basis aus plangefrästem Alu-Druckguss für präzises Kapp- und Gehrungs-sägen • Schnelle und präzise Winkeleinstellung, bei allen Neigungs- und Gehrungswinkeln stufenlos und bei Standard-Gehrungswinkeln zusätzlich über Fixrasten • Exakte und leichte Führung des Sägeaggregates über staubgeschützten Doppelauszug • Verstellbarer Anschlag zur Bearbeitung kleiner Werkstücke • Plangefräster und höhenverstellbarer Tischkreissägetisch aus Aluminium und exakt fixierbaren Parallelanschlag • Ideal für die Montage durch sehr kompakte Abmessungen und geringes Gewicht 	<ul style="list-style-type: none"> • Maximierte Sicherheit und Schnittlinien-Sichtbarkeit durch innovatives Schutzhauben-Design • XPS Schnittlinien-Anzeige für hervorragende Sichtbarkeit der Schnittlinie • Voll justierbare Edelstahl-Rastungen für akkurates Arbeiten • Leistungsstarker 1.600 Watt Motor ermöglicht eine Vielzahl verschiedener Anwendungen • Leichtgewichtig und problemlos transportierbar • Plangefräster Säge- und Drehtisch garantieren perfekte Schnittergebnisse • Extra hoher, verstellbarer Werkstückanschlag für optimale Werkstückpositionierung • Einzigartiges Design für exzellente Sichtbarkeit des Schnittbereichs bei allen Einstellungen
Serienmäßiger Lieferumfang			Parallelanschlag und Schiebestock, Montagewerkzeug
UVP	924,00 € zzgl. MwSt. 1.108,80 € inkl. MwSt.	924,00 € zzgl. MwSt. 1.108,80 € inkl. MwSt.	739,00 € zzgl. MwSt. 886,80 € inkl. MwSt.

Emissionswerte	$L_{PA} / L_{WA} = 97,0 / 109,0$ dB(A) $K = 3,0$ dB(A) Vibration = 1,3 m/s ² $K = 1,5$ m/s ²	$L_{PA} / L_{WA} = 95,0 / 107,0$ dB(A) $K = 3,0$ dB(A) Vibration = 1,3 m/s ² $K = 1,5$ m/s ²	$L_{PA} / L_{WA} = 97,0 / 109,0$ dB(A) $K = 3,1$ dB(A) Vibration = Bearbeiten von Holz (MDF) 4,5 m/s ² $K = 1,5$ m/s ²
----------------	---	---	---

TISCHKREISSÄGE

77 mm TISCHKREISSÄGE

DW745



TECHNISCHE DATEN

Aufnahmeleistung	1.700 Watt
Leerlaufdrehzahl	3.800 min ⁻¹
Neigungseinstellung	-3° bis 48°
Max. Schnittkapazität	610 / 315 mm (rechts / links)
Max. Schnitttiefe bei 90° / 45°	77 / 55 mm
Tischgröße	630 x 570 mm
Sägeblatt Durchmesser	250 x 30 mm
Gewicht	22,0 kg

EMISSIONSWERTE

$L_{PA} / L_{WA} = 96,0 / 109,0$ dB(A) • K = 3,0 dB(A)

DW745

719,00 €

zzgl. MwSt.

862,80 € inkl. MwSt.



LEISTUNGSMERKMALE

- Ideale Säge für die Montage durch sehr leichte, aber dennoch verwindungssteife und robuste Bauweise
- Seitlicher Schutzbügel für sicheren und stoßfesten Transport und hohe Lebensdauer
- Exakte Schnittergebnisse selbst beim Ablängen großer Werkstücke durch leicht bedienbaren sowie beidseitig zahnstangengeführten Parallelanschlag mit 610 mm Schnittbreite
- 1.700 Watt-Motor liefert ausreichende Leistung für alle Anwendungen
- Verwindungssteifer und plangefräster Sägertisch ermöglicht genaue und präzise Schnitte
- Überlastschutz gewährleistet hohe Lebensdauer
- Problemlose und präzise Einstellung der Gehrungswinkel
- Inkl. Gehrungsanschlag, Parallelanschlag und Schiebstock

ZUBEHÖR FÜR TISCHKREISSÄGE DW745

Artikel-Nummer	Beschreibung	EURO zzgl. MwSt.	EURO inkl. MwSt.
DE7450	Untergestell	99,00	118,80

FAHRBARES UNTERGESTELL FÜR DW745 / DW744XP

DE7400



LEISTUNGSMERKMALE

- Einfach und schnell einklappbare Standbeine
- Robuste Alu-Konstruktion mit kompakten Abmessungen und geringem Gewicht
- Ausziehbarer und gummierter Transportgriff
- Spezielle Konstruktion des Untergestells ermöglicht den Transport mit montierter Säge
- Inkl. Werkstückauflage

DE7400

219,00 €

zzgl. MwSt.

262,80 € inkl. MwSt.



Fahrbares Untergestell DE7400:

Innovatives Design ermöglicht den Transport mit montierter Säge.

TISCH-, KAPP- UND GEHRUNGSSÄGEN

305 mm TISCH-, KAPP- UND GEHRUNGSSÄGE

D27107 / D27107XPS



TECHNISCHE DATEN	
Aufnahmeleistung	2.000 Watt
Leerlaufdrehzahl	4.000 min ⁻¹
Gehrungseinstellung	48° (links u. rechts)
Neigungseinstellung	48° (links)
Max. Schnittbereich bei	
90° / 90°	205 x 63 mm
90° / 45°	160 x 63 mm
45° / 90°	205 x 50 mm
45° / 45°	160 x 50 mm
Max. Schnitttiefe bei 90° / 45° als Tischsäge	81 mm / 56 mm
Sägeblatt Durchmesser	305 x 30 mm
Gewicht	42,0 kg

EMISSIONSWERTE	
L _{PA} / L _{WA} = 95,0 / 106,0 dB(A) • K = 3,0 dB(A)	
Vibration = 1,7 m/s ² • K = 1,5 m/s ²	

LEISTUNGSMERKMALE

- Werkzeugloser Umbau von Tisch- zur Kappsäge gewährleistet Flexibilität für eine Vielzahl von Anwendungen
- Sichere und leichte Bedienung bei allen Anwendungen und eingestellten Winkelpositionen
- Neuentwickelter, robuster Universalmotor mit thermischen Überlastschutz
- Präziser und leicht bedienbarer Einstellmechanismus für alle Gehrungs- und Neigungswinkel
- Doppelgehrungsschnitte leicht und sicher ausführbar
- Problemlose Bearbeitung auch von 10 x 10er Kanthölzern
- Mit zweitem Betriebsschalter in Kapp-Position
- Robuste Rahmenkonstruktion ermöglicht schnelle und exakte Befestigung diverser Zubehörteile
- Optimal geeignet für die Montage durch integrierte Transportrollen und einklappbare Standbeine

SERIENMÄSSIGER LIEFERUMFANG

Parallelanschlag, Schiebestock, vier einklappbare Standbeine und Transportrollen

D27107	D27107XPS Zusätzlich mit LED-Schnittlinien-Anzeige 
1.339,00 € zzgl. MwSt. 1.606,80 € inkl. MwSt.	1.459,00 € zzgl. MwSt. 1.750,80 € inkl. MwSt.



250 mm TISCH-, KAPP- UND GEHRUNGSSÄGE

DW743N



TECHNISCHE DATEN	
Aufnahmeleistung	2.000 Watt
Leerlaufdrehzahl	2.850 min ⁻¹
Gehrungseinstellung	45° (links u. rechts)
Neigungseinstellung	45° (links)
Max. Schnittbereich bei	
90° / 90°	140 x 68 mm
90° / 45°	70 x 95 mm
45° / 90°	95 x 70 mm
45° / 45°	50 x 95 mm
Max. Schnitttiefe bei 90° / 45° als Tischsäge	70 mm / 32 mm
Sägeblatt Durchmesser	250 x 30 mm
Gewicht	36,0 kg

EMISSIONSWERTE	
L _{PA} / L _{WA} = 83,0 / 96,0 dB(A) • K = 3,0 dB(A)	
Vibration in Holz = 1,9 m/s ² • K = 1,5 m/s ²	

LEISTUNGSMERKMALE

- Werkzeugloser Umbau von Tisch- zur Kappsäge gewährleistet Flexibilität für eine Vielzahl von Anwendungen
- Sichere und leichte Bedienung bei allen Anwendungen und eingestellten Winkelpositionen
- Hochwertiger Induktionsmotor mit sehr gutem Drehmoment ermöglicht wartungsfreien Einsatz
- Dreifacher Absauganschluss für effektive Staubabsaugung sowie vielseitig verwendbar durch breites Zubehörprogramm
- Doppelgehrungsschnitte leicht und sicher ausführbar
- Einfacher Transport durch geringes Gewicht, kompakte Abmessungen, integrierte Griffmulden und abnehmbare Standbeine

SERIENMÄSSIGER LIEFERUMFANG

Parallelanschlag, vier abnehmbare Beine und Schiebestock

DW743N
1.059,00 € zzgl. MwSt. 1.270,80 € inkl. MwSt.



ZUBEHÖR TISCH-, KAPP- UND GEHRUNGSSÄGEN

ZUBEHÖR FÜR DW743N

Artikel-Nummer	Abbildung Nummer	Beschreibung	EURO zzgl. MwSt.	EURO inkl. MwSt.
DE3472	1	Zusatztisch für rechte Seite	119,00	119,00
DE3473	-	Längsanschlag	50,00	50,00
DE3474	2	höhenverstellbares Stativ	58,00	58,00
DE3491	3	2 Führungstangen 500 mm Länge	23,00	23,00
DE3494	4	2 Führungstangen 1000 mm Länge	32,00	32,00
DE3495	5	Werkstückauflage mit Anschlag	50,00	50,00
DE3496	-	Gehrungsanschlag (Tischkreissägebetrieb)	50,00	50,00
DE3500	-	Absaug-Set mit 35 mm Ø	43,00	43,00



ZUBEHÖR FÜR D27107 / D27107XPS

Artikel-Nummer	Abbildung Nummer	Beschreibung	EURO zzgl. MwSt.	EURO inkl. MwSt.
DE3473	-	Längsanschlag	50,00	60,00
DE3474	1	höhenverstellbares Stativ	58,00	69,60
DE3491	2	2 Führungstangen 500 mm Länge	23,00	27,60
DE3494	3	2 Führungstangen 1000 mm Länge	32,00	38,40
DE3495	4	Werkstückauflage mit Anschlag	50,00	60,00
D271054	-	Absaug-Set	42,00	50,40
D271055	5	Schiebetisch inkl. Anschlaglineal	549,00	658,80
D271058	6	Zusatztisch für rechte Seite	149,00	178,80

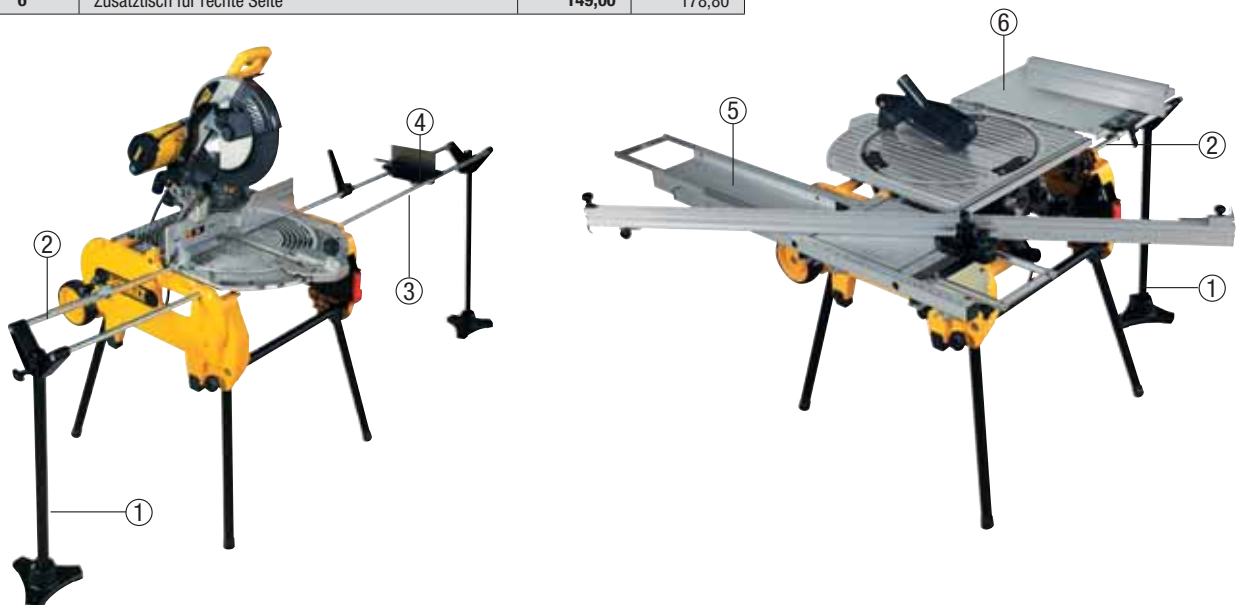

UNIVERSAL-UNTERGESTELLE



Artikelnummer	DE7023	DE7033	DE7035	DE1000
Leistungsmerkmale	<ul style="list-style-type: none"> • Passend für alle Paneel- sowie Kapp- und Gehrungssägen von DEWALT und anderen Marken-Herstellern • Bis zu 225 kg Belastbarkeit • Ideal für den Montageeinsatz durch robuste Alu-Konstruktion mit geringem Gewicht von 16 kg und kompakten Transportmaßen von nur 1.810 x 210 x 265 mm (L x B x H) durch praktischen Klappmechanismus • Bis nahezu 4 m ausziehbare Werkstückauflage 	<ul style="list-style-type: none"> • Verwindungssteife und robuste Alukonstruktion mit extrem hoher Tragfähigkeit bis 210 kg • Kompatibel mit allen Paneel- sowie Kapp- und Gehrungssägen von DEWALT und anderen Markenherstellern • Ideal für den Montageeinsatz durch einfach einklappbare Standbeine, kompakte Transportmaße und sehr geringes Gewicht von 14,0 kg • Arbeitstischhöhe 820 mm, Arbeitstischlänge 1.120 mm (mit Werkstückauflage 2.630 mm) 	<ul style="list-style-type: none"> • Verwindungssteife und robuste Alukonstruktion • Kompatibel mit allen Paneel- sowie Kapp- und Gehrungssägen von DEWALT und anderen Markenherstellern in Verbindung mit Maschinen-Montageset (nicht im Lieferumfang) • Ideal für den Montageeinsatz durch einfach einklappbare Standbeine, kompakte Transportmaße und sehr geringes Gewicht von 7,0 kg • Arbeitstischhöhe 830 mm, Arbeitstischlänge 1.020 mm 	<ul style="list-style-type: none"> • Passend für alle Paneelsägen, Kapp- und Gehrungssägen und Tisch-, Kapp- und Gehrungssägen von DEWALT sowie baugleiche Maschinen anderer Hersteller • Leicht und zusammenklappbar und somit ideal für die Montage • Sicherer Einsatz durch Befestigung der Maschine auf austauschbarer Holzoberfläche • Maße: 640 x 450 x 700 mm (L x T x H)
Serienmäßiger Lieferumfang	Werkstückauflage, Maschinen-Montage-Set	Werkstückauflage, Maschinen-Montage-Set		
UVP	279,00 € zzgl. MwSt. 334,80 € inkl. MwSt.	149,00 € zzgl. MwSt. 178,80 € inkl. MwSt.	99,00 € zzgl. MwSt. 118,80 € inkl. MwSt.	95,00 € zzgl. MwSt. 114,00 € inkl. MwSt.

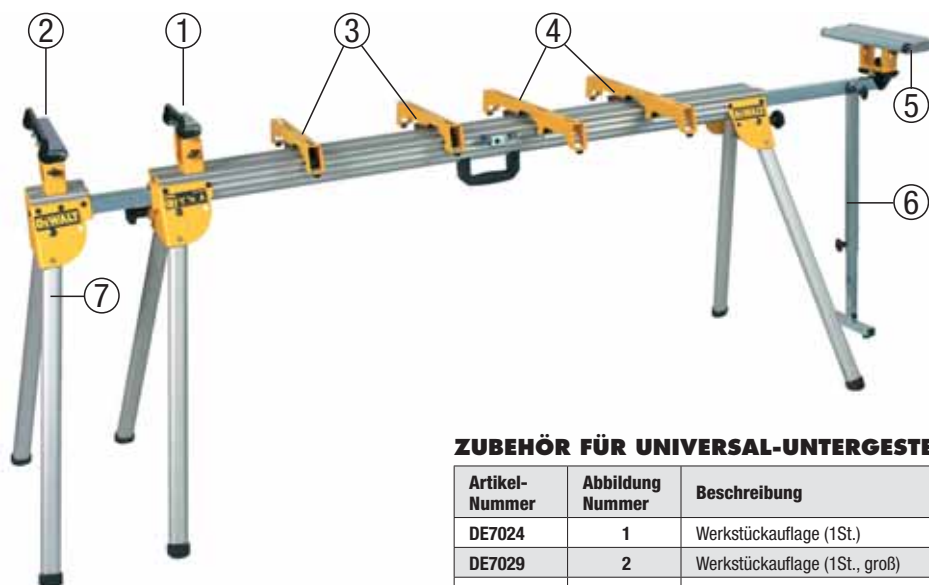

ZUBEHÖR FÜR UNIVERSAL-UNTERGESTELLE DE7023 / DE7033 / DE7035

Artikel-Nummer	Abbildung Nummer	Beschreibung	EURO zzgl. MwSt.	EURO inkl. MwSt.
DE7024	1	Werkstückauflage (1St.)	39,00	46,80
DE7029	2	Werkstückauflage (1St., groß)	45,00	54,00
DE7025	3	Maschinen-Montageset	49,50	59,40
DE7030	4	Maschinen-Montageset (groß)	55,00	66,00
DE7027	5	Rollenauflage*	55,00	66,00
DE7028	6	Stativ*	49,00	58,80
DE7031	7	Zusatzstandbeine*	86,00	103,20

* Nicht kombinierbar mit DE 7035



Universal-Untergestell DE7023:

Geringes Gewicht von nur 16 kg und kompakte Transportmaße. Werkstückauflage bis nahezu 4 m ausziehbar.

RADIALARMSÄGEN

350 mm RADIALARMSÄGE

DW729KN



TECHNISCHE DATEN	
Spannung / Aufnahmeleistung	400 Volt / 4.000 Watt
Leerlaufdrehzahl	3.000 min ⁻¹
Max. Gehrungseinstellung	48° (rechts / links)
Max. Neigungseinstellung	60° (rechts)
Max. Querschnittbreite bei 90°	525 mm
bei 90° / 45°	365 / 150 mm (rechts / links)
bei 45° / 45°	250 / 270 mm (rechts / links)
Max. Schnitttiefe bei 90° / 45°	110 / 75 mm
Sägeblatt	350 x 30 mm, 36 Zahn-HM
Tischgröße	181 x 134 x 152 mm
Gewicht	149,0 kg

DW729KN
4.069,00 €
zzgl. MwSt.
4.882,80 € inkl. MwSt.



EMISSIONSWERTE
$L_{PA} / L_{WA} = 96,0 / 109,0 \text{ dB(A)} \bullet K = 3,0 \text{ dB(A)}$
Vibration $\leq 2,0 \text{ m/s}^2$
$K = 1,9 \text{ m/s}^2$

LEISTUNGSMERKMALE

- Leiser, wartungsfreier und leistungsstarker Induktionsmotor
- Solider, gusseiserner Radialarmsausleger für maximale Genauigkeit und Lebensdauer
- Fixierter, hoher Werkstückanschlag (60 mm) für optimale Führung des Werkstücks und perfekte Schnittergebnisse
- Einfacher Sägeblattwechsel durch Sägeblatt-Nut im Säge Tisch und Spindelarrückführung
- Robuster Absaugtrichter mit 100 mm-Anschluss
- Sicherer Einsatz durch automatischen Rücklauf des Sägekopfes in die „Parkposition“
- In transportsicherer Holzbox bereits vormontiert, eingestellt und sofort einsatzbereit
- Erfüllt die neuesten EU-Sicherheitsrichtlinien (EN1870-17)
- Nicht für die Bearbeitung von NE-Metallen geeignet
- Inkl. Untergestell

300 mm RADIALARMSÄGE

DW721KN



TECHNISCHE DATEN	
Spannung / Aufnahmeleistung	230 Volt / 2.000 Watt
Leerlaufdrehzahl	3.000 min ⁻¹
Max. Gehrungseinstellung	48° (rechts / links)
Max. Neigungseinstellung	60° (rechts)
Max. Querschnittbreite bei 90°	507 mm
bei 90° / 45°	342 / 172 mm (rechts / links)
bei 45° / 45°	247 / 272 mm (rechts / links)
Max. Schnitttiefe bei 90° / 45°	90 / 60 mm
Sägeblatt	300 x 30 mm, 32 Zahn-HM
Tischgröße	176 x 122 x 77 mm
Gewicht	115,0 kg

DW721KN
2.209,00 €
zzgl. MwSt.
2.650,80 € inkl. MwSt.



EMISSIONSWERTE
$L_{PA} / L_{WA} = 96,5 / 109,5 \text{ dB(A)} \bullet K = 3,0 \text{ dB(A)}$
Vibration $\leq 2,0 \text{ m/s}^2$
$K = 1,5 \text{ m/s}^2$

LEISTUNGSMERKMALE

- Leiser, wartungsfreier und leistungsstarker Induktionsmotor
- Solider, gusseiserner Radialarmsausleger für maximale Genauigkeit und Lebensdauer
- Fixierter, hoher Werkstückanschlag (60 mm) für optimale Führung des Werkstücks und perfekte Schnittergebnisse
- Einfacher Sägeblattwechsel durch Sägeblatt-Nut im Säge Tisch und Spindelarrückführung
- Robuster Absaugtrichter mit 100 mm-Anschluss
- Sicherer Einsatz durch automatischen Rücklauf des Sägekopfes in die „Parkposition“
- In transportsicherer Holzbox bereits vormontiert, eingestellt und sofort einsatzbereit
- Erfüllt die neuesten EU-Sicherheitsrichtlinien (EN1870-17)
- Nicht für die Bearbeitung von NE-Metallen geeignet
- Inkl. Untergestell

BANDSÄGEN



Artikelnummer	DW876	DW739	DW738
Spezifikation	200 mm Bandsäge	155 mm Bandsäge	155 mm Bandsäge
Spannung	230 Volt	230 Volt	230 Volt
Aufnahmeleistung	1.000 Watt	750 Watt	750 Watt
Schnittgeschwindigkeit	380 / 880 m/min.	330 / 800 m/min.	330 / 800 m/min.
Max. Schnitthöhe	200 mm	155 mm	155 mm
Max. Schnittbreite	305 mm	310 mm	310 mm
Tischgröße	500 x 500 mm	380 x 380 mm	380 x 380 mm
Gewicht	54,0 kg	23,0 kg	23,0 kg
Leistungsmerkmale	<ul style="list-style-type: none"> • Robuster und verwindungssteifer Stahlrohrrahmen garantiert höchste Genauigkeit auch bei maximaler Schnitttiefe • Hochwertiges Sägeband mit langer Lebensdauer • Großer Alu-Sägetisch garantiert sichere Werkstückauflage • Sägebandspannung mit präziser Einstellskala für verschiedene Bänder und Anwendungen • Sehr große Durchlassbreite und -höhe ermöglicht auch die Bearbeitung größerer Werkstücke • Sicherheitsschalter verhindert ein Einschalten der Säge bei geöffnetem Maschinengehäuse • Anschluss für wirkungsvolle Staubabsaugung mit 100 mm Ø • Zwei einstellbare Bandgeschwindigkeiten für materialgerechtes Arbeiten • Dauerbelastbarer und wartungsfreier Induktionsmotor 	<ul style="list-style-type: none"> • Bandsäge mit hochwertigem, verwindungssteifem Alu-Druckgussrahmen, geeignet für Holz, NE-Metall, Schaumstoff, Verbundmaterialien, Plastik und andere Materialien • Abschließbarer Sicherheitsschalter und Nullspannungsauslöser • Große, ausgewuchtete Bandräder aus Alu-Druckguss mit Gummibandagen für ruhiges, leises Arbeiten • Großer Alu-Sägetisch mit hochwertiger Beschichtung und wechselbaren Einsätzen • Winkeleinstellung von 0° bis 45° • Präziser, zweiseitig geführter Parallelanschlag • Anschluss für Staubabsaugung • Mit stufenlos einstellbarer Bandgeschwindigkeit 	<ul style="list-style-type: none"> • Bandsäge mit hochwertigem, verwindungssteifem Alu-Druckgussrahmen, geeignet für Holz, NE-Metall, Schaumstoff, Verbundmaterialien, Plastik und andere Materialien • Abschließbarer Sicherheitsschalter und Nullspannungsauslöser • Große, ausgewuchtete Bandräder aus Alu-Druckguss mit Gummibandagen für ruhiges, leises Arbeiten • Großer Alu-Sägetisch mit hochwertiger Beschichtung und wechselbaren Einsätzen • Winkeleinstellung von 0° bis 45° • Präziser, zweiseitig geführter Parallelanschlag • Anschluss für Staubabsaugung • Mit zwei einstellbaren Bandgeschwindigkeiten
Serienmäßiger Lieferumfang	Sägeband, Untergestell, Parallelanschlag und Gehrungsanschlag	Sägeband und Parallelanschlag	Sägeband und Parallelanschlag
UVP	894,00 € zzgl. MwSt. 1.072,80 € inkl. MwSt.	719,00 € zzgl. MwSt. 862,80 € inkl. MwSt.	719,00 € zzgl. MwSt. 862,80 € inkl. MwSt.

Emissionswerte	$L_{PA} / L_{MA} = 82,0 / 95,0$ dB(A) K = 3,0 dB(A)	$L_{PA} / L_{MA} = 92,0 / 105,0$ dB(A) K = 3,3 dB(A)	$L_{PA} / L_{MA} = 92,0 / 105,0$ dB(A) K = 3,3 dB(A)
----------------	--	---	---

HOBEL

260 mm ABRICHT- UND DICKENHOBEL

D27300



TECHNISCHE DATEN

Spannung / Aufnahmeleistung	230 Volt / 2.100 Watt
Leerlaufdrehzahl	6.200 min ⁻¹
Max. Hobelbreite	260 mm
Max. Spanabnahme	4 mm
Abrichttischgröße	1.000 x 260 mm
Dickentischgröße	500 x 250 mm
Max. Dickenhobelmaß	160 mm
Vorschubgeschwindigkeit	5 m/min.
Gewicht	54,0 kg

D27300

1.339,00 €
zzgl. MwSt.
1.606,80 € inkl. MwSt.



EMISSIONSWERTE

$L_{PA} / L_{WA} = 96,0 / 109,0 \text{ dB(A)} \bullet K = 3,0 \text{ dB(A)}$

LEISTUNGSMERKMALE

- Hochwertige Alu-Druckguss-Konstruktion
- Sicherer Einsatz durch Nullspannungsschalter, Motorschutz und Messerwellenabdeckung
- Großer und feingefräster Alu-Abrichttisch
- Plangefräster Alu-Dickenhobeltisch und gummierte Einzugwalzen für problemlosen Einsatz
- Exakte Einstellung der Spanabnahme im Abricht- und Dickenbetrieb durch verbesserte Bedienelemente
- Stabiler Alu-Anschlag für genaue Winkel im Hobelbetrieb
- 100 mm-Staubabsaugung

SERIENMÄSSIGER LIEFERUMFANG

1 Paar HSS-Hobelmesser, Hobelmesser-Einstelllehre, Schiebestock, 4 Standbeine, Absaugadapter und verstellbarer Anschlag

ZUBEHÖR FÜR ABRICHT- UND DICKENHOBEL

Artikel-Nummer	Beschreibung	EURO zzgl. MwSt.	EURO inkl. MwSt.
DE7333	1 Paar HSS-Hobelmesser	56,00	67,20

ABSAUGSYSTEME

Staub gibt es überall, wo Profis so richtig zur Sache gehen. Ob bei der Bearbeitung von Stein, Holz oder Metall – der Staub muss möglichst gleich da entfernt werden, wo er entsteht, denn sonst kann er gesundheitliche Probleme verursachen. Die DEWALT Absaug-systeme sorgen dafür, dass auch kleine Staubpartikel auf der Baustelle oder in der Werk-statt effizient abgeführt und die gesetzlichen Grenzwerte eingehalten oder unterschritten werden.

Perfekt aufeinander abgestimmt, umfasst das System neben Industriesaugern der M- oder L-Klasse auch AirLock-Adapter mit Schnellverschluss zur sicheren Verbindung des Absaug-schlauchs mit dem angeschlossenen Werkzeug sowie Staubabsaugungen, die direkt auf Bohr-, Kombi- und Meißel- sowie Abbruchhämmer aufgesetzt werden. Für den Profi bedeutet das: sicheres und sauberes Arbeiten unter allen Bedingungen.

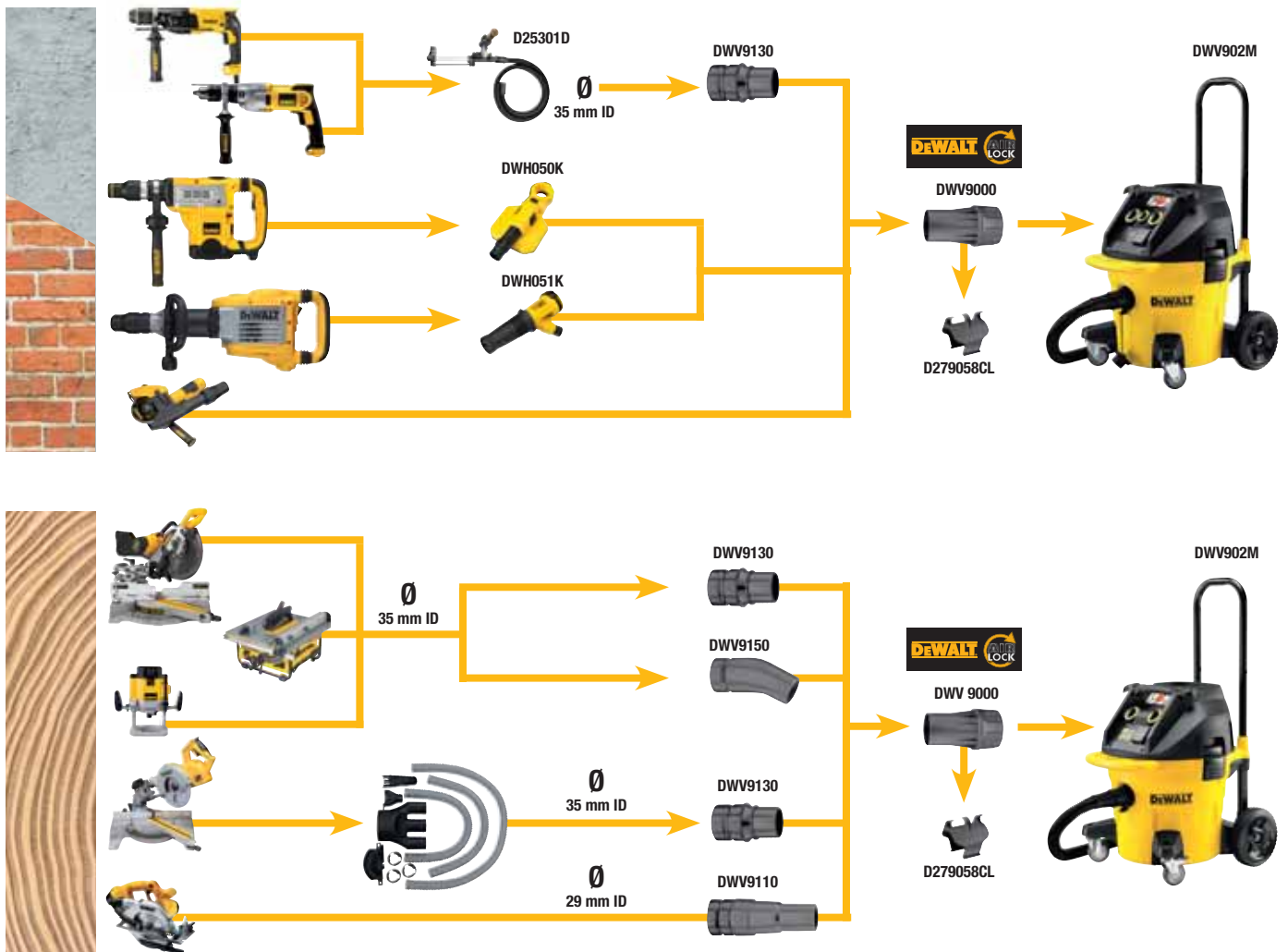

ABSAUGSYSTEME



Artikelnummer	DWV902M	DWV901L	DWV900L
Spezifikation	38 l Absaugsystem	30 l Absaugsystem	30 l Absaugsystem
Aufnahmeleistung	1.400 Watt	1.400 Watt	1.400 Watt
Staubklasse	M	L	L
Max. Luftdurchsatz	4.080 l/min.	4.080 l/min.	4.080 l/min.
Max. Anschlusswert	2.200 Watt	2.200 Watt	2.200 Watt
Behältervolumen	38 l	30 l	30 l
Gewicht	15,0 kg	9,5 kg	9,5 kg
Leistungsmerkmale	<ul style="list-style-type: none"> • M-Klassifizierung erfüllt EU-Richtlinien • Geeignet für Quarz- und Hartholzstäube >0,1 mg/m³ • Innovatives Zwei-Filter-System für konstant hohe Saugleistung • Automatische Filterreinigung im 15-Sekunden-Rhythmus • Akustischer Alarm bei Saugkraftabfall • Elektronische Saugkraftregulierung • Integrierte Steckdose mit automatischer Einschaltung • Synchronüberwachung mit 15-Sek. Ausschaltverzögerung 	<ul style="list-style-type: none"> • L-Klassifizierung erfüllt EU-Richtlinien • Geeignet für Weichholzstäube >1,0 mg/m³ • Innovatives Zwei-Filter-System für konstant hohe Saugleistung • Automatische Filterreinigung im 15-Sekunden-Rhythmus • Integrierte Steckdose mit automatischer Einschaltung • Synchronüberwachung mit 15-Sek. Ausschaltverzögerung 	<ul style="list-style-type: none"> • L-Klassifizierung erfüllt EU-Richtlinien • Geeignet für Weichholzstäube >1,0 mg/m³ • Integrierte Steckdose
Serienmäßiger Lieferumfang	32 mm-Saugschlauch, AirLock-Adapter, Stufenadapter und Staubsack	32 mm-Saugschlauch, AirLock-Adapter und Staubsack	32 mm-Saugschlauch, AirLock-Adapter und Staubsack
UVP	689,00 € zzgl. MwSt. 826,80 € inkl. MwSt.	359,00 € zzgl. MwSt. 430,80 € inkl. MwSt.	299,00 € zzgl. MwSt. 358,80 € inkl. MwSt.

Emissionswerte	$L_{PA} / L_{WA} = 75,0 / 88,0$ dB(A) K = 3,0 dB(A)	$L_{PA} / L_{WA} = 80,0 / 94,0$ dB(A) K = 3,0 dB(A)	$L_{PA} / L_{WA} = 79,0 / 93,0$ dB(A) K = 3,0 dB(A)
----------------	--	--	--

ZUBEHÖR FÜR ABSAUGSYSTEME

Artikel-Nummer	Beschreibung	EURO zzgl. MwSt.	EURO inkl. MwSt.
DE3923	Antistatik-Universal-Adapter, für D27900 / D27901 / D27902 / D27902M	13,00	15,60
D279006	Patronenfilter, für D27900 / D27901 / D27902 / D27902M	15,90	19,08
D279001	Filtersack (Inhalt: 5 Stück), für D27900 / D27901 / D27902 / D27902M	22,90	27,48
D279015	Flachfaltenfilter, für D27900 / D27901 / D27902 / D27902M	12,90	15,48
D279017	Filtersack (Inhalt: 5 Stück), für D27900 / D27901 / D27902 / D27902M	22,90	27,48
DWV9340	Ersatzfilter (2er Pack), für DWV900L / DWV901L und DWV902 M/L „Type 2“	39,00	46,80
DWV9350	7-tlg. Reinigungs-Set, bestehend aus: 3 Metallrohre (2x gerade, 1x gebogen), Fugendüse, Bodendüse, Polsterbürste, Airlock-Adapter, passend für alle Netz- und Akku-Absaugsysteme von DEWALT	NEU 49,00	58,80
DWV9315	Absaugschlauch – 4m, für DWV902L / DWV902M / DWV900L / DWV901L	29,90	35,88
DWV9316	Anti-Statisch Absaugschlauch – 4m, für DWV902L / DWV902M / DWV900L / DWV901L	44,90	53,88
DWV9400	Plastik-Auffangbeutel – 5 Pack, für DWV902L / DWV902M / DWV900L / DWV901L	22,90	27,48
DWV9401	Papier-Staubbeutel – 5 Stück, für DWV902L / DWV902M / DWV900L / DWV901L	20,90	25,08
DWV9402	Fleece-Staubbeutel – 5 Stück, für DWV902L / DWV902M / DWV900L / DWV901L	24,90	29,88
DWV9500	T STAK VacRac, für DWV902L / DWV902M / DWV900L / DWV901L	24,90	29,88

7,5 L AKKU- UND NETZSAUGER

DCV582



TECHNISCHE DATEN	
Stromversorgung	230V oder 14,4 / 18,0V XR Akkus aller Ah-Klassen
Aufnahmeleistung	300 Watt (bei 230 Volt)
Saugleistung	954 l/min
Schutzklasse	IPX4
Behältervolumen	7,5 Liter
Gewicht (ohne Akku)	4,2 kg

DCV582 Lieferung ohne Akkus und Ladegerät
189,00 € zzgl. MwSt. 226,80 € inkl. MwSt.

EMISSIONSWERTE
$L_{PA} / L_{WA} = 76,0 / 87,0$ dB(A) • K = 3,0 dB(A) Vibration = 0,6 m/s ² • K = 1,5 m/s ²



LEISTUNGSMERKMALE

- Stromversorgung über 230 Volt Netzanschluss oder alle DEWALT XR Akkus von 14,4 bis 18,0 Volt
- Einsetzbar als Nass- und Trockensauger
- Mit Saug- und Blasvorrichtung
- Auswaschbarer Hochleistungsfilter fängt 99,7% aller Staubpartikel ab einer Größe von 0,3 Mikron
- Integriertes Depot für Kabel, Schlauch, Fugen- und Bodendüse
- Langlebiger tritt- und knickfester 32 mm Saugschlauch mit 2 m Länge

SERIENMÄSSIGER LIEFERUMFANG

Saugschlauch, Fugendüse, Bodendüse, Hepa-Hochleistungsfilter (DCV 5801 H), Airlock-Adapter (DWW 9000)

DCV584L

NEU



TECHNISCHE DATEN	
Stromversorgung	230V oder 14,4 / 18,0 / 54,0 Volt XR Akkus aller Ah-Klassen
Aufnahmeleistung	300 Watt (bei 230 Volt)
Saugleistung	954 l/min
Schutzklasse	IPX4
Behältervolumen	7,5 Liter
Gewicht (ohne Akku)	4,5 kg

DCV584L Lieferung ohne Akkus und Ladegerät
219,00 € zzgl. MwSt. 262,80 € inkl. MwSt.

EMISSIONSWERTE
$L_{PA} / L_{WA} = 76,0 / 87,0$ dB(A) • K = 3,0 dB(A) Vibration = 0,6 m/s ² • K = 1,5 m/s ²



LEISTUNGSMERKMALE

- Stromversorgung über 230 Volt Netzanschluss oder alle DEWALT XR Akkus von 14,4 bis 54,0 Volt
- Einsetzbar als Nass- und Trockensauger
- Zertifizierter L-Klasse-Sauger zum Absaugen von Weichholzstäuben
- Mit Saug- und Blasvorrichtung
- Auswaschbarer Hochleistungsfilter fängt 99,7% aller Staubpartikel ab einer Größe von 0,3 Mikron
- Integriertes Depot für Kabel, Schlauch, Fugen- und Bodendüse
- Langlebiger tritt- und knickfester 32 mm Saugschlauch mit 2 m Länge
- Kompatibel mit DEWALT Airlock-System

SERIENMÄSSIGER LIEFERUMFANG

Saugschlauch, Fugendüse, Bodendüse, Hepa-Hochleistungsfilter (DCV 5801 H), Airlock-Adapter (DWW 9000)

ZUBEHÖR FÜR AKKU- UND NETZSAUGER

Artikel-Nummer	Beschreibung	EURO zzgl. MwSt.	EURO inkl. MwSt.
DCV5801H	HEPA-Ersatzfilter für DCV582	29,00	34,80
DC5001	HEPA-Ersatzfilter für DC500	25,00	30,00
DWV9350	7-tlg. Reinigungs-Set, bestehend aus: 3 Metallrohre (2x gerade, 1x gebogen), Fugendüse, Bodendüse, Polsterbürste, Airlock-Adapter, passend für DCV584L	NEU 49,00	58,80

DIREKTMONTAGE UND DRUCKLUFTNAGLER



COIL NAGLER - KOMPAKT UND LEICHT MIT VIEL KRAFT

Dieser Nagler bietet hervorragende Eintreibleistung bei geringem Gewicht und ist eine echte Alternative zu schweren und großen Werkzeugen. Trotz seines kompakten Designs kann er bis zu 90 mm lange Befestigungselemente eintreiben. Er ist nach CE-Vorgaben für sicheres Arbeiten mit Einzelauslöser ausgestattet.



DIREKTMONTAGE

AKKU-GASNAGLER FÜR BETON UND STAHL

105 JOULE AKKU-GASNAGLER, LANGES MAGAZIN

DDF5110500



TECHNISCHE DATEN	
Akku	6,0 Volt / 1,5 Ah
Nageltyp	Flach. bzw. Rundkopf-Betonnagel, magaziniert
Nagellänge	15-40 mm
Nageldurchmesser	2,6 mm, 3,0 mm, 3,6 mm
Magazinkapazität	42 Nägel
Leistung pro Akku-Ladung	Bis zu 5.700 Nägeln
Einschlagenergie	105 Joule
Gewicht (inkl. Akku)	3,7 kg

EMISSIONSWERTE
$L_{PA} / L_{WA} = 99,3 / 107,0$ dB(A) • $K = 3,0$ dB(A)
Vibration = 18,5 m/s ²
$K = 1,6$ m/s ²

LEISTUNGSMERKMALE

- Einstellbare Eintreibtiefe für materialgerechte Arbeiten
- Schnelle Auslösemechanik durch Kippschalter
- Einfache Wartung, schneller und werkzeugloser Magazinwechsel
- Leichtes, kompaktes Design mit kurzem Kontaktarm

SERIENMÄSSIGER LIEFERUMFANG

Zwei Akkus, Ladegerät, Koffer

DDF5110500
1.149,00 € zzgl. MwSt.
1.378,80 € inkl. MwSt.

105 JOULE AKKU-GASNAGLER, KURZES MAGAZIN

DDF5120550



TECHNISCHE DATEN	
Akku	6,0 Volt / 1,5 Ah
Nageltyp	Flach. bzw. Rundkopf-Betonnagel, magaziniert
Nagellänge	15-40 mm
Nageldurchmesser	2,6 mm, 3,0 mm, 3,6 mm
Magazinkapazität	22 Nägel
Leistung pro Akku-Ladung	Bis zu 5.700 Nägeln
Einschlagenergie	105 Joule
Gewicht (inkl. Akku)	3,6 kg

EMISSIONSWERTE
$L_{PA} / L_{WA} = 99,3 / 107,0$ dB(A) • $K = 3,0$ dB(A)
Vibration = 18,5 m/s ²
$K = 1,6$ m/s ²

LEISTUNGSMERKMALE

- Einstellbare Eintreibtiefe für materialgerechte Arbeiten
- Schnelle Auslösemechanik durch Kippschalter
- Einfache Wartung, schneller und werkzeugloser Magazinwechsel
- Leichtes, kompaktes Design mit kurzem Kontaktarm

SERIENMÄSSIGER LIEFERUMFANG

Zwei Akkus, Ladegerät, Koffer

DDF5120550
1.149,00 € zzgl. MwSt.
1.378,80 € inkl. MwSt.

ZUBEHÖR FÜR AKKU-GASNAGLER

Artikel-Nr	Beschreibung	EURO zzgl. MwSt.	EURO inkl. MwSt.	PG
DDF5140500	Gas Kartusche für DDF5110500 und DDF5120550	32,00	38,40	Akt. netto
DDF5150500	Austauschmagazin – lange Schiene für 42 Nägel	143,70	172,44	Akt. netto
DDF5150550	Austauschmagazin – kurze Schiene für 22 Nägel	143,70	172,44	Akt. netto
DDF5610500	Ersatz-Akku 6,0 Volt / 1,5 Ah für DDF5110500 und DDF5120550	41,00	49,20	Akt. netto
DDF5610510	Adapterkabel 220V	33,10	39,72	Akt. netto
DDF5610520	Ladegerät für Ersatz-Akku DDF5610500	51,80	62,16	Akt. netto

BOLZENSETZGERÄTE FÜR BETON

VOLLAUTOMATISCHES BOLZENSETZGERÄT

DDF2130000



TECHNISCHE DATEN	
Bolzentyp	Kopfbolzen einzeln bzw. magaziniert
Bolzenlänge Magaziniert/Einzeln	15-60 mm / 16-76 mm
Bolzendurchmesser	3,7 mm
Kopfdurchmesser Magaziniert/Einzeln	8,6 mm / 7,6 mm
Magazinkapazität	10 Bolzen
Kartuschenkaliber	6,3/10 Rundkartuschen
Einschlagenergie	350 Joule
Gewicht	2,8 kg Einzelschussaufsatz 3,2 kg Magazinaufsatz

EMISSIONSWERTE
$L_{PA} / L_{WA} = 94,0$ (Arbeitsplatz) 135,0 (max.) / 96,0 dB(A) Vibration <2,5 m/s ²

DDF2130000

689,00 €

zzgl. MwSt.
826,80 € inkl. MwSt.

LEISTUNGSMERKMALE

- Einstellbare Eintreibtiefe für materialgerechte Arbeiten
- Abzugsicherung
- Schnelle und einfache Umstellung von Einzelschuss- auf Magazinverwendung – ohne Werkzeug
- Drehbares Magazin
- Automatische Kolbenrückführung
- Wartungsfreundlich

SERIENMÄSSIGER LIEFERUMFANG

3 Rundbürsten, 1 Drahtbürste, Magazin, Einzelschussaufsatz, Splitterschutz für Magazin und Einzelschussaufsatz, Koffer

HALBAUTOMATISCHES BOLZENSETZGERÄT

DDF2120400



TECHNISCHE DATEN	
Bolzentyp	Kopfbolzen einzeln
Bolzenlänge	16-76 mm
Bolzendurchmesser	3,7 mm
Kopfdurchmesser Einzeln	7,6 mm
Kartuschenkaliber	6,8/11 Streifenkartuschen
Einschlagenergie	
Gewicht	2,35 kg

EMISSIONSWERTE
$L_{PA} / L_{WA} = 99,0$ (Messfläche) 104,0 (Arbeitsplatz) / 112,0 dB(A) K = 2,0 dB(A) • Vibration < 2,5 m/s ²

DDF2120400

617,00 €

zzgl. MwSt.
740,40 € inkl. MwSt.

LEISTUNGSMERKMALE

- Abzugsicherung
- Sechsstufige Leistungsregulierung mittels Stellrad
- Schmäler, langer Hals für schwerzugängliche Stellen
- Manuelle Kolbenrückführung

SERIENMÄSSIGER LIEFERUMFANG

3 Rundbürsten, 1 Drahtbürste, Splitterschutz, Koffer

ZUBEHÖR FÜR BOLZENSETZGERÄTE

Artikel-Nr	Beschreibung	EURO zzgl. MwSt.	EURO inkl. MwSt.	PG
DDF1220100	Rundkartuschen mit 10 Pulverladungen – gelb - mittlere Energie für DDF2130000	17,65	21,18	VIII
DDF1220200	Rundkartuschen mit 10 Pulverladungen – rot - starke Energie für DDF2130000	17,65	21,18	VIII
DDF1350000	Streifenkartuschen mit 10 Pulverladungen – grün – schwache Energie für DDF2120400	14,90	17,88	VIII
DDF1350050	Streifenkartuschen mit 10 Pulverladungen – gelb - mittlere Energie für DDF2120400	14,90	17,88	VIII
DDF1350100	Streifenkartuschen mit 10 Pulverladungen – rot - starke Energie für DDF2120400	14,90	17,88	VIII

DRUCKLUFTNAGLER

STAUCHKOPFNAGLER

64 mm STAUCHKOPFNAGLER

DPN1564APP-XJ

NEU



SERIENMÄSSIGER LIEFERUMFANG
Transportkoffer

TECHNISCHE DATEN	
Nageltyp	Stauchkopfnägel
Nagellänge	32-64 mm
Nageldurchmesser	1,8 mm
Magazinwinkel	25°
Auslösesicherung	Einzel- und Kontaktauslösung
Gewicht	1,8 kg

EMISSIONSWERTE
$L_{PA} / L_{WA} = 80,1 / 93,12 \text{ dB(A)} \bullet K = 4,0 \text{ dB(A)}$
Vibration = 3,32 m/s ²
K = 1,66 m/s ²

DPN1564APP-XJ
359,00 €
zzgl. MwSt.
430,80 € inkl. MwSt.

LEISTUNGSMERKMALE

- Precision Point Nase ermöglicht eine größere Sichtbarkeit und reduziert Beschädigungen am Werkstück
- Ölfrei, geringe Wartung
- Integrierte Blaspistole, ermöglicht einfaches und schnelles Entfernen von Verschmutzungen
- Verstellbares Auslösesystem Einzel- oder Kontaktauslösung
- Einfaches Entfernen verklemmter Nägel

DPN1664PP-XJ

NEU



SERIENMÄSSIGER LIEFERUMFANG
Transportkoffer

TECHNISCHE DATEN	
Nageltyp	Stauchkopfnägel
Nagellänge	18-64 mm
Nageldurchmesser	1,6 mm
Magazinwinkel	0°
Auslösesicherung	Einzel- und Kontaktauslösung
Gewicht	1,7 kg

EMISSIONSWERTE
$L_{PA} / L_{WA} = 85,2 / 92,05 \text{ dB(A)} \bullet K = 4,0 \text{ dB(A)}$
Vibration = 3,26 m/s ²
K = 1,63 m/s ²

DPN1664PP-XJ
299,00 €
zzgl. MwSt.
358,80 € inkl. MwSt.

LEISTUNGSMERKMALE

- Precision Point Nase ermöglicht eine größere Sichtbarkeit und reduziert Beschädigungen am Werkstück
- Ölfrei, geringe Wartung
- Verstellbares Auslösesystem Einzel- oder Kontaktauslösung
- Einfaches Entfernen verklemmter Nägel

50 mm STAUCHKOPFNAGLER

DPN1850PP-XJ

NEU



SERIENMÄSSIGER LIEFERUMFANG
Transportkoffer

TECHNISCHE DATEN	
Nageltyp	Stauchkopfnägel
Nagellänge	15-50 mm
Nageldurchmesser	1,25 mm
Magazinwinkel	0°
Auslösesicherung	Einzel- und Kontaktauslösung
Gewicht	1,24 kg

EMISSIONSWERTE
$L_{PA} / L_{WA} = 82,0 / 88,27 \text{ dB(A)} \bullet K = 4,0 \text{ dB(A)}$
Vibration = 2,71 m/s ²
K = 1,35 m/s ²

DPN1850PP-XJ
209,00 €
zzgl. MwSt.
250,80 € inkl. MwSt.

LEISTUNGSMERKMALE

- Precision Point Nase ermöglicht eine größere Sichtbarkeit und reduziert Beschädigungen am Werkstück
- Ölfrei, geringe Wartung
- Verstellbares Auslösesystem Einzel- oder Kontaktauslösung
- Einfaches Entfernen verklemmter Nägel

KLAMMER- UND STAUCHKOPFNAGLER

2-IN-1 KLAMMER- UND STAUCHKOPFNAGLER

DPSB2IN1-XJ

NEU



TECHNISCHE DATEN	
Nageltyp	SX Klammern- /Stauchkopfnägel
Klammern / Nagellänge	15 – 35 mm
Nageldurchmesser	1,25 mm
Rückenbreite	5,6 mm
Magazinwinkel	0°
Auslösesicherung	Einzelauslösung
Gewicht	1,2 kg

EMISSIONSWERTE

$L_{PA} / L_{WA} = 86,6 / 93,3$ dB(A) • $K = 4,0$ dB(A)
Vibration = 1,91 m/s²
 $K = 0,955$ m/s²

LEISTUNGSMERKMALE

- „Dial A Depth“ zur Einstellung des Tiefenanschlags
- Nach CE Vorgaben für sicheres Arbeiten mit Einzel-Auslöser ausgestattet
- Verstellbarer Abluft-Auslass

SERIENMÄSSIGER LIEFERUMFANG

Transportkoffer

DPSB2IN1-XJ

219,00 €

zzgl. MwSt.
262,80 € inkl. MwSt.

35 mm KLAMMERGERÄT

DPSSX38-XJ

NEU



TECHNISCHE DATEN	
Klammertyp	SX Klammern
Klammern / Nagellänge	12 – 35 mm
Nageldurchmesser	1,6 mm
Rückenbreite	5,6 mm
Magazinwinkel	0°
Auslösesicherung	Einzelauslösung
Gewicht	1,36 kg

EMISSIONSWERTE

$L_{PA} / L_{WA} = 83,06 / 89,73$ dB(A) • $K = 4,0$ dB(A)
Vibration = 2,479 m/s²
 $K = 1,24$ m/s²

LEISTUNGSMERKMALE

- Ölfrei, geringe Wartung
- „Dial-A-Depth“, zur Einstellung des Tiefenanschlags

SERIENMÄSSIGER LIEFERUMFANG

Transportkoffer

DPSSX38-XJ

209,00 €

zzgl. MwSt.
250,80 € inkl. MwSt.



Stauchkopfnagler DPN1664PP:

Kraftvoller Stauchkopfnagler für Nägel von 18-64 mm mit verstellbarem Auslösesystem für Einzel- oder Kontaktauslösung.



Stauchkopfnagler DPN1564APP:

Stauchkopfnagler für Nägel von 32-64 mm mit verbesserter Sichtbarkeit und somit ideal für eingeschränkte Bereiche.



Klammergerät DPSSX38:

Professionelles Klammergerät für Klammern von 12-35 mm für müheloses Klammern in Bau und Handwerk.

KOMPRESSOREN

6 LITER KOMPRESSOR

DPC6MRC-QS

NEU



TECHNISCHE DATEN	
Gewicht	12,8 kg

EMISSIONSWERTE	
$L_{PA} / L_{WA} = 77 / 97$ dB(A) • K = 1,5 dB(A)	
Kompressordrehzahl in 1/min (Upm) = 3.400	

DPC6MRC-QS	
229,00 €	
zzgl. MwSt.	
274,80 € inkl. MwSt.	

LEISTUNGSMERKMALE

- 6 Liter Tank mit hoher Luftlieferung
- Integrierter Tragegriff sowie Werkzeug- und Schlauchfach
- Gepolsterte GummifüÙe, reduzieren das Wandern des Geräts

SERIENMÄSSIGER LIEFERUMFANG

5-Meter Luftleitung

10 LITER KOMPRESSOR

DPC10RC-QS

NEU



TECHNISCHE DATEN	
Gewicht	17,5 kg

EMISSIONSWERTE	
$L_{PA} / L_{WA} = 77 / 97$ dB(A) • K = 1,5 dB(A)	
Kompressordrehzahl in 1/min (Upm) = 3.400	

DPC10RC-QS	
359,00 €	
zzgl. MwSt.	
430,80 € inkl. MwSt.	

LEISTUNGSMERKMALE

- Rollkäfig aus Stahl schützt alle Seiten
- Integrierte Schlauchaufbewahrung

SERIENMÄSSIGER LIEFERUMFANG

10-Meter Luftleitung

9,4 LITER KOMPRESSOR

DPC10QTC-QS

NEU



TECHNISCHE DATEN	
Gewicht	18,3 kg

EMISSIONSWERTE	
$L_{PA} / L_{WA} = 89 / 71,5$ dB(A) • K = 3,0 dB(A)	
Kompressordrehzahl in 1/min (Upm) = 2.250	

DPC10QTC-QS	
449,00 €	
zzgl. MwSt.	
538,80 € inkl. MwSt.	

LEISTUNGSMERKMALE

- Zwei Luftausgänge für den einfachen Einsatz mehrerer Werkzeuge
- Doppelte Abgabeanzeige und bedienungsfreundlicher Regler

SERIENMÄSSIGER LIEFERUMFANG

10-Meter Luftleitung

ZUBEHÖR FÜR KOMPRESSOREN

Artikel-Nummer	Beschreibung	EURO zzgl. MwSt.	EURO inkl. MwSt.
DWP-CPACK30	Luftschlauch mit Kupplung, Länge 30 m, Arbeitsdruck max. (BAR/PSI) 15 / 214	129,00	154,80



AKKU-GAS-STREIFENNAGLER

DGN9033-XJ

NEU



TECHNISCHE DATEN	
Nageltyp	Streifen­nägel Draht - oder Papiergebunden
Klammern / Nagellänge	50 – 90 mm
Nageldurchmesser	2,8 - 3,3 mm
Magazinwinkel	33°/34°
Auslösesicherung	Kontaktauslösung
Gewicht	3,42 kg

EMISSIONSWERTE
$L_{PA} / L_{WA} = 94,5 / 96,4 \text{ dB(A)} \bullet K = 1,5 \text{ dB(A)}$
Vibration = 3,4 m/s ²
K = 1,7 m/s ²

LEISTUNGSMERKMALE

- Ummantelter Komfort Griff
- Aluminiummagazin für eine verbesserte Haltbarkeit
- Dial-A-Depth zur Einstellung des Tiefenanschlags für bündiges oder tiefes Eintreiben der Nägel

SERIENMÄSSIGER LIEFERUMFANG

Zwei Akkus, Systemladegerät, Koffer

DGN9033-XJ

599,00 €

zzgl. MwSt.

718,80 € inkl. MwSt.



Kompressor DPC6MRC:

Kraftvoller Kompressor mit 6 Liter Tank mit hoher Luftlieferung und integriertem Tragegriff.



Kompressor DPC10QTC:

Leiser Kompressor mit 9,4 Liter Tank mit zwei Luftausgängen und seitlichem Rollkäfig.



Druckluft-Streifennagler DPN9033:

Kraftvoller 33° Streifen­nagler für Nägel von 50-90 mm für den Einsatz auch in härtestem Holz.

ZUBEHÖR FÜR AKKU-GAS-STREIFENNAGLER

Artikel-Nummer	Beschreibung	EURO zzgl. MwSt.	EURO inkl. MwSt.
DGFC80MLHPB	Gas-Kartusche f. DGN9033 12x80 ml High Pressure (Preis pro Stk., Mindestbestellmenge 12 Stk.)	14,00	16,80



DGFC80MLHPB

COILNAGLER



Artikelnummer	DPN90C-XJ	DPN75C-XJ	DPN64C-XJ	DPN46RN-XJ
	NEU	NEU	NEU	NEU
Spezifikation	90 mm Coilnagler	75 mm Coilnagler	64 mm Coilnagler	45 mm Coilnagler
Nageltyp	Rundkopfnägel (Coil)	Rundkopfnägel (Coil)	Rundkopfnägel (Coil)	Rundkopfnägel (Dachpapp-Coil)
Nagellänge	50-90 mm	38-75 mm	32-64 mm	19-45 mm
Nageldurchmesser	2,5-3,1 mm	2,5-3,1 mm	2 mm	3,4 mm
Magazinkapazität	225-300 Nägel	225-300 Nägel	225 Nägel	120 Nägel
Auslösesicherung	Einzelauslösung	Einzelauslösung	Einzelauslösung	Einzelauslösung
Gewicht	3,6 kg	2,49 kg	2,49 kg	2,32 kg
Leistungsmerkmale	<ul style="list-style-type: none"> • Verstellbarer Abluft-Auslass für bequemes und sauberes Arbeiten • Nach CE Vorgaben für ein sicheres Arbeiten mit Einzelauslöser ausgestattet • Kompaktes Nasendesign für verbesserte Sichtlinie und Kunststoff-Nasenaufsatz zum Schutz des Werkstücks • Übergroßes Magazin • Leichtes und robustes Magnesiumgehäuse 	<ul style="list-style-type: none"> • Dial-A-Depth zur Einstellung des Tiefenschlags für bündiges oder tiefes Eintreiben der Nägel • Verstellbarer Abluft-Auslass für bequemes und sauberes Arbeiten • Schlagfestes Magazin • Inklusive praktischen Mehrzweckhaken zur Aufbewahrung unterwegs 	<ul style="list-style-type: none"> • Dial-A-Depth zur Einstellung des Tiefenschlags für bündiges oder tiefes Eintreiben der Nägel • Verstellbarer Abluft-Auslass für bequemes und sauberes Arbeiten • Schlagfestes Magazin • Inklusive praktischen Mehrzweckhaken zur Aufbewahrung unterwegs 	<ul style="list-style-type: none"> • Dial-A-Depth zur Einstellung des Tiefenschlags für bündiges oder tiefes Eintreiben der Nägel • Rutschfeste Puffer • Von der Seite aus beladbares Magazin • Schlagfestes Magazin • Komfort-Gummigriff
Serienmäßiger Lieferumfang	Koffer	Koffer	Koffer	Koffer
UVP	630,00 € zzgl. MwSt. 756,00 € inkl. MwSt.	599,00 € zzgl. MwSt. 718,80 € inkl. MwSt.	549,00 € zzgl. MwSt. 658,80 € inkl. MwSt.	511,00 € zzgl. MwSt. 613,20 € inkl. MwSt.

Emissionswerte	$L_{PA} / L_{WA} = 90,7 / 99,5$ dB(A) $K = 4,0$ dB(A) Vibration = 3,6 m/s ²	$L_{PA} / L_{WA} = 90,6 / 99,3$ dB(A) $K = 4,0$ dB(A) Vibration = 3,05 m/s ²	$L_{PA} / L_{WA} = 91,5 / 97,3$ dB(A) $K = 4,0$ dB(A) Vibration = 3,26 m/s ²	$L_{PA} / L_{WA} = 79,02 / 81,97$ dB(A) $K = 4,0$ dB(A) Vibration = 2,67 m/s ²
----------------	--	---	---	---

STREIFENNAGLER UND ANKERNAGLER

90 mm STREIFENNAGLER (LANG)

DPN9033-XJ

NEU



SERIENMÄSSIGER LIEFERUMFANG
Transportkoffer

TECHNISCHE DATEN	
Nageltyp	Streifennägel Draht - oder Papiergebunden
Nagellänge	50-90 mm
Nageldurchmesser	2,5-3,3 mm
Magazinwinkel	33°/34°
Auslösesicherung	Einzelauslösung
Gewicht	3,6 kg

EMISSIONSWERTE
$L_{PA} / L_{WA} = 83,9 / 90,7$ dB(A) • K = 4,0 dB(A) Vibration = 3,62 m/s ²

LEISTUNGSMERKMALE

- Streifenagler mit Langmagazin
- Tiefeneinstellung per Knopfdruck für schnelle und leichte Einstellungs-Änderungen
- Nach CE Vorgaben für sicheres Arbeiten mit Einzelauslöser ausgestattet
- Verstellbares Abluft-Auslass für bequemes und sauberes Arbeiten

DPN9033-XJ

599,00 €

zzgl. MwSt.
718,80 € inkl. MwSt.

90 mm STREIFENNAGLER (KURZ)

DPN9033SM-XJ

NEU



SERIENMÄSSIGER LIEFERUMFANG
Transportkoffer

TECHNISCHE DATEN	
Nageltyp	Streifennägel Draht - oder Papiergebunden
Nagellänge	50-90 mm
Nageldurchmesser	2,5-3,3 mm
Magazinwinkel	33°/34°
Auslösesicherung	Einzelauslösung
Gewicht	3,5 kg

EMISSIONSWERTE
$L_{PA} / L_{WA} = 90,8 / 99,7$ dB(A) • K = 4,0 dB(A) Vibration = 3,02 m/s ²

LEISTUNGSMERKMALE

- Streifenagler mit Kurzmagazin
- Tiefeneinstellung per Knopfdruck für schnelle und leichte Einstellungs-Änderungen
- Nach CE Vorgaben für sicheres Arbeiten mit Einzelauslöser ausgestattet
- Verstellbares Abluft-Auslass für bequemes und sauberes Arbeiten

DPN9033SM-XJ

529,00 €

zzgl. MwSt.
634,80 € inkl. MwSt.

60 mm ANKERNAGLER

DPN250MCN-XJ

NEU



TECHNISCHE DATEN	
Nageltyp	Ankernägel
Nagellänge	40-60 mm
Nageldurchmesser	3,4-4 mm
Magazinwinkel	34°
Auslösesicherung	Einzelauslösung
Gewicht	2,63 kg

EMISSIONSWERTE
$L_{PA} / L_{WA} = 90,41 / 100,56$ dB(A) • K = 4,0 dB(A) Vibration = 3,83 m/s ²

LEISTUNGSMERKMALE

- Vorstehende Nagel-Spitze für präzises Platzieren
- Verstellbares Abluft-Auslass für bequemes und sauberes Arbeiten
- Kompaktes Magazin – für leichten Zugang zwischen Trägern und Querbalken
- Inklusive praktischem Mehrzweckhaken zur Aufbewahrung unterwegs

SERIENMÄSSIGER LIEFERUMFANG

Transportkoffer

DPN250MCN-XJ

512,00 €

zzgl. MwSt.
614,40 € inkl. MwSt.

AUFBEWAHRUNG / STORAGE



WERKZEUGTRAGE

1-79-208



TECHNISCHE DATEN

Abmessungen (Länge x Breite x Höhe)	500 x 360 x 300 mm
--	--------------------

LEISTUNGSMERKMALE

- Polypropylenboden zum Schutz gegen Feuchtigkeit und Schmutz
- Rostfreier Tragebügel mit Gummipolsterung
- Gepolsterter Tragegurt für bequemes Tragen von schweren Lasten
- Verschlussbares Sägefach mit Halteband
- Wasserwagenhalter an der Außenseite
- Spezielles Fach für Powertools und Akkus
- Zusatzfächer zur Unterbringung von unterschiedlichen Gegenständen

1-79-208

59,90 €

zzgl. MwSt.

71,88 € inkl. MwSt.

WERKZEUGTASCHEN

1-79-209



TECHNISCHE DATEN

Abmessungen (Länge x Breite x Höhe)	500 x 300 x 310 mm
--	--------------------

LEISTUNGSMERKMALE

- Schlagfester Kunststoffboden (Polypropylen)
- Schutz gegen Feuchtigkeit und Schmutz
- Starker 600D & 1200D Stoff
- Gepolsterter Tragegurt für bequemes Tragen von schweren Lasten
- Große Anzahl an Innen- und Außentaschen
- Zweiteiliger Kunststoffhandgriff für maximalen Tragekomfort

1-79-209

59,90 €

zzgl. MwSt.

71,88 € inkl. MwSt.

1-79-211



TECHNISCHE DATEN

Abmessungen (Länge x Breite x Höhe)	500 x 330 x 310 mm
--	--------------------

LEISTUNGSMERKMALE

- Sehr große Aufnahmekapazität
- Schlagfester Kunststoffboden (Polypropylen), zum Schutz gegen Feuchtigkeit und Schmutz
- Starker 600D & 1200D Stoff
- Gepolsterter Tragegurt für bequemes Tragen von schweren Lasten
- Gepolsterter Rückenteil für bequemes Tragen
- Zweiteiliger Kunststoffhandgriff für maximalen Tragekomfort

1-79-211

59,90 €

zzgl. MwSt.

71,88 € inkl. MwSt.

TSTAK™ - DAS CLEVERE BOXEN-SYSTEM

FLEXIBEL, ROBUST UND PRAKTISCH

Das T STAK™ Boxen-System besteht aus sechs verschiedenen Boxen, die über robuste Clips in beliebiger Kombination miteinander verbunden werden können. Damit wird es sämtlichen individuellen Anforderungen gerecht und bietet gleichzeitig ein Maximum an Haltbarkeit, Lebensdauer und Funktionalität.

TSTAK™ BOX COMBO

DWST1-70702



TECHNISCHE DATEN	
Volumen	21,5 l
Maße (Länge x Breite x Höhe)	440 x 332 x 327 mm

DWST1-70702
89,00 € zzgl. MwSt.
106,80 € inkl. MwSt.

LEISTUNGSMERKMALE

Kombination aus den T STAK™ Boxen II und IV, siehe unten

TSTAK™ Box Combo

TSTAK™ BOXEN



TSTAK™ Box I



TSTAK™ Box II



TSTAK™ Box III

Artikelnummer	DWST1-70704	DWST1-70703	DWST1-70705
Spezifikation	T STAK™ BOX I	T STAK™ BOX II	T STAK™ BOX III
Volumen	14 l	13,5 l	9,5 l
Maße (B x T x H)	440 x 332 x 184 mm	440 x 332 x 163 mm	440 x 314 x 176 mm
Leistungsmerkmale	Werkzeugbox mit Metallgriff und individuell anpassbarer Schaumstoffeinlage	Werkzeugbox mit 2 Handgriffen und individuell anpassbarer Schaumstoffeinlage	Werkzeugbox mit kugelgelagerter Schublade und 6 individuell setzbaren Insetboxen
UVP	45,00 € zzgl. MwSt. 54,00 € inkl. MwSt.	39,00 € zzgl. MwSt. 46,80 € inkl. MwSt.	49,00 € zzgl. MwSt. 58,80 € inkl. MwSt.



TSTAK™ Box IV



TSTAK™ Box V



TSTAK™ Box VI

Artikelnummer	DWST1-70706	DWST1-71194	DWST1-71195
Spezifikation	T STAK™ BOX IV	T STAK™ BOX V	T STAK™ BOX VI
Volumen	8 l	6,3 l	23 l
Maße (B x T x H)	440 x 314 x 176 mm	440 x 332 x 145 mm	440 x 332 x 301 mm
Leistungsmerkmale	Doppelschubladen-Werkzeugbox mit herausnehmbare Innenteilern	Organizer mit transparentem Deckel, 2 großen und 5 kleinen herausnehmbaren Insetboxen; schließt bündig und verhindert Umherrutschen der Insetboxen	Großvolumige Werkzeugbox mit herausnehmbarer Trage
UVP	59,00 € zzgl. MwSt. 70,80 € inkl. MwSt.	45,50 € zzgl. MwSt. 54,60 € inkl. MwSt.	49,50 € zzgl. MwSt. 59,40 € inkl. MwSt.

TSTAK™ BOXEN



Artikelnummer	DWST1-71228	DWST1-75774	DWST1-75799
Spezifikation	T STAK™ Werkzeugtrage	T STAK™ BOX mit breitem Metallgriff	Mobile T STAK™ BOX
Belastbarkeit	20 kg	20 kg	30 kg
Maße (B x T x H)	440 x 314 x 176 mm	440 x 332 x 315 mm	500 x 440 x 380 mm
Leistungsmerkmale	Ergonomischer, klappbarer Handgriff, geräumig, leicht zugänglich	Rostfreie Schließen für Sicherheit und Schutz der Werkzeuge	Großvolumige Werkzeugbox auf Rollen mit Teleskopgriff und herausnehmbarer Trage
UVP	29,90 € zzgl. MwSt. 35,88 € inkl. MwSt.	54,90 € zzgl. MwSt. 65,88 € inkl. MwSt.	99,90 € zzgl. MwSt. 119,88 € inkl. MwSt.

ZUBEHÖR FÜR TSTAK™ BOXEN



TSTAK™ **Schaumstoffeinlage**



TSTAK™ **Cart**



TSTAK™ **Trolley**

Artikelnummer	DWST1-72364	DWST1-71229	DWST1-71196
Spezifikation	T STAK™ Schaumstoffeinlage	T STAK™ Cart	T STAK™ Trolley
Belastbarkeit		100 kg	150 kg
Maße (B x T x H)		486 x 436 x 181 mm	470 x 546 x 1.040 mm
Leistungsmerkmale	Individuell anpassbare Würfelschaumstoffeinlage	Rollbrett für T STAK-Boxen	Klappbarer Trolley für T STAK™ Boxen, mit Aluminium-Teleskopgriff und Sicherheitsgurten
UVP	14,90 € zzgl. MwSt. 17,88 € inkl. MwSt.	49,50 € zzgl. MwSt. 59,40 € inkl. MwSt.	149,90 € zzgl. MwSt. 179,88 € inkl. MwSt.

MASCHINENSPEZIFISCHE EINLAGEN FÜR T STAK™ BOXEN BZW. FÜR NT-TYPEN

Artikel-Nummer	Einlage für	Serienmäßig in T STAK Box	EURO zzgl. MwSt.	EURO inkl. MwSt.
Fest integrierte Einlage	DCD791NT: 2-Gang-Bohrschrauber	Universal-Box	-	-
Fest integrierte Einlage	DCD990NT: 3-Gang-Bohrschrauber	Universal-Box	-	-
Fest integrierte Einlage	DCD796NT: 2-Gang-Schlagbohrschrauber	Universal-Box	-	-
Fest integrierte Einlage	DCD995NT: 3-Gang-Schlagbohrschrauber	Universal-Box	-	-
MP16969	DCD740NT: Winkelbohrmaschine	Box II	9,70	11,64
N384597	DCF620NT: Schnellbauschrauber	Box II	9,70	11,64
Fest integrierte Einlage	DCF887NT: ¼"-Schlagschrauber	Universal-Box	-	-
MP16971	DCF880NT: ½"-Schlagschrauber	Box II	9,70	11,64
N414769	DCF899NT: ½"-Schlagschrauber	Box II	9,70	11,64
MP16970	DCH273NT: SDS-plus Kombihammer	Box II	9,70	11,64
N432399	DCG412NT: 125 mm-Winkelschleifer	Box II	9,70	11,64
MP16983	DCS373NT: Metallkreissäge	Box VI	9,70	11,64
MP16985	DCS331NT: Pendelhub-Stichsäge	Box II	9,70	11,64
MP16890	DCS387NT: Säbelsäge	Box II	9,70	11,64
MP16983	DCS391NT: Handkreissäge	Box VI	9,70	11,64
MP16987	DCS371NT: Bandsäge	Box VI	9,70	11,64
N439783	DCP580NT: Hobel	Box VI	9,70	11,64
MP16988	DCS355NT: Multi-Tool	Box II	9,70	11,64
N433995	DCN660NT: Akku-Stiftnagler (63 mm)	Box VI	9,70	11,64

TOUGH SYSTEM – DAS INTELLIGENTE BOXEN-SYSTEM

LASSEN SIE ES FÜR SIE ARBEITEN!

TOUGH SYSTEM ist ein mobiles und modulares Aufbewahrungssystem, mit dem Sie Ihre tägliche Werkzeugzusammenstellung schnell und einfach ändern können. Sie können die Boxen beliebig zusammenstellen und erhalten die für Sie ideale Kombination für Ihren Arbeitstag.

ANPASSUNGSFÄHIG

Wählen Sie zwischen vier verschiedenen Aufbewahrungsmöglichkeiten – einer Werkzeugbox mit Organisier für Kleinteile und Werkzeuge, einer großen Werkzeugbox für den allgemeinen Einsatz oder einer geräumigen und tiefen Box für große Elektrowerkzeuge – wählen Sie die ideale Kombination für Ihren Arbeitstag.

ZEITERSPARNIS

Ein einzigartiges System und angemeldetes Patent, das es ermöglicht, jede Box einzeln entnehmen zu können – ohne die weiteren umbauen zu müssen.

MOBILITÄT

Der Trolley verfügt über eine zentrale Verriegelung, mit der alle Werkzeugboxen gleichzeitig gesichert werden können. Der Trolley kann auch verwendet werden, um weitere Ausrüstung und Materialien zu transportieren. Die 216 mm großen Räder garantieren eine große Wendigkeit auch auf schwierigem Untergrund. Die Boxen sind tragbar – sie sind leicht miteinander zu verbinden und können gestapelt transportiert werden.

BELASTBAR UND WIDERSTANDSFÄHIG

Die 4 mm starken Boxen sind zusätzlich armiert und mit robusten Metallschließen versehen – und bieten Ihnen damit die ultimative Belastbarkeit und Schlagfestigkeit. Der für eine hohe Beanspruchung entwickelte Trolley hat eine klappbare Bodenplatte mit einer Tragfähigkeit von bis zu 120 kg.

SCHUTZ UND SICHERHEIT

Die Boxen sind staub- und spritzwassergeschützt (teilweise bis zu IP65) und schützen somit Ihr wertvolles Werkzeug vor jedem Wetter. Zusätzlich können die Schließen bei Bedarf mit einem Vorhängeschloss gesichert werden.



TOUGH SYSTEM GESAMTPAKET

1-70-349



LEISTUNGSMERKMALE

Bestehend aus 3 Tough Boxen und Trolley:
1x DS150, 1x DS300, 1x DS400,
1x DSCARRIER, siehe nächste Seite

1-70-349

329,90 €

zzgl. MwSt.

395,88 € inkl. MwSt.



Sie können die Boxen leicht miteinander verbinden und bei Bedarf als Stapel tragen.



Der robuste Trolley ist ein separat verwendbares Arbeitsgerät. Er ist bis zu 120 kg belastbar und mit der ein- und ausklappbaren Metallplatte platzsparend zu verstauen.

TOUGH SYSTEM BOXEN



IP 53

DS100



IP 65

DS150



IP 53

DS250

Artikelnummer	DWST1-75522	1-70-321	DWST1-70728
Spezifikation	Tough Box DS100	Tough Box DS150	Tough Box DS250
Maße (B x T x H)	543 x 350 x 100 mm	550 x 336 x 158 mm	550 x 336 x 275 mm
Leistungsmerkmale	Organizer für Kleinteile und Zubehör	Werkzeugbox mit Organizer für Kleinteile	Werkzeugbox mit zwei Schubladen
UVP	49,90 € zzgl. MwSt. 59,88 € inkl. MwSt.	59,90 € zzgl. MwSt. 71,88 € inkl. MwSt.	89,90 € zzgl. MwSt. 107,88 € inkl. MwSt.



IP 65

DS300



IP 65

DS400



IP 65

DS450

Artikelnummer	1-70-322	1-70-323	DWST1-75668
			NEU
Spezifikation	Tough Box DS300	Tough Box DS400	Tough Box DS450
Maße (B x T x H)	550 x 336 x 308 mm	550 x 366 x 408 mm	595 x 470 x 620 mm
Leistungsmerkmale	Große Werkzeugbox für den allgemeinen Einsatz	Geräumige und tiefe Werkzeugbox für große Elektrowerkzeuge	Mobile Werkzeugbox mit leichtgängigen Rollen
UVP	69,90 € zzgl. MwSt. 83,88 € inkl. MwSt.	74,90 € zzgl. MwSt. 89,88 € inkl. MwSt.	175,00 € zzgl. MwSt. 210,00 € inkl. MwSt.

ZUBEHÖR FÜR TOUGH SYSTEM BOXEN



IP 54



DSBRACKETS



Artikelnummer	DWST1-75659	1-70-324	1-70-362	DWST7-97150
Spezifikation	Tough Box Radio - Trolley kompatibel	Trolley DSCARRIER	Seitenbacken DSBRACKETS	Schaumstoffeinlage
Maße (B x T x H)	545 x 360 x 155 mm	681 x 235 x 955 mm		
Leistungsmerkmale	Radio, 40 Watt, Bluetooth, USB, Klinke (siehe auch Seite 36)	Robuster Trolley mit Schnellaufnahme-System von bis zu fünf Tough-Boxen. Bodenplatte bis 120 kg belastbar. Inkl. drei Paar Seitenbacken zur Befestigung von drei Tough-Boxen	Zum Transport von weiteren Tough-Boxen (jeweils ein Paar) (z.B. 5 Boxen vom Typ DS150)	Würfel-Schaumstoffeinlage für Tough Box DS150 und DS300 (individuell anpassbar)
UVP	269,90 € zzgl. MwSt. 323,88 € inkl. MwSt.	169,90 € zzgl. MwSt. 203,88 € inkl. MwSt.	19,90 € zzgl. MwSt. 23,88 € inkl. MwSt.	9,90 € zzgl. MwSt. 11,88 € inkl. MwSt.

ZUBEHÖR



INHALT

BETONBOHRER	148	EXTREME IMPACT® 90° Winkelvorsatz für Bohr- und Schrauberbits	186	Hobelmesser	216
XLR® SDS-plus Hammerbohrer	149	Torsion Schrauberbits	186	FRÄSER	217
EXTREME®4 SDS-plus Hammerbohrer	150	Trockenbauschrauber-Zubehör	187	Diverse Fräser	217
EXTREME®2 SDS-plus Hammerbohrer	151	EXTREME IMPACT® Schlagschrauber	187	Lamellendübel	218
High Performance SDS-plus Hammerbohrer	153	Steckschlüssel	188	SCHLEIFMITTEL	219
XLR® SDS-max Hammerbohrer	154	EXTREME IMPACT® Schlagschrauber-Adapter	188	EXTREME® Schleifgitter	220
EXTREME® SDS-max Hammerbohrer	155	Steckschlüssel	188	Universal-Schleifpapier 230 x 280 mm	222
Adapter für SDS-Bohrhämmer	156	EXTREME IMPACT® Sicherheitsbithalter	189	Wasserfestes Schleifpapier 230 x 280 mm	222
SDS-plus Hammerbohrkronen / Adapter und Zubehör	156	Bithalter und Bitbohrer	189	Metallbearbeitungs-Schleifgewebe 230 x 280 mm	222
SDS-max Hammerbohrkronen / Adapter und Zubehör	156	MAGboxen	190	Handschleifklotz – Kork	223
MEISSEL	157	Schnellwechsel-Systeme	191	Schleifpapier Klettfix 115 x 228 mm	223
XLR® Meißel	157	KREISSÄGEBLÄTTER	192	Schleifpapier 93 x 230 mm	223
SDS-plus Meißel	158	Schnellübersicht für Stationärkreissägeblätter	193	Schleifpapier Klettfix 93 x 190 mm	223
SDS-max Meißel	158	EXTREME® Kreissägeblätter für Stationärsägen	194	Schleifpapier Klettfix 115 x 140 mm	224
High Performance SDS-max Meißel	159	XR EXTREME® RUNTIME Kreissägeblätter für Stationärsägen	194	Schleifpapier Klettfix 115 x 115 mm	224
Sechskant-Meißel	159	Metallkreissägeblätter für Stationärsägen	195	Dreieck-Schleifpapier Klettfix 93 x 93 mm	224
STEIN- UND MEHRZWECKBOHRER	160	Bau-Kreissägeblätter für Stationärsägen	196	Schleifpapier-Rollen	225
EXTREME® Steinbohrer	160	Schnellübersicht für Handkreissägeblätter	197	Schleifbänder für Hand-Bandschleifer	225
Steinbohrer	161	EXTREME® Kreissägeblätter für Handkreissägen	198	Schleifbänder für Stationär	226
EXTREME DIAMANT® Fliesenbohrer	162	XR EXTREME® RUNTIME Kreissägeblätter für Handkreissägen	198	Leder-Abziehbänder für Stationär	226
Mehrzweckbohrer	163	Metallkreissägeblätter für Handkreissägen	198	Schleifscheiben Klettfix	227
Impact Ready® Mehrzweckbohrer	163	EXTREME® Kreissägeblätter für Tauchkreissägen	199	Exzentrerschleifteller Klettfix	227
METALLBOHRER	164	XR EXTREME® RUNTIME Kreissägeblätter für Tauchkreissägen	199	EXTREME® Fiberschleifscheiben	228
EXTREME® Metallbohrer HSS-CO	165	Bau-Kreissägeblätter für Handkreissägen	199	Fächerschleifscheiben	228
EXTREME®2 Metallbohrer HSS-G	167	EXTREME® Kreissägeblätter für Handkreissägen ohne Spaltkeil	200	Schleif- und Polierteller	229
High Performance Metallbohrer HSS-G	169	EXTREME® Kreissägeblätter für Akku-Handkreissägen	200	Polierhauben	230
EXTREME IMPACT® HSS-G Stufenbohrer	170	Metallkreissägeblätter für Akku-Handkreissägen	200	Schleif- und Abziehscheiben	230
EXTREME IMPACT® HSS-Tin Metallbohrer	170	Bau-Kreissägeblätter für Akku-Handkreissägen	201	Drahtbürsten	230
HOLZBOHRER	171	EXTREME® TRESPA Kreissägeblätter	201	TRENN- UND SCHRUPPSCHEIBEN	231
CV-Holzspiralbohrer	172	Faserzement-Kreissägeblätter	201	Erklärung der Produktkennzeichnung	231
Schalungsbohrer	172	STICHSÄGEBLÄTTER	202	Metall-Schruppscheiben	231
Scharnierlochbohrer	173	Schnellübersicht für Stichsägeblätter	203	Metall-Trennscheiben	232
Schlangenbohrer	173	XPC Stichsägeblätter	204	Edelstahl-Schruppscheiben	233
Forstnerbohrer	174	HCS Stichsägeblätter für Holz	205	Edelstahl-Trennscheiben	234
Holz-Fräsbohrer	174	HSS Stichsägeblätter für Metall	206	Aluminium-Trennscheiben	235
EXTREME IMPACT® Holz-Fräsbohrer	175	EXTREME® Bi-Metall Stichsägeblätter für Metall	206	Stein-Trennscheiben	236
LOCHSÄGEN	177	EXTREME® Bi-Metall Stichsägeblätter für Holz & Metall	207	Trennschleiferscheiben für Metall	236
EXTREME® HSS Bi-Metall Lochsägen	177	EXTREME® Spezialstichsägeblätter	207	DIAMANT-TRENNSCHEIBEN	237
High Performance HSS Bi-Metall Lochsägen	178	SÄBELSÄGEBLÄTTER	208	Schnellübersicht Diamant-Trennscheiben	237
Schnellspanndorne & Zubehör für HSS Bi-Metall Lochsägen	179	Schnellübersicht Säbelsägeblätter	209	Professional High Performance	238
Schnellspanndorne & Zubehör für HM-Lochsägen	179	XR EXTREME® RUNTIME Säbelsägeblätter	210	Professional Economy	239
EXTREME® Hartmetall Lochsägen	180	EXTREME® Bi-Metall Säbelsägeblätter	211	Diamant-Trennscheiben	240
EXTREME IMPACT® Lochsägen für Schlagschrauber	181	Bi-Metall Säbelsägeblätter für Metall	212	Diamant-Fugentrennscheibe	241
BOHRMASCHINEN-ZUBEHÖR	182	Bi-Metall Säbelsägeblätter für den universellen Einsatz	213	EXTREME® Diamant-Sandwichtrennscheibe	241
Rührkörbe	182	HCS Säbelsägeblätter für Holz	214	Diamant-Topfscheiben	242
Bohrfutter (Schnellspan und Zahnkranz)	182	Spezial Säbelsägeblätter	214	DIAMOND EDGE® Diamant-Trennscheibe für Metall	243
SCHRAUBERBITS	183	Alligator® Spezialsägeblätter	215	DIAMANT-NASSBOHRKRONEN	243
EXTREME IMPACT® Torsion Schrauberbits	184	XR EXTREME® RUNTIME Alligator® Spezialsägeblätter	216	MULTI-TOOL-SYSTEM	244
EXTREME IMPACT® Winkelvorsatz für Bohr- und Schrauberbits	185	Bandsägeblätter	216	NÄGEL, BOLZEN, SCHRAUBEN	247
				ÜBERSICHT SETS	252
				PRODUKT-SCHNELLÜBERSICHT	265

HAMMERBOHRER



SDS-Aufnahme

Der Begriff „SDS“ bezeichnet ein Bohrer-Schaft-System für Bohrhämmer. Bei diesem System ist der Bohrerschaft mit speziellen Nutten versehen, die eine optimale Kraftübertragung gewährleisten und einen schnellen Werkzeugwechsel ermöglichen. Dieses Aufnahme-System wird in zwei Größen (SDS-plus 10mm Ø und SDS-max 18mm Ø) angeboten.



XLR

Vier-Schneiden-Geometrie: Für saubere, kreisrunde Bohrlöcher und konstant hohe Bohrgeschwindigkeit. Schließt ein Verhaken des Bohrers in armiertem Beton nahezu aus.

Innovatives Verbundsystem: Bohrspitze und -körper werden mit Hilfe eines Widerstand-Schweißverfahrens bruchsicher miteinander verbunden.

Kernverstärkung: Für eine optimale Schlagenergieübertragung und Bruchstabilität.

Vollhartmetallkopf: Extrem hohe Lebensdauer bei optimaler Bohrleistung auch in armiertem Beton (nur SDS-plus).

Vierfach Wendelung: Bestmöglicher Bohrfortschritt dank optimierter Ableitung des Bohrmehls über vier echte Bohrwendeln.

Optimierter Aufnahmeschaft: Perfekter Halt und optimale Kraftübertragung der Maschine auf den Bohrer.



EXTREME

Multicutter Bohrkopf: HM-Multicutter-Kopf flankiert von zwei Zusatzschneiden für einen ruhigen Lauf und konstante Bohrlochgeometrie bei bester Vortriebsleistung (nur Vierschneider).

Innovatives Verbundsystem: Bohrspitze und -körper werden mit Hilfe einer Hochtemperatur-Kupferlötung bruchsicher miteinander verbunden.

Kernverstärkung: Für eine optimale Schlagenergieübertragung und Bruchstabilität.

Vierfach Wendelung: Bestmöglicher Bohrfortschritt dank optimierter Ableitung des Bohrmehls über vier echte Bohrwendeln.

Optimierter Aufnahmeschaft: Perfekter Halt und optimale Kraftübertragung der Maschine auf den Bohrer.



High Performance

Hartmetall Bohrkopf: Optimiertes Bohrkopfdesign mit zwei Schneiden.

Starker Kern: Für eine optimale Schlagenergieübertragung und Bruchstabilität.

Zweifach Wendelung: Speziell entwickelte Bohrwendel für schnellen Abtransport des Bohrmehls.

XLR® SDS-plus HAMMERBOHRER

Vierschneider mit echtem Vollhartmetallkopf für eine erhöhte Lebensdauer und Widerstandsfähigkeit



VIER-SCHNEIDEN-GEOMETRIE

Für saubere, kreisrunde Bohrlöcher und konstant hohe Bohrgeschwindigkeit. Schließt ein Verhaken des Bohrers in armiertem Beton nahezu aus



VOLLHARTMETALLKOPF

Extrem hohe Lebensdauer bei optimaler Bohrleistung auch in armiertem Beton



INNOVATIVES VERBUNDSYSTEM

Bohrspitze und -körper werden mit Hilfe eines Widerstands-Schweißverfahrens bruchsicher miteinander verbunden



VIERFACH WENDELUNG

Bestmöglicher Bohrfortschritt dank optimierter Ableitung des Bohrmehls über vier echte Bohrwendeln



KERNVERSTÄRKUNG

Für eine optimale Schlagenergieübertragung und Bruchstabilität



OPTIMIERTER AUFNAHMESCHAFT

Perfekter Halt und optimale Kraftübertragung der Maschine auf den Bohrer

ANWENDUNGEN: XLR® SDS-plus Hammerbohrer garantieren Spitzenleistungen in (armiertem) Beton, Mauerwerk, Natur- und Kunststein



Für den Einsatz in
SDS-plus Bohrhämmern
(Akku und Kabel)



Beton



Mauerwerk



Stein



EINZELPACKS

Artikel-Nr.	Durchmesser mm	Gesamtlänge mm	Arbeitslänge mm	Inhalt	EURO zzgl. MwSt.	EURO inkl. MwSt.	PG
DT8907-QZ	5	110	50	1	8,10	9,72	I
DT8908-QZ	5	160	100	1	9,60	11,52	I
DT8909-QZ	5	210	150	1	16,30	19,56	I
DT8910-QZ	5.5	110	50	1	9,10	10,92	I
DT8911-QZ	5.5	160	100	1	10,20	12,24	I
DT8912-QZ	6	110	50	1	8,10	9,72	I
DT8913-QZ	6	160	100	1	8,80	10,56	I
DT8914-QZ	6	210	150	1	15,00	18,00	I
DT8915-QZ	6	260	200	1	16,80	20,16	I
DT8916-QZ	6.5	160	100	1	11,40	13,68	I
DT8917-QZ	6.5	210	150	1	16,50	19,80	I
DT8918-QZ	6.5	260	200	1	20,10	24,12	I
DT8919-QZ	6.5	310	250	1	24,00	28,80	I
DT8920-QZ	7	160	100	1	12,00	14,40	I
DT8921-QZ	7	210	150	1	13,90	16,68	I
DT8922-QZ	8	110	50	1	10,30	12,36	I
DT8923-QZ	8	160	100	1	10,50	12,60	I
DT8924-QZ	8	210	150	1	12,60	15,12	I
DT8925-QZ	8	260	200	1	15,80	18,96	I
DT8926-QZ	8	310	250	1	23,30	27,96	I
DT8927-QZ	8	460	400	1	36,20	43,44	I
DT8928-QZ	10	160	100	1	12,40	14,88	I
DT8929-QZ	10	210	150	1	14,70	17,64	I
DT8930-QZ	10	260	200	1	18,70	22,44	I
DT8931-QZ	10	310	250	1	21,60	25,92	I
DT8932-QZ	10	460	400	1	31,70	38,04	I
DT8933-QZ	12	160	100	1	15,00	18,00	I
DT8934-QZ	12	200	150	1	17,50	21,00	I
DT8935-QZ	12	260	200	1	22,50	27,00	I
DT8936-QZ	12	310	260	1	29,30	35,16	I
DT8937-QZ	12	460	400	1	39,60	47,52	I
DT8938-QZ	14	160	100	1	22,50	27,00	I
DT8939-QZ	14	200	150	1	24,70	29,64	I
DT8940-QZ	14	260	200	1	27,30	32,76	I
DT8941-QZ	14	310	250	1	33,00	39,60	I
DT8942-QZ	14	460	400	1	47,70	57,24	I



48

XLR® SDS-plus HAMMERBOHRER



GROSSPACKS

Artikel-Nr.	Durchmesser mm	Gesamtlänge mm	Arbeitslänge mm	Inhalt	EURO zzgl. MwSt.	EURO inkl. MwSt.	PG
DT8950-QZ	5	110	50	10	77,00	92,40	I
DT8951-QZ	5	160	100	10	92,00	110,40	I
DT8955-QZ	6	110	50	10	77,00	92,40	I
DT8956-QZ	6	160	100	10	84,00	100,80	I
DT8957-QZ	6	210	150	10	143,00	171,60	I
DT8961-QZ	6.5	260	200	10	192,00	230,40	I
DT8965-QZ	8	160	100	10	101,00	121,20	I
DT8982-QZ	8	160	100	25	237,50	285,00	I
DT8966-QZ	8	210	150	10	120,00	144,00	I
DT8983-QZ	8	310	250	25	499,50	599,40	I
DT8967-QZ	10	160	100	10	119,00	142,80	I
DT8968-QZ	10	210	150	10	141,00	169,20	I
DT8969-QZ	10	260	200	10	179,00	214,80	I
DT8971-QZ	12	160	100	10	144,00	172,80	I
DT8972-QZ	12	200	150	10	168,00	201,60	I



DT8976



DT8977B

SETS

Artikel-Nr.	Beschreibung	EURO zzgl. MwSt.	EURO inkl. MwSt.	PG
DT8976-QZ	7-tlg. Set XLR SDS-plus Hammerbohrer in Metallkassette - Ø 5, 6, 8 (110 mm) / 6, 8, 10, 12 (160 mm)	45,00	54,00	Akt.netto
DT8977B-QZ	10-tlg. Set XLR SDS-plus Hammerbohrer im Midisafe - Ø 5, 2x 6 (110 mm) / 2x 6, 6.5, 2x 8, 10, 12 (160 mm)	59,00	70,80	Akt.netto

Siehe auch Seite 252

EXTREME® 4 SDS-plus HAMMERBOHRER

Mit einzigartiger Technologie und innovativen Eigenschaften für höchste Ansprüche



MULTICUTTER-BOHRKOPF

HM-Meißelplatte flankiert von zwei Zusatzschneiden für einen ruhigen Lauf und konstante Bohrlochgeometrie bei bester Vortriebsleistung



VIERFACH WENDELUNG

Bestmöglicher Bohrfortschritt dank optimierter Ableitung des Bohrmehls über vier echte Bohrwendeln

PRODUKTMERKMALE: Zentrierspitze – Für präzisen, punktgenauen Start • Ausbruchssichere HM-Elemente – Per Hochtemperatur-Kupferlötung tief eingebettete HM-Elemente für maximale Ausbruchssicherheit • Speziell bearbeitetes Schaftende – Für maximalen Schlagenergiedurchsatz

ANWENDUNGEN: Für kreisrunde und exakte Dübellöcher von 16mm - 30mm



Für den Einsatz in SDS-plus Bohrhämmern (Akku und Kabel)



Beton



Mauerwerk



Stein



EINZELPACKS

Artikel-Nr.	Durchmesser mm	Gesamtlänge mm	Arbeitslänge mm	Inhalt	EURO zzgl. MwSt.	EURO inkl. MwSt.	PG
DT9680-QZ	16	250	200	1	42,00	50,40	I
DT9681-QZ	16	450	400	1	48,50	58,20	I
DT9682-QZ	18	250	200	1	44,50	53,40	I
DT9683-QZ	18	450	400	1	50,50	60,60	I
DT9684-QZ	20	250	200	1	50,50	60,60	I
DT9685-QZ	20	450	400	1	59,00	70,80	I
DT9686-QZ	22	250	200	1	59,00	70,80	I
DT9687-QZ	22	450	400	1	83,50	100,20	I
DT9688-QZ	24	250	200	1	83,00	99,60	I
DT9689-QZ	24	450	400	1	90,50	108,60	I
DT9690-QZ	25	250	200	1	90,50	108,60	I
DT9691-QZ	25	450	400	1	98,00	117,60	I
DT9692-QZ	26	450	400	1	99,00	118,80	I
DT9693-QZ	28	250	200	1	98,00	117,60	I
DT9694-QZ	28	450	400	1	103,00	123,60	I
DT9695-QZ	30	250	200	1	103,00	123,60	I
DT9696-QZ	30	450	400	1	113,50	136,20	I



48

EXTREME[®] 2 SDS-plus HAMMERBOHRER

Mit echtem Zusatznutzen in Bohrfortschritt und Lebensdauer



INNOVATIVES VERBUNDSYSTEM

Bohrspitze und -körper werden mit Hilfe eines Widerstands-Schweißverfahrens bruchsicher miteinander verbunden



VIERFACH WENDELUNG

Bestmöglicher Bohrfortschritt dank optimierter Ableitung des Bohrmehls über vier echte Bohrwendeln



KERNVERSTÄRKUNG

Für eine optimale Schlagenergieübertragung und Bruchstabilität



OPTIMIERTER AUFNAHMESCHAFT

Perfekter Halt und optimale Kraftübertragung der Maschine auf den Bohrer

PRODUKTMERKMALE: Bohrkopfdesign für erhöhte Haltbarkeit, Bohrgeschwindigkeit und Lebensdauer durch aggressive Kopfkonstruktion mit flachen, verschleißmindernd ausgeführten Schneidkanten • Das 160° Bohrkopf-Schneiden-Design ermöglicht ein noch besseres punktgenaues Anbohren bei gleichzeitig erhöhter Widerstandsfähigkeit und Lebensdauer • Kernverstärkung und gehärteter Stahlkörper sorgen für maximale Belastbarkeit und stark erhöhter Bruchfestigkeit

ANWENDUNGEN: Für Dauereinsatz in härtestem Beton, Mauerwerk, Natur- und Kunststein



Für den Einsatz in SDS-plus Bohrhämmern (Akku und Kabel)



Beton



Mauerwerk



Stein



EINZELPACKS

Artikel-Nr.	Durchmesser mm	Gesamtlänge mm	Arbeitslänge mm	Inhalt	EURO zzgl. MwSt.	EURO inkl. MwSt.	PG
DT9625-QZ	3	135	75	1	9,90	11,88	I
DT9500-QZ	3.5	110	50	1	6,70	8,04	I
DT9502-QZ	4	110	50	1	4,20	5,04	I
DT9503-QZ	4	160	100	1	5,60	6,72	I
DT9504-QZ	5	110	50	1	3,70	4,44	I
DT9505-QZ	5	160	100	1	4,50	5,40	I
DT9506-QZ	5	210	150	1	5,40	6,48	I
DT9507-QZ	5	310	250	1	9,70	11,64	I
DT9620-QZ	5	460	400	1	19,90	23,88	I
DT9508-QZ	5.5	110	50	1	4,00	4,80	I
DT9509-QZ	5.5	160	100	1	4,50	5,40	I
DT9510-QZ	5.5	210	150	1	6,70	8,04	I
DT9511-QZ	5.5	260	200	1	7,60	9,12	I
DT9512-QZ	5.5	310	250	1	9,70	11,64	I
DT9513-QZ	5.5	460	400	1	19,90	23,88	I
DT9514-QZ	6	110	50	1	3,80	4,56	I
DT9515-QZ	6	160	100	1	4,20	5,04	I
DT9516-QZ	6	210	150	1	6,00	7,20	I
DT9517-QZ	6	260	200	1	6,30	7,56	I
DT9621-QZ	6	310	250	1	9,90	11,88	I
DT9518-QZ	6	460	400	1	19,90	23,88	I
DT9520-QZ	6.5	160	100	1	5,30	6,36	I
DT9521-QZ	6.5	210	150	1	7,40	8,88	I
DT9522-QZ	6.5	260	200	1	8,40	10,08	I
DT9523-QZ	6.5	310	250	1	9,00	10,80	I
DT9524-QZ	7	110	50	1	4,90	5,88	I
DT9525-QZ	7	160	100	1	5,60	6,72	I
DT9526-QZ	7	210	150	1	6,00	7,20	I
DT9527-QZ	7	260	200	1	7,80	9,36	I
DT9528-QZ	8	110	50	1	5,20	6,24	I
DT9529-QZ	8	160	100	1	5,30	6,36	I
DT9530-QZ	8	210	150	1	6,50	7,80	I
DT9531-QZ	8	260	200	1	7,20	8,64	I
DT9532-QZ	8	310	250	1	9,90	11,88	I
DT9533-QZ	8	410	350	1	13,20	15,84	I
DT9534-QZ	8	460	400	1	13,70	16,44	I
DT9535-QZ	8	600	540	1	24,90	29,88	I
DT9536-QZ	9	160	100	1	6,00	7,20	I
DT9537-QZ	9	210	150	1	7,60	9,12	I
DT9539-QZ	10	110	50	1	6,00	7,20	I
DT9540-QZ	10	160	100	1	6,30	7,56	I
DT9541-QZ	10	210	150	1	7,60	9,12	I
DT9542-QZ	10	260	200	1	9,00	10,80	I
DT9543-QZ	10	310	250	1	10,30	12,36	I
DT9544-QZ	10	350	300	1	13,30	15,96	I
DT9545-QZ	10	460	400	1	15,40	18,48	I
DT9546-QZ	10	600	550	1	25,80	30,96	I
DT9547-QZ	10	1000	950	1	55,90	67,08	I



48

EXTREME[®] 2 SDS-plus HAMMERBOHRER



EINZELPACKS (FORTSETZUNG)

Artikel-Nr.	Durchmesser mm	Gesamtlänge mm	Arbeitslänge mm	Inhalt	EURO zzgl. MwSt.	EURO inkl. MwSt.	PG
DT9548-QZ	11	160	100	1	7,40	8,88	I
DT9549-QZ	11	210	150	1	9,00	10,80	I
DT9552-QZ	12	160	100	1	7,00	8,40	I
DT9553-QZ	12	200	150	1	8,50	10,20	I
DT9554-QZ	12	260	200	1	10,70	12,84	I
DT9555-QZ	12	300	250	1	11,10	13,32	I
DT9556-QZ	12	350	300	1	15,60	18,72	I
DT9557-QZ	12	450	400	1	17,70	21,24	I
DT9558-QZ	12	600	550	1	32,20	38,64	I
DT9559-QZ	12	1000	950	1	62,80	75,36	I
DT9560-QZ	13	160	100	1	9,00	10,80	I
DT9566-QZ	14	160	100	1	9,90	11,88	I
DT9567-QZ	14	200	150	1	11,10	13,32	I
DT9568-QZ	14	260	200	1	12,50	15,00	I
DT9569-QZ	14	300	250	1	12,80	15,36	I
DT9570-QZ	14	450	400	1	20,30	24,36	I
DT9571-QZ	14	600	550	1	29,70	35,64	I
DT9572-QZ	14	1000	950	1	73,90	88,68	I
DT9573-QZ	15	160	100	1	11,60	13,92	I
DT9574-QZ	15	200	150	1	13,50	16,20	I
DT9575-QZ	15	260	200	1	15,40	18,48	I
DT9576-QZ	15	300	250	1	13,30	15,96	I
DT9578-QZ	16	160	100	1	13,30	15,96	I
DT9579-QZ	16	200	150	1	14,20	17,04	I
DT9580-QZ	16	260	200	1	15,90	19,08	I
DT9581-QZ	16	300	250	1	16,00	19,20	I
DT9582-QZ	16	450	400	1	28,40	34,08	I
DT9583-QZ	16	600	550	1	30,60	36,72	I
DT9584-QZ	16	800	750	1	45,00	54,00	I
DT9585-QZ	16	1000	950	1	70,60	84,72	I
DT9587-QZ	18	200	150	1	24,00	28,80	I
DT9588-QZ	18	250	200	1	25,60	30,72	I
DT9589-QZ	18	300	250	1	29,60	35,52	I
DT9590-QZ	18	450	400	1	31,00	37,20	I
DT9591-QZ	18	600	550	1	46,50	55,80	I
DT9592-QZ	18	800	750	1	52,00	62,40	I
DT9593-QZ	18	1000	950	1	88,00	105,60	I
DT9597-QZ	20	200	150	1	29,20	35,04	I
DT9598-QZ	20	300	250	1	33,50	40,20	I
DT9599-QZ	20	450	400	1	36,60	43,92	I
DT9600-QZ	20	600	550	1	47,00	56,40	I
DT9601-QZ	20	1000	950	1	100,50	120,60	I
DT9602-QZ	22	250	200	1	42,20	50,64	I
DT9603-QZ	22	300	250	1	51,20	61,44	I
DT9604-QZ	22	450	400	1	55,60	66,72	I
DT9605-QZ	22	600	550	1	74,00	88,80	I
DT9606-QZ	22	800	750	1	77,20	92,64	I
DT9607-QZ	22	1000	950	1	112,00	134,40	I
DT9609-QZ	24	250	200	1	47,30	56,76	I
DT9610-QZ	24	450	400	1	60,80	72,96	I
DT9611-QZ	25	250	200	1	51,30	61,56	I
DT9612-QZ	25	300	250	1	66,60	79,92	I
DT9613-QZ	25	450	400	1	66,30	79,56	I
DT9614-QZ	25	1000	950	1	121,60	145,92	I
DT9615-QZ	26	250	200	1	55,60	66,72	I
DT9616-QZ	26	450	400	1	67,70	81,24	I
DT9617-QZ	26	800	750	1	93,40	112,08	I
DT9618-QZ	30	250	200	1	81,80	98,16	I
DT9619-QZ	30	450	400	1	106,90	128,28	I



GROSSPACKS

Artikel-Nr.	Durchmesser mm	Gesamtlänge mm	Arbeitslänge mm	Inhalt	EURO zzgl. MwSt.	EURO inkl. MwSt.	PG
DT9800-QZ	5	110	50	10	34,70	41,64	I
DT9803-QZ	5	160	100	10	42,00	50,40	I
DT9812-QZ	6	110	50	10	35,10	42,12	I
DT9815-QZ	6	160	100	10	39,60	47,52	I
DT9816-QZ	6	160	100	50	195,00	234,00	I
DT9818-QZ	6	210	150	10	56,40	67,68	I
DT9846-QZ	6,5	210	150	10	69,00	82,80	I
DT9827-QZ	8	160	100	10	49,00	58,80	I
DT9830-QZ	8	210	150	10	61,00	73,20	I
DT9834-QZ	10	160	100	10	58,60	70,32	I
DT9837-QZ	10	210	150	10	71,10	85,32	I
DT9839-QZ	12	160	100	10	65,50	78,60	I
DT9841-QZ	12	200	150	10	79,70	95,64	I

EXTREME[®] 2 SDS-plus HAMMERBOHRER



DT9700



DT9701

SETS

Artikel-Nr.	Beschreibung	EURO zzgl. MwSt.	EURO inkl. MwSt.	PG
DT9700-QZ	4-tlg. Set in Kunststoffkassette - Ø 5, 6, 8, 10 mm	21,10	25,32	I
DT9701-QZ	7-tlg. Set in Metallkassette - Ø 5, 6, 8 (110 mm) / 6, 8, 10, 12 (160 mm)	40,40	48,48	Akt.netto
DT9702-QZ	4-tlg. Set in Kunststoffkassette - Ø 5, 5, 7, 8, 10 mm	21,10	25,32	I
DT9735B-QZ	10-tlg. Set im Minisafe - Ø 5, 2x 6 (110 mm) / 2x 6, 7, 8, 9, 10, 12 (160 mm)	29,99	35,99	Akt.netto
SDSPLUSSET-DE	13-tlg. Set in Transportbox - Ø 5, 6 (110 mm) / 6, 8, 10 (160 mm) / 10, 12, 14, 16, 20 (460 mm) / 250 mm Spitzmeißel / 20x250, 40x250 mm Flachmeißel	85,00	102,00	Akt.netto

Siehe auch Seite 252

HIGH PERFORMANCE SDS-plus HAMMERBOHRER

PRODUKTMERKMALE: Zweischneider mit zweifach Wendelung • Optimiertes Bohrkopfdesign mit starkem Kern • Verbesserte Wendelführung für besseren Abtransport des Bohrmehls

ANWENDUNGEN: Leichte Bohrarbeiten in Mauerwerk, Natur- und Kunststein



Beton



Mauerwerk



Stein



EINZELPACKS

Artikel-Nr.	Durchmesser mm	Gesamtlänge mm	Arbeitslänge mm	Inhalt	EURO zzgl. MwSt.	EURO inkl. MwSt.	PG
DT9630-QZ	4	110	42	1	2,90	3,48	I
DT9662-QZ	5	110	42	1	2,70	3,24	I
DT9631-QZ	5	160	92	1	2,80	3,36	I
DT9632-QZ	5	210	140	1	3,90	4,68	I
DT9633-QZ	5,5	160	92	1	3,50	4,20	I
DT9634-QZ	5,5	210	140	1	3,90	4,68	I
DT9663-QZ	6	110	42	1	2,80	3,36	I
DT9635-QZ	6	160	92	1	2,90	3,48	I
DT9636-QZ	6	210	140	1	4,10	4,92	I
DT9637-QZ	6,5	160	92	1	3,90	4,68	I
DT9638-QZ	6,5	210	140	1	4,70	5,64	I
DT9639-QZ	7	160	92	1	3,90	4,68	I
DT9640-QZ	7	210	140	1	4,80	5,76	I
DT9664-QZ	8	110	42	1	3,30	3,96	I
DT9641-QZ	8	160	92	1	3,50	4,20	I
DT9642-QZ	8	210	140	1	4,50	5,40	I
DT9643-QZ	8	310	230	1	7,80	9,36	I
DT9665-QZ	10	110	42	1	3,70	4,44	I
DT9644-QZ	10	160	92	1	3,90	4,68	I
DT9645-QZ	10	210	140	1	4,90	5,88	I
DT9646-QZ	10	310	230	1	6,90	8,28	I
DT9647-QZ	12	160	92	1	5,20	6,24	I
DT9648-QZ	12	210	140	1	5,90	7,08	I
DT9649-QZ	12	310	230	1	8,50	10,20	I
DT9650-QZ	14	160	85	1	7,50	9,00	I
DT9651-QZ	14	210	130	1	8,40	10,08	I
DT9652-QZ	14	310	215	1	9,40	11,28	I
DT9653-QZ	16	210	125	1	9,20	11,04	I
DT9654-QZ	16	460	365	1	17,90	21,48	I
DT9655-QZ	18	210	120	1	14,90	17,88	I
DT9656-QZ	18	460	365	1	19,90	23,88	I
DT9657-QZ	20	210	120	1	16,70	20,04	I
DT9658-QZ	20	460	365	1	23,40	28,08	I
DT9659-QZ	22	460	365	1	32,50	39,00	I
DT9660-QZ	24	460	365	1	35,90	43,08	I
DT9661-QZ	25	460	365	1	39,90	47,88	I

DT60300



DT60301/302



SETS

Artikel-Nr.	Beschreibung	EURO zzgl. MwSt.	EURO inkl. MwSt.	PG
DT60300-QZ	8-tlg. Set in Kunststoffverpackung - Ø 2x 6, 2x 7, 2x 8, 2x 10 (160 mm)	19,90	23,88	Akt.netto
DT60301-QZ	5-tlg. Set in Kunststoffverpackung - Ø 5, 6 (110 mm) / 6, 8, 10 (160 mm)	11,90	14,28	Akt.netto
DT60302-QZ	6-tlg. Set in Kunststoffverpackung - Ø 2x 6, 2x 8, 2x 10 (160 mm)	13,90	16,68	Akt.netto

Siehe auch Seite 252

XLR® SDS-max HAMMERBOHRER

Extreme Langlebigkeit und Zuverlässigkeit



VIER-SCHNEIDEN-GEOMETRIE

Für saubere, kreisrunde Bohrlöcher und konstant hohe Bohrgeschwindigkeit. Schließt ein Verhaken des Bohrers in armiertem Beton nahezu aus



VIERFACH WENDELUNG

Bestmöglicher Bohrfortschritt dank optimierter Ableitung des Bohrmehls über vier echte Bohrwendeln



KERNVERSTÄRKUNG

Für eine optimale Schlagenergieübertragung und Bruchstabilität

PRODUKTMERKMALE: Größere HM-Meißelplatte und optimiertes Schneidenkopfdesign sorgen für eine längere Lebensdauer und schnelleren Bohrfortschritt • Verbreiterte Flanken der HM-Meißelplatte sorgen für eine optimale Kraftübertragung der Maschine für ein Maximum an Bohrvorschub und Vibrationsreduzierung • 140° Spitzenwinkel für genaues Anbohren und wenig Ausbrüche an der Bohrlochkante

ANWENDUNGEN: Für den Einsatz in SDS-max Bohrhämmern (sowie HILTI Typ Y); zum Bohren von (armiertem) Beton, Mauerwerk, Natur- und Kunststein



Für den Einsatz in SDS-max Bohrhämmern



Beton



Mauerwerk



Stein

EINZELPACKS

Artikel-Nr.	Durchmesser mm	Gesamtlänge mm	Arbeitslänge mm	Anzahl der Schneiden	Inhalt	EURO zzgl. MwSt.	EURO inkl. MwSt.	PG
DT60800-QZ	12	340	200	2	1	70,00	84,00	I
DT60801-QZ	12	540	400	2	1	79,00	94,80	I
DT60805-QZ	14	340	200	2	1	79,00	94,80	I
DT60806-QZ	14	540	400	2	1	92,00	110,40	I
DT60809-QZ	16	340	190	4	1	84,00	100,80	I
DT60810-QZ	16	540	390	4	1	99,90	119,88	I
DT60811-QZ	18	340	190	4	1	85,00	102,00	I
DT60812-QZ	18	540	390	4	1	102,00	122,40	I
DT60813-QZ	19	340	190	4	1	85,70	102,84	I
DT60814-QZ	19	540	390	4	1	103,00	123,60	I
DT60815-QZ	19	670	520	4	1	98,70	118,44	I
DT60816-QZ	20	340	210	4	1	89,20	107,04	I
DT60817-QZ	20	540	410	4	1	107,10	128,52	I
DT60818-QZ	20	920	790	4	1	127,90	153,48	I
DT60819-QZ	22	340	210	4	1	94,80	113,76	I
DT60820-QZ	22	540	410	4	1	111,30	133,56	I
DT60821-QZ	22	920	790	4	1	131,50	157,80	I
DT60822-QZ	24	340	210	4	1	95,90	115,08	I
DT60823-QZ	24	540	410	4	1	112,70	135,24	I
DT60824-QZ	25	340	210	4	1	99,10	118,92	I
DT60825-QZ	25	540	410	4	1	115,70	138,84	I
DT60826-QZ	25	920	790	4	1	158,40	190,08	I
DT60827-QZ	26	340	210	4	1	101,30	121,56	I
DT60828-QZ	26	540	410	4	1	106,40	127,68	I
DT60829-QZ	28	380	250	4	1	115,60	138,72	I
DT60830-QZ	28	570	440	4	1	127,20	152,64	I
DT60831-QZ	28	670	540	4	1	139,40	167,28	I
DT60832-QZ	30	380	250	4	1	117,20	140,64	I
DT60833-QZ	30	570	440	4	1	130,30	156,36	I
DT60834-QZ	32	380	250	4	1	119,60	143,52	I
DT60835-QZ	32	570	440	4	1	141,60	169,92	I
DT60836-QZ	32	920	790	4	1	192,50	231,00	I
DT60837-QZ	35	380	250	4	1	127,50	153,00	I
DT60838-QZ	35	570	440	4	1	159,90	191,88	I
DT60839-QZ	35	670	540	4	1	171,20	205,44	I
DT60840-QZ	36	570	430	4	1	158,90	190,68	I
DT60842-QZ	38	570	440	4	1	193,20	231,84	I
DT60844-QZ	40	380	250	4	1	189,90	227,88	I
DT60845-QZ	40	570	440	4	1	224,90	269,88	I
DT60846-QZ	40	920	790	4	1	285,90	343,08	I
DT60847-QZ	42	570	440	4	1	229,10	274,92	I

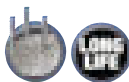

48



EXTREME® SDS-max HAMMERBOHRER

Mit innovativer Technologie und einzigartigen Eigenschaften für höchste Ansprüche



MULTICUTTER-BOHRKOPF

HM-Meißelplatte flankiert von zwei Zusatzschneiden für einen ruhigen Lauf und konstante Bohrlochgeometrie bei bester Vortriebsleistung (ab Ø 16 mm)



VIERFACH WENDELUNG

Bestmöglicher Bohrfortschritt dank optimierter Ableitung des Bohrmehls über vier echte Bohrwendeln (ab Ø 16 mm)



KERNVERSTÄRKUNG

Für eine optimale Schlagenergieübertragung und Bruchstabilität



OPTIMIERTER AUFNAHMESCHAFT

Perfekter Halt und optimale Kraftübertragung der Maschine auf den Bohrer

PRODUKTMERKMALE: Zentrierspitze – Für präzisen, punktgenauen Start • Ausbruchsichere HM-Elemente – Per Hochtemperatur-Kupferlötung tief eingebettete HM-Elemente für maximale Ausbruchsicherheit • Speziell bearbeitetes Schaftende - Für maximalen Schlagenergiedurchsatz

ANWENDUNGEN: Für den Einsatz in SDS-max Bohrhämmern (sowie HILTI Typ Y); zum Bohren von Beton, Mauerwerk, Natur- und Kunststein



Für den Einsatz in
SDS-max Bohrhämmern



Beton



Mauerwerk



Stein



EINZELPACKS

Artikel-Nr.	Durchmesser mm	Gesamtlänge mm	Arbeitslänge mm	Anzahl der Schneiden	Inhalt	EURO zzgl. MwSt.	EURO inkl. MwSt.	PG
DT9400-QZ	12	340	200	2	1	64,30	77,16	I
DT9401-QZ	12	540	400	2	1	69,60	83,52	I
DT9405-QZ	14	340	200	2	1	71,10	85,32	I
DT9406-QZ	14	540	400	2	1	84,80	101,76	I
DT9409-QZ	16	340	200	4	1	73,10	87,72	I
DT9410-QZ	16	540	400	4	1	86,90	104,28	I
DT9411-QZ	18	340	200	4	1	73,60	88,32	I
DT9412-QZ	18	540	400	4	1	89,80	107,76	I
DT9416-QZ	20	340	200	4	1	77,60	93,12	I
DT9417-QZ	20	540	400	4	1	93,10	111,72	I
DT9418-QZ	20	920	800	4	1	111,20	133,44	I
DT9419-QZ	22	340	200	4	1	82,40	98,88	I
DT9420-QZ	22	540	400	4	1	96,80	116,16	I
DT9421-QZ	22	920	800	4	1	114,30	137,16	I
DT9422-QZ	24	340	200	4	1	83,40	100,08	I
DT9423-QZ	24	540	400	4	1	98,00	117,60	I
DT9424-QZ	25	340	200	4	1	86,20	103,44	I
DT9425-QZ	25	540	400	4	1	98,90	118,68	I
DT9426-QZ	25	920	800	4	1	137,70	165,24	I
DT9428-QZ	26	540	400	4	1	92,50	111,00	I
DT9429-QZ	28	380	250	4	1	100,50	120,60	I
DT9430-QZ	28	570	450	4	1	110,60	132,72	I
DT9431-QZ	28	670	550	4	1	121,20	145,44	I
DT9433-QZ	30	570	450	4	1	113,30	135,96	I
DT9434-QZ	32	380	250	4	1	104,00	124,80	I
DT9435-QZ	32	570	450	4	1	123,10	147,72	I
DT9436-QZ	32	920	800	4	1	163,30	195,96	I
DT9438-QZ	35	570	450	4	1	136,70	164,04	I
DT9439-QZ	35	670	550	4	1	148,90	178,68	I
DT9440-QZ	36	570	450	4	1	138,20	165,84	I
DT9442-QZ	38	570	450	4	1	168,00	201,60	I
DT9445-QZ	40	570	450	4	1	196,20	235,44	I
DT9446-QZ	40	920	800	4	1	248,60	298,32	I
DT9447-QZ	42	570	450	4	1	199,20	239,04	I
DT9448-QZ	45	570	450	4	1	215,50	258,60	I
DT9449-QZ	50	570	450	4	1	249,50	299,40	I
DT9450-QZ	52	570	450	4	1	252,80	303,36	I



48

ADAPTER FÜR SDS-BOHRHÄMMER

Für den Einsatz in Bohrhämmern: Nur mit ausgeschaltetem Schlagwerk einsetzbar

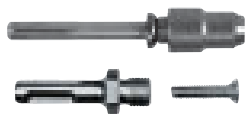

Artikel-Nr.	Beschreibung	Inhalt	EURO zzgl. MwSt.	EURO inkl. MwSt.	PG
DT6830-QZ	SDS-max auf SDS-plus	1	47,80	57,36	II
DT7030-QZ	SDS-plus 1/2" x 20 UNF (mit Schraube)	1	14,10	16,92	II

SDS-plus HAMMERBOHRKRONEN / ADAPTER & ZUBEHÖR

Für den Einsatz in SDS-plus Bohrhämmern (Akku und Kabel)

PRODUKTMERKMALE: Zweiteilige Hartmetall-Bohrkronen in hammerfester Qualität mit einem speziellen dünnwandigen Design für ermüdungsarmes und effizientes Bohren • Präzise, hochwertige Schneiden ermöglichen schnelle, effiziente Schnitte (nur für drehenden Einsatz) • Aufnahmegewinde M16

BOHRKRONEN



Artikel-Nr.	Durchmesser mm	Gesamtlänge mm	Inhalt	EURO zzgl. MwSt.	EURO inkl. MwSt.	PG
DT6744-QZ	50	72	1	52,00	62,40	II
DT6745-QZ	68	72	1	58,00	69,60	II
DT6747-QZ	80	72	1	65,00	78,00	II
DT6748-QZ	90	72	1	90,00	108,00	II

ADAPTER UND ZUBEHÖR



Artikel-Nr.	Beschreibung	Gesamtlänge mm	Inhalt	EURO zzgl. MwSt.	EURO inkl. MwSt.	PG
DT6750-QZ	SDS-plus Adapter	110	1	19,00	22,80	II
DT6751-QZ	SDS-plus Adapter	300	1	39,00	46,80	II
DT6753-QZ	Zentrierbohrer 9 mm	120	1	4,00	4,80	II

SDS-max HAMMERBOHRKRONEN / ADAPTER & ZUBEHÖR

Für den Einsatz in SDS-max Bohrhämmern

PRODUKTMERKMALE: Zweiteilige Vielzahn-Hammerbohrkrone • Große HM-Zähne garantieren eine lange Standzeit • Eine variable Verzahnung sorgt für ruhige Laufeigenschaften • Das rillenlose Außendesign ermöglicht ein effizientes und schnelles Bohren • Oberfläche metallisch blank, Trockenkonservierung



BOHRKRONEN SDS-max Hammerbohrkronen werden durch den Zentrierbohrer mit dem Adapter verbunden!

Artikel-Nr.	Durchmesser mm	Gesamtlänge mm	Inhalt	EURO zzgl. MwSt.	EURO inkl. MwSt.	PG
DT6761-QZ	50	107	1	110,00	132,00	II
DT6762-QZ	65	107	1	123,00	147,60	II
DT6763-QZ	80	107	1	148,00	177,60	II
DT6765-QZ	100	107	1	184,00	220,80	II
DT6766-QZ	125	107	1	246,00	295,20	II

ADAPTER UND ZUBEHÖR



Artikel-Nr.	Beschreibung	Gesamtlänge mm	Inhalt	EURO zzgl. MwSt.	EURO inkl. MwSt.	PG
DT6770-QZ	SDS-max Adapter	180	1	58,00	69,60	II
DT6771-QZ	SDS-max Adapter	400	1	93,00	111,60	II
DT6772-QZ	Zentrierbohrer 12 mm	155	1	21,00	25,20	II
DT6773-QZ	Verlängerung	280	1	62,00	74,40	II
DT6785-QZ	Zentrierbohrer 12 mm	128	1	21,00	25,20	II

Für eine erhöhte Lebensdauer und Widerstandsfähigkeit



KOMPONENTEN-DESIGN

Bestehend aus geschmiedeter S7-Qualitätsstahlspitze und flexiblem Schaft für extrem hohe Lebensdauer



INNOVATIVES VERBUNDSYSTEM

Meißelspitze und -körper werden mit Hilfe eines innovativen Reib-Schweißverfahrens bruchsicher miteinander verbunden



QUALITÄTSSTAHL

Verarbeitung von Qualitätsstählen gewährleistet eine höhere Bruchfestigkeit, Lebensdauer und somit Zuverlässigkeit



VERBREITERTE FLANKEN

Verhindern effektiv ein Verkeilen des Meißels im Material



SCHARFBLEIBENDE KOPFGEOMETRIE

Die spezielle „Stay Sharp“ Meißelspitze sorgt für eine lang anhaltende Schärfe des Meißels und somit erhöhte Lebensdauer



OPTIMIERTER AUFNAHMESCHAFT

Perfekter Halt und optimale Kraftübertragung der Maschine auf den Meißel

PRODUKTMERKMALE: Hoch entwickelte Schmiede-Technologie gewährleistet, dass die Gefügestruktur des Werkstoffes in Längsrichtung nicht unterbrochen wird; Zusammen mit einer materialgerechten Vakuum-Wärmebehandlung und spezieller Oberflächenvergütung werden höchste Werkzeugqualitäten und dauerhaft beste Gebrauchseigenschaften erzielt • Die Verwendung zweier unterschiedlicher Stähle in einem Meißel kombiniert flexible und schlagenergieübertragende Eigenschaften des Schaftes mit einem Optimum an Widerstandsfähigkeit und Langlebigkeit in der Spitze des Meißels

ANWENDUNGEN: Geeignet für den Einsatz in SDS-plus sowie SDS-max Kombi- und Meißelhämmern für leichte und schwere Meißelarbeiten in Putz, Mauerwerk, Fliesen, Beton, Asphalt etc. • Geeignet für den Einsatz in Abbruchhämmern mit Sechskant-Aufnahme für schwere Meißelarbeiten in Mauerwerk, Beton, Asphalt etc.



Für den Einsatz in SDS-plus Bohrhämmern



Für den Einsatz in SDS-max Bohrhämmern

Für den Einsatz in Abbruchhämmern mit Sechskant-Aufnahme



Beton



Mauerwerk



Stein

SDS-plus MEISSEL / EINZELPACKS



Artikel-Nr.	Beschreibung	Breite mm	Gesamtlänge mm	Inhalt	EURO zzgl. MwSt.	EURO inkl. MwSt.	PG
DT6978-QZ	Spitzmeißel	-	300	1	30,00	36,00	I
DT6979-QZ	Flachmeißel	20	300	1	32,00	38,40	I
DT6984-QZ	Flachmeißel	40	300	1	35,00	42,00	I

SDS-max MEISSEL / EINZELPACKS



Artikel-Nr.	Beschreibung	Breite mm	Gesamtlänge mm	Inhalt	EURO zzgl. MwSt.	EURO inkl. MwSt.	PG
DT6888-QZ	Spitzmeißel	-	300	1	26,00	31,20	II
DT6889-QZ	Spitzmeißel	-	400	1	28,00	33,60	II
DT6811-QZ	Flachmeißel	25	300	1	27,00	32,40	II
DT6812-QZ	Flachmeißel	25	400	1	29,00	34,80	II
DT6818-QZ	Flachmeißel	50	400	1	35,00	42,00	II
DT6980-QZ	Spatmeißel	75	400	1	60,00	72,00	II

SECHSKANT MEISSEL / EINZELPACKS



Artikel-Nr.	Beschreibung	Breite mm	Gesamtlänge mm	Inhalt	EURO zzgl. MwSt.	EURO inkl. MwSt.	PG
DT6953-QZ	19 mm Spitzmeißel	-	400	1	35,00	42,00	II
DT6958-QZ	19 mm Flachmeißel	25	400	1	37,00	44,40	II

SDS-plus MEISSEL

ANWENDUNGEN: Geeignet für den Einsatz in SDS-plus Bohrhämmern mit Drehstop für leichte Meißelarbeiten in Putz, Mauerwerk, Fliesen etc.



Für den Einsatz in SDS-plus Bohrhämmern



EINZELPACKS



Artikel-Nr.	Beschreibung	Breite mm	Gesamtlänge mm	Inhalt	EURO zzgl. MwSt.	EURO inkl. MwSt.	PG
DT6801-QZ	Spitzmeißel	-	250	1	15,00	18,00	I
DT6802-QZ	Flachmeißel	20	250	1	15,00	18,00	I
DT6803-QZ	Flachmeißel	40	250	1	21,50	25,80	I
DT6804-QZ	Flügelmeißel	22	250	1	31,50	37,80	I
DT6805-QZ	Hohlkehlemeißel	22	240	1	21,50	25,80	I
DT6806-QZ	Fliesenmeißel	40	250	1	26,30	31,56	I
DT6810-QZ	HM-Fugenmeißel	32	200	1	115,00	138,00	I



DT60330

SDSPLUSSET-DE

SETS

Artikel-Nr.	Beschreibung	EURO zzgl. MwSt.	EURO inkl. MwSt.	PG
SDSPLUSSET-DE	13-tlg. Set in Transportbox - 250 mm Spitzmeißel / 20x250, 40x250 mm Flachmeißel / EXTREME2 Hammerbohrer Ø 5, 6 (110 mm) / 6, 8, 10 (160 mm) / 10, 12, 14, 16, 20 (460 mm)	85,00	102,00	Akt.netto
DT60330-QZ	3-tlg. Set in Kunststoffbox - 250 mm Spitzmeißel / 20x250, 40x250 mm Flachmeißel	24,90	29,88	Akt.netto

Siehe auch Seite 252

SDS-max MEISSEL

PRODUKTMERKMALE: Hoch entwickelte Schmiede-Technologie gewährleistet, dass die Gefügestruktur des Werkstoffes in Längsrichtung nicht unterbrochen wird; Zusammen mit einer materialgerechten Induktions-Wärmebehandlung und spezieller Oberflächenvergütung werden höchste Werkzeugqualitäten und dauerhaft beste Gebrauchseigenschaften erzielt

ANWENDUNGEN: Geeignet für den Einsatz in SDS-max Bohrhämmern mit Drehstop für schwere Meißelarbeiten in Beton, Mauerwerk, Asphalt etc.



Für den Einsatz in SDS-max Bohrhämmern



EINZELPACKS



Artikel-Nr.	Beschreibung	Breite mm	Gesamtlänge mm	Inhalt	EURO zzgl. MwSt.	EURO inkl. MwSt.	PG
DT6820-QZ	Spitzmeißel	-	300	1	13,40	16,08	II
DT6821-QZ	Spitzmeißel	-	400	1	14,50	17,40	II
DT8087-QZ	Spitzmeißel	-	600	1	21,50	25,80	II
DT6822-QZ	Flachmeißel	25	300	1	15,60	18,72	II
DT6823-QZ	Flachmeißel	25	400	1	16,60	19,92	II
DT6824-QZ	Flachmeißel	50	400	1	27,40	32,88	II
DT6825-QZ	Flachmeißel	80	300	1	34,40	41,28	II
DT8088-QZ	Flachmeißel	25	600	1	24,70	29,64	II
DT6826-QZ	Hohlkehlemeißel	26	300	1	29,00	34,80	II
DT6834-QZ	Fliesenmeißel	80	300	1	45,60	54,72	II
DT6837-QZ	HM-Zahneisen	38	280	1	96,10	115,32	II
DT6838-QZ	Stockermeißel	45	240	1	96,10	115,32	II
DT8090-QZ	Schaufelmeißel	110	400	1	60,00	72,00	II
DT8091-QZ	Asphaltmeißel	90	400	1	65,00	78,00	II

SETS



SDSMAXSET2

Artikel-Nr.	Beschreibung	EURO zzgl. MwSt.	EURO inkl. MwSt.	PG
DT9000-QZ	2-tlg. Set in Kunststoffbox - 400 mm Spitzmeißel / 25x300 mm Flachmeißel	19,90	23,88	Akt.netto
SDSMAXSET-QZ	4-tlg. Set in Transportbox - 300, 400 mm Spitzmeißel / 25x300 mm und 25x400 mm Flachmeißel	60,00	72,00	Akt.netto
SDSMAXSET2-QZ	5-tlg. Set in Transportbox - 300, 400 mm Spitzmeißel / 25x300 mm, 25x400 mm, 50x400 mm Flachmeißel	79,00	94,80	Akt.netto

Siehe auch Seite 252

HIGH PERFORMANCE SDS-max MEISSEL

PRODUKTMERKMALE: Hoch entwickelte Schmiede-Technologie gewährleistet, dass die Gefügestruktur des Werkstoffes in Längsrichtung nicht unterbrochen wird; Zusammen mit einer materialgerechten Induktions-Wärmebehandlung und spezieller Oberflächenvergütung werden höchste Werkzeugqualitäten und dauerhaft beste Gebrauchseigenschaften erzielt

ANWENDUNGEN: Für den Einsatz in SDS-max Meißelhämmern für Meißelarbeiten in Beton, Mauerwerk, Asphalt etc.



Für den Einsatz in SDS-max Meißelhämmern

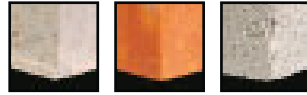

Beton Mauerwerk Stein

EINZELPACKS



Artikel-Nr.	Beschreibung	Breite mm	Gesamtlänge mm	Inhalt	EURO zzgl. MwSt.	EURO inkl. MwSt.	PG
DT60701-QZ	Spitzmeißel	-	300	1	9,50	11,40	Akt.netto
DT60702-QZ	Spitzmeißel	-	400	1	10,50	12,60	Akt.netto
DT60703-QZ	Flachmeißel	25	300	1	9,50	11,40	Akt.netto
DT60704-QZ	Flachmeißel	25	400	1	10,50	12,60	Akt.netto
DT60705-QZ	Spatmeißel	75	300	1	22,90	27,48	Akt.netto

SECHSKANT-MEISSEL

PRODUKTMERKMALE: Hoch entwickelte Schmiede-Technologie gewährleistet, dass die Gefügestruktur des Werkstoffes in Längsrichtung nicht unterbrochen wird; Zusammen mit einer materialgerechten Induktions-Wärmebehandlung und spezieller Oberflächenvergütung werden höchste Werkzeugqualitäten und dauerhaft beste Gebrauchseigenschaften erzielt

ANWENDUNGEN: Geeignet für den Einsatz in Abbruchhämmern mit Sechskant-Aufnahme für schwere Meißelarbeiten in Beton, Mauerwerk, Asphalt etc.

Für den Einsatz in Abbruchhämmern mit Sechskant-Aufnahme

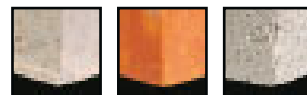

Beton Mauerwerk Stein

EINZELPACKS

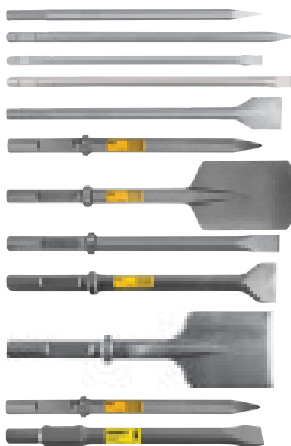

Artikel-Nr.	Beschreibung	Breite mm	Gesamtlänge mm	Inhalt	EURO zzgl. MwSt.	EURO inkl. MwSt.	PG
DT6940-QZ	19 mm-Sechskant Spitzmeißel	-	400	1	15,00	18,00	II
DT6941-QZ	19 mm-Sechskant Spitzmeißel	-	600	1	20,40	24,48	II
DT6942-QZ	19 mm-Sechskant Flachmeißel	25	400	1	15,00	18,00	II
DT6943-QZ	19 mm-Sechskant Flachmeißel	25	600	1	19,90	23,88	II
DT6945-QZ	19 mm-Sechskant Flachmeißel	60	450	1	38,70	46,44	II
DT6927-QZ	28 mm-Sechskant Spitzmeißel	-	400	1	38,00	45,60	II
DT6928-QZ	28 mm-Sechskant Schaufelmeißel	140	584	1	83,00	99,60	II
DT6929-QZ	28 mm-Sechskant Flachmeißel	32	521	1	38,00	45,60	II
DT6932-QZ	28 mm-Sechskant Spatmeißel	75	521	1	73,00	87,60	II
DT6934-QZ	28 mm-Sechskant Asphaltmeißel	127	445	1	88,00	105,60	II
DT6808-QZ	30 mm-Sechskant Spitzmeißel	-	410	1	53,00	63,60	II
DT6809-QZ	30 mm-Sechskant Flachmeißel	36	420	1	55,00	66,00	II

EXTREME® STEINBOHRER

Innovative Form der HM-Platte ermöglicht exaktes Bohren und somit längere Lebensdauer



EINZIGARTIGE HM-QUALITÄT

Mit spannungsarmer Hochtemperatur-Kupferlötung für eine maximale Standzeit und Ausbruchssicherheit



3 GEFRÄSTE SPANNFLÄCHEN

Die Spannflächen garantieren einen festen Sitz im Bohrfutter und verhindern ein Durchdrehen des Bohrers beim Bohren



GEHÄRTETER STAHLKÖRPER

Für eine optimale Kraftübertragung und Bruchstabilität

PRODUKTMERKMALE: Hammerfester Hochleistungsbohrer • Einzigartige Hartmetall-Qualität mit spannungsarmer Hochtemperatur-Kupferlötung - Optimiert für maximale Standzeit und Ausbruchssicherheit • Gehärteter Stahlkörper mit Kernverstärkung und großvolumiger, gefräster Spirale - Für höchste Bruchfestigkeit bei gleichzeitig sehr hohem Bohrfortschritt • Schaft mit drei gefrästen Spannflächen - Für durchrutschsicheren Halt

ANWENDUNGEN: Haupteinsatzgebiet: Montage- und Befestigungstechnik • Entwickelt für den Einsatz in Schlagbohrmaschinen sowie Bohrhämmern mit Spannfutter und max. 2,0 Joule Schlagenergie zum Bohren in Beton, Mauerwerk, Natur- und Kunststein, Ziegel, Fliesen etc.

Für den Einsatz in Bohr- und Schlagbohrmaschinen (Akku und Kabel)



Beton



Mauerwerk



Stein



EINZELPACKS

Artikel-Nr.	Durchmesser mm	Gesamtlänge mm	Arbeitslänge mm	Inhalt	EURO zzgl. MwSt.	EURO inkl. MwSt.	PG
DT6695-XJ	3	110	70	1	3,50	4,20	I
DT6671-XJ	4	75	50	1	3,10	3,72	I
DT6672-XJ	5	85	50	1	3,15	3,78	I
DT6673-XJ	5	150	100	1	4,20	5,04	I
DT6674-XJ	5.5	85	50	1	3,20	3,84	I
DT6675-XJ	6	100	60	1	3,00	3,60	I
DT6676-XJ	6	150	100	1	4,20	5,04	I
DT6677-XJ	6	200	150	1	5,20	6,24	I
DT6678-XJ	6.5	100	60	1	3,20	3,84	I
DT6679-XJ	6.5	150	100	1	4,95	5,94	I
DT6680-XJ	7	100	60	1	3,60	4,32	I
DT6681-XJ	7	150	100	1	4,70	5,64	I
DT6682-XJ	8	120	80	1	4,70	5,64	I
DT6683-XJ	8	200	150	1	5,30	6,36	I
DT6684-XJ	9	120	80	1	4,85	5,82	I
DT6685-XJ	10	120	80	1	5,30	6,36	I
DT6686-XJ	10	200	150	1	6,40	7,68	I
DT6687-XJ	12	150	100	1	6,40	7,68	I
DT6688-XJ	12	200	150	1	9,25	11,10	I
DT6689-XJ	13	150	100	1	7,40	8,88	I
DT6690-XJ	14	150	100	1	8,70	10,44	I
DT6691-XJ	14	200	150	1	10,40	12,48	I
DT6692-XJ	16	150	100	1	11,60	13,92	I
DT6693-XJ	16	200	150	1	12,65	15,18	I



DT6956



DT7928B

SETS

Artikel-Nr.	Beschreibung	EURO zzgl. MwSt.	EURO inkl. MwSt.	PG
DT6956-QZ	5-tlg. Set in Kunststoffkassette mit EXTREME Steinbohrer Ø 4, 5, 6, 8, 10 mm	9,99	11,99	Akt.netto
DT7928B-QZ	19-tlg. Set im Minisafe mit EXTREME Steinbohrer Ø 4, 5, 5.5, 6, 7, 8 mm / Bits 25mm: 4x Ph2, 4x Pz2 / 50mm: Ph2, Pz2, SL5.5 / Magnethalter, Magnethalter mit Führungshülse	32,50	39,00	Akt.netto

Siehe auch Seite 252

STEINBOHRER

PRODUKTMERKMALE: HM-Mauerwerksbohrer 130°, Form Douglas • Bohrer mit Durchmesser 10-13mm sind auf 9,5mm Schaft-Durchmesser reduziert, Bohrer mit Durchmesser ab 13mm sind auf 12,7mm Schaft-Durchmesser reduziert

ANWENDUNGEN: Haupteinsatzgebiet: Montage- und Befestigungstechnik • Geeignet für den Einsatz in Beton, Mauerwerk, Natur- und Kunststein, Ziegel etc.

Für den Einsatz in
Bohr- und Schlagbohrmaschinen
(Akku und Kabel)



EINZELPACKS

Artikel-Nr.	Durchmesser mm	Gesamtlänge mm	Arbeitslänge mm	Inhalt	EURO zzgl. MwSt.	EURO inkl. MwSt.	PG
DT6500-QZ	3	60	28	1	1,15	1,38	I
DT6504-QZ	4	75	38	1	0,95	1,14	I
DT6505-QZ	5	85	44	1	1,00	1,20	I
DT6552-QZ	5	150	82	1	1,80	2,16	I
DT6502-QZ	5.5	85	44	1	1,10	1,32	I
DT6506-QZ	6	100	54	1	1,30	1,56	I
DT6556-QZ	6	150	82	1	1,80	2,16	I
DT6606-QZ	6	200	135	1	2,45	2,94	I
DT6503-QZ	6.5	100	54	1	1,40	1,68	I
DT6507-QZ	7	100	54	1	1,45	1,74	I
DT6557-QZ	7	150	82	1	2,30	2,76	I
DT6508-QZ	8	120	67	1	1,50	1,80	I
DT6558-QZ	8	150	82	1	2,35	2,82	I
DT6608-QZ	8	200	135	1	2,40	2,88	I
DT6708-QZ	8	400	230	1	4,50	5,40	I
DT6510-QZ	10	120	67	1	2,00	2,40	I
DT6560-QZ	10	150	82	1	2,90	3,48	I
DT6610-QZ	10	200	135	1	3,15	3,78	I
DT6710-QZ	10	400	230	1	6,25	7,50	I
DT6732-QZ	10	600	400	1	7,45	8,94	I
DT6562-QZ	12	150	82	1	2,65	3,18	I
DT6612-QZ	12	200	135	1	4,20	5,04	I
DT6712-QZ	12	400	230	1	6,90	8,28	I
DT6733-QZ	12	600	400	1	9,30	11,16	I
DT6564-QZ	14	150	82	1	4,45	5,34	I
DT6714-QZ	14	400	230	1	11,80	14,16	I
DT6716-QZ	16	400	230	1	10,20	12,24	I
DT6718-QZ	18	400	230	1	13,50	16,20	I
DT6720-QZ	20	400	230	1	15,40	18,48	I



SET

Artikel-Nr.	Beschreibung	EURO zzgl. MwSt.	EURO inkl. MwSt.	PG
DT6952-QZ	5-tlg. Set in Kunststoffkassette - Ø 4, 5, 6, 8, 10 mm	7,70	9,24	I

Siehe auch Seite 252



EXTREME DIAMANT® FLIESENBOHRER

Saubere und kreisrunde Löcher in Fliesen und anderem Steingut (mindestens 1.500 U/min. zum Bohren verwenden)



ROBUSTE DIAMANT-SCHNEIDE

Widerstandsfähig und extrem hart. Ermöglicht leichtes Anbohren bei 45° ins Material und bewältigt nahezu alle Härtegrade von Fliesen



BOHRKERN-AUSWURF

Großvolumige Öffnung ermöglicht den leichten Auswurf des Bohrkerns nach dem Bohren in stärkeren Fliesen



WASSERFÜHRUNGS-WENDEL

Transportiert effektiv Schmutzwasser ab und unterstützt beim Kühlen mit Wasser



RUNDSCHAFT-AUFNAHME

Für die Aufnahme in Schnell-Spannbohrfutter

ANWENDUNGEN: Saubere und kreisrunde Löcher in allen Fliesen (bis Abriebklasse 5) und Materialien (bis Härteklasse 8 auf der MOH'schen Skala) wie Steingut und Steinzeug

Für den Einsatz in Bohrmaschinen (Akku und Kabel)

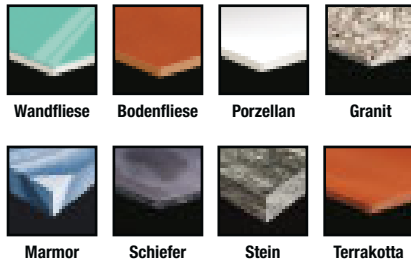

EINZELPACKS

Artikel-Nr.	Beschreibung	Durchmesser mm	Inhalt	EURO zzgl. MwSt.	EURO inkl. MwSt.	PG
DT6037-QZ	Diamant-Fliesenbohrer	5	1	16,90	20,28	II
DT6038-QZ	Diamant-Fliesenbohrer	6	1	17,90	21,48	II
DT6039-QZ	Diamant-Fliesenbohrer	7	1	18,90	22,68	II
DT6040-QZ	Diamant-Fliesenbohrer	8	1	19,90	23,88	II
DT6041-QZ	Diamant-Fliesenbohrer	10	1	20,90	25,08	II
DT6042-QZ	Diamant-Fliesenbohrer	12	1	21,90	26,28	II
DT6043-QZ	Diamant-Fliesenbohrer	15	1	23,90	28,68	II
DT6044-QZ	Diamant-Fliesenbohrer	20	1	27,90	33,48	II
DT6045-QZ	Diamant-Fliesenbohrer	25	1	29,90	35,88	II
DT6047-QZ	Wasserzufuhrsystem für Diamant-Fliesenbohrer	-	1	6,90	8,28	II



DT6046



DT6049

SETS

Artikel-Nr.	Beschreibung	EURO zzgl. MwSt.	EURO inkl. MwSt.	PG
DT6049-QZ	4-tlg. Set Diamant-Fliesenbohrer in Kunststoffbox - Ø 6, 8, 10, 15 mm, mit Wasserzufuhr-System	89,00	106,80	Akt.netto
DT6046-QZ	5-tlg. Set Diamant-Fliesenbohrer in Kunststoffbox - Ø 5, 6, 7, 8, 10 mm, mit Wasserzufuhr-System	99,00	118,80	II

Siehe auch Seite 253

Der Problemlöser für die härtesten Materialien

Das DEWALT Sortiment an Fliesenbohrern mit Diamantschneide: speziell konstruiert zum Bohren in härteste Fliesen, Steinzeug sowie Steingut. WICHTIG: Bei wassergekühltem Bohren benötigen Netzgeräte aus Sicherheitsgründen einen PRCD-Schutzschalter.

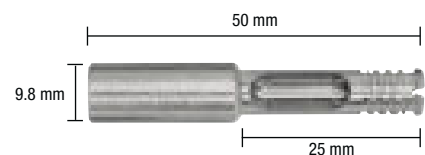

MEHRZWECKBOHRER

Ein Bohrer für Alles – ob Holz, Kunststoff, Baustahl, NE-Metalle oder Mauerwerk



SPEZIELLES KOPFDESIGN

Für ein schnelleres Bohren in unterschiedlichsten Materialien und erhöhte Lebensdauer



SPEZIAL CrNiMo STAHL

Für eine optimale Kraftübertragung und Bruchstabilität auch bei härtesten Anwendungen



3 GEFRÄSTE SPANNFLÄCHEN

Durchrutschsicherer 3-Flächen-Schaft für optimalen Halt im Bohrfutter

PRODUKTMERKMALE: Hartmetall-Kopf-Design ermöglicht schnelleres Bohren und erhöht die Lebensdauer • Durchrutschsicherer 3-Flächen-Schaft sorgt für besseren Halt im Bohrfutter

ANWENDUNGEN: Geeignet für Holz, Kunststoff, Baustahl und NE-Metall, sowie Mauerwerk • Für den Einsatz im Bohr- und Schlagbohrmaschinen Modus

Für den Einsatz in Bohr- und Schlagbohrmaschinen (Akku und Kabel)



Holz



Mauerwerk



Stahl



NE-Metall



Kunststoff

EINZELPACKS

Artikel-Nr.	Durchmesser mm	Gesamtlänge mm	Arbeitslänge mm	Inhalt	EURO zzgl. MwSt.	EURO inkl. MwSt.	PG
DT6515-QZ	3	113	83	1	3,50	4,20	I
DT6516-QZ	3.5	113	83	1	3,70	4,44	I
DT6517-QZ	4	103	73	1	3,70	4,44	I
DT6518-QZ	5	113	83	1	3,70	4,44	I
DT6527-QZ	5.5	113	83	1	4,00	4,80	I
DT6519-QZ	6	123	93	1	5,00	6,00	I
DT6529-QZ	6	200	170	1	5,00	6,00	I
DT6520-QZ	6.5	123	93	1	5,10	6,12	I
DT6530-QZ	6.5	200	170	1	5,10	6,12	I
DT6521-QZ	7	123	93	1	5,20	6,24	I
DT6522-QZ	8	134	104	1	5,20	6,24	I
DT6531-QZ	8	200	170	1	5,50	6,60	I
DT6524-QZ	10	134	104	1	6,10	7,32	I
DT6533-QZ	10	200	170	1	7,00	8,40	I
DT6525-QZ	12	153	123	1	9,40	11,28	I
DT6526-QZ	13	160	130	1	9,90	11,88	I



IMPACT READY® MEHRZWECKBOHRER

PRODUKTMERKMALE: Hartmetall-Kopf-Design ermöglicht schnelleres Bohren und erhöht die Lebensdauer • Schlagfest: Schneller Arbeitsfortschritt durch Einsatz in Schlagschrauber • Sechskantschaft für 1/4" Bitaufnahme

ANWENDUNGEN: Geeignet für Holz, Kunststoff, Beton, Ziegelstein, Leichtbaustoffe, mehrschichtige Materialien sowie Mauerwerk • Für den Einsatz in Schlagschraubern und Schraubern mit Bit-Aufnahme oder Bohrfutter

Für den Einsatz in Bohr- und Schlagbohrmaschinen (Akku und Kabel)



Holz



Mauerwerk



Ziegelstein



Beton



Kunststoff

EINZELPACKS

Artikel-Nr.	Durchmesser mm	Gesamtlänge mm	Arbeitslänge mm	Inhalt	EURO zzgl. MwSt.	EURO inkl. MwSt.	PG
DT60000-QZ	4	103	73	1	3,30	3,96	I
DT60001-QZ	5	113	83	1	3,80	4,56	I
DT60002-QZ	5.5	113	83	1	4,00	4,80	I
DT60003-QZ	6	123	93	1	4,30	5,16	I
DT60004-QZ	8	200	170	1	5,50	6,60	I

SET

Artikel-Nr.	Beschreibung	EURO zzgl. MwSt.	EURO inkl. MwSt.	PG
DT60099-QZ	5-tlg. Set Impact Ready Mehrzweckbohrer - Ø 4, 5, 5.5, 6, 8 mm	19,90	23,88	I

Siehe auch Seite 253



BOHREN – METALL

Spiralbohrer aus Hochleistungs-Schnellschnittstahl (HSS) ähnlich DIN338 für maximale Standzeit in Metall.

Qualitätsklassen Metallbohrer

High Performance: High Performance Bohrer für anspruchsvolle Profianwender. Gefertigt aus Hochleistungs-Schnellschnittstahl ähnlich DIN338 für eine längere Lebensdauer. Präzisionsgeschliffen für maximalen Bohrfortschritt und Standzeit sowie hervorragende Rundlaufgenauigkeit.

EXTREME: Einzigartige Zentrierspitze, die für punktgenaues Anbohren ohne Verlaufen sorgt. Speziell geschliffene Schulterschneiden fräsen exakte, kreisrunde Bohrungen mit sauberen Rändern. In Schafrichtung konstant zunehmender Kerndurchmesser für höchste Bruchstabilität vor allem im Freihandeinsatz. Anti-Rutsch-Schaft mit drei angefrästen Spannflächen verhindern das Durchdrehen des Bohrers im Futter und sorgt für optimale Kraftübertragung (nicht EXTREME Impact).



HSS-G: Für den Einsatz in legierten und unlegierten Stählen bis 900 N/mm² Zugfestigkeit, Blech- und dünnwandigen Profilmaterialien, Holz und Kunststoffen. Geschliffener Bohrer aus einem Stück gefertigt für eine erhöhte Bruchstabilität und saubere Bohrungen.

HSS-Co: Für den Einsatz in hochlegierten Stählen bis 1.100 N/mm² Zugfestigkeit, Grau- und Temperguss, säure- und hitzebeständigen, sowie nicht rostenden Stählen. Geschliffener Bohrer, hergestellt aus kobaltlegiertem Hochleistungs-Schnellschnittstahl (5% Kobalt) für höchste Temperaturbeständigkeit und Verschleißfestigkeit.

HSS-Tin: Für den Einsatz in legierten und unlegierten Stählen bis 900 N/mm² Zugfestigkeit, Gussarten, Kupfer, Bronze und harten Kunststoffen. Geschliffener Bohrer mit Titan-Beschichtung für erhöhte Verschleißfestigkeit an der Werkzeugoberfläche, sowie erhöhte Korrosionsbeständigkeit.

EXTREME® METALLBOHRER HSS-CO

Anbohren ohne Ankören – Höchste Temperaturbeständigkeit und Verschleißfestigkeit



EINZIGARTIGE ZENTRIERSPITZE

Punktgenaues Anbohren ohne Verlaufen, speziell geschliffene Schulter-schneiden fräsen exakte, kreisrunde Bohrungen mit sauberem Rändern (ab 5mm Ø)



GRÖSSENMARKIERUNG

Abriebgeschützt, außerhalb des Spannbereichs platziert, sorgen für eine dauerhaft gute Lesbarkeit (ab 5mm Ø)



KERNVERSTÄRKUNG

In Schafrichtung konstant zunehmender Kerndurchmesser für höchste Bruchstabilität vor allem im Freihand Einsatz (ab 5mm Ø)



ANTI-RUTSCH-SCHAFT

3 eingefräste Spannflächen verhindern das Durchdrehen des Bohrers im Futter und sorgen für optimale Kraftübertragung

PRODUKTMERKMALE: 4x schneller und bis zu 50 % höhere Bruchstabilität als Standardbohrer • Kreisrunde Bohrungen mit sauberen, nahezu gratfreien Lochrändern • Starten sofort beim Ansetzen - kein Ankören mehr notwendig • Hergestellt aus kobaltlegiertem Hochleistungs-Schnellschnittstahl (5% Kobalt) für höchste Temperaturbeständigkeit und Verschleißfestigkeit

ANWENDUNGEN: Für den Einsatz in hochlegierten Stählen bis 1100 N/mm² Zugfestigkeit, Grau- und Temperguss, säure- und hitzebeständigen sowie nichtrostenden Stählen

Für den Einsatz in Bohrmaschinen (Akku und Kabel)



Stahl



Eisen



Graphit



Nickel



NE-Metall



Edelstahl



EINZELPACKS

Artikel-Nr.	Durchmesser mm	Gesamtlänge mm	Arbeitslänge mm	Inhalt	EURO zzgl. MwSt.	EURO inkl. MwSt.	PG
DT4958-QZ	1	34	12	2	4,20	5,04	III
DT4959-QZ	1.5	34	12	2	4,30	5,16	III
DT4900-QZ	2	49	24	2	4,70	5,64	III
DT4901-QZ	2.5	57	30	2	5,00	6,00	III
DT4902-QZ	3	61	33	2	5,40	6,48	III
DT4960-QZ	3.3	65	36	2	6,10	7,32	III
DT4903-QZ	3.5	70	39	2	6,30	7,56	III
DT4904-QZ	4	75	43	2	6,60	7,92	III
DT4961-QZ	4.2	75	43	1	4,00	4,80	III
DT4905-QZ	4.5	80	46	1	4,20	5,04	III
DT4906-QZ	5	86	46	1	4,40	5,28	III
DT4907-QZ	5.5	93	52	1	5,50	6,60	III
DT4908-QZ	6	93	52	1	5,50	6,60	III
DT4909-QZ	6.5	101	58	1	6,60	7,92	III
DT4910-QZ	6.8	109	66	1	7,00	8,40	III
DT4911-QZ	7	109	66	1	7,20	8,64	III
DT4962-QZ	7.5	109	66	1	7,70	9,24	III
DT4912-QZ	8	117	72	1	8,40	10,08	III
DT4963-QZ	8.5	117	72	1	9,30	11,16	III
DT4913-QZ	9	125	78	1	11,30	13,56	III
DT4964-QZ	9.5	125	78	1	11,50	13,80	III
DT4914-QZ	10	133	84	1	11,70	14,04	III
DT4965-QZ	10.5	133	84	1	13,40	16,08	III
DT4915-QZ	11	142	91	1	16,10	19,32	III
DT4966-QZ	11.5	142	91	1	18,10	21,72	III
DT4916-QZ	12	151	98	1	19,50	23,40	III
DT4967-QZ	12.5	151	98	1	21,20	25,44	III
DT4917-QZ	13	151	98	1	22,40	26,88	III



DT4918

GROSSPACKS

Artikel-Nr.	Durchmesser mm	Gesamtlänge mm	Arbeitslänge mm	Inhalt	EURO zzgl. MwSt.	EURO inkl. MwSt.	PG
DT4918-QZ	2	49	24	10	23,10	27,72	III
DT4919-QZ	2.5	57	30	10	24,90	29,88	III
DT4920-QZ	3	61	33	10	26,70	32,04	III
DT4921-QZ	3.2	65	36	10	27,60	33,12	III
DT4922-QZ	3.3	65	36	10	30,20	36,24	III
DT4923-QZ	3.5	70	39	10	31,20	37,44	III
DT4924-QZ	4	75	43	10	32,90	39,48	III
DT4925-QZ	4.1	75	43	10	34,70	41,64	III
DT4926-QZ	4.2	75	43	10	37,30	44,76	III
DT4927-QZ	4.5	80	46	10	37,30	44,76	III
DT4928-QZ	4.8	86	46	10	38,30	45,96	III
DT4929-QZ	5	86	46	10	39,10	46,92	III
DT4930-QZ	5.1	86	46	10	34,70	41,64	III

EXTREME® METALLBOHRER HSS-CO

GROSSPACKS (FORTSETZUNG)



DT4931

Artikel-Nr.	Durchmesser mm	Gesamtlänge mm	Arbeitslänge mm	Inhalt	EURO zzgl. MwSt.	EURO inkl. MwSt.	PG
DT4931-QZ	5.2	86	46	10	46,20	55,44	III
DT4932-QZ	5.5	93	52	10	49,80	59,76	III
DT4933-QZ	6	93	52	10	49,80	59,76	III
DT4934-QZ	6.5	101	58	10	59,60	71,52	III
DT4935-QZ	6.8	109	66	10	59,60	71,52	III
DT4936-QZ	7	109	66	10	64,80	77,76	III
DT4937-QZ	7.5	109	66	10	71,10	85,32	III
DT4938-QZ	8	117	72	10	75,50	90,60	III
DT4939-QZ	8.5	117	72	10	80,80	96,96	III
DT4940-QZ	9	125	78	10	102,10	122,52	III
DT4941-QZ	9.5	125	78	10	102,10	122,52	III
DT4942-QZ	10	133	84	10	105,70	126,84	III
DT4943-QZ	10.2	133	84	10	114,60	137,52	III
DT4944-QZ	10.5	133	84	5	72,10	86,52	III
DT4945-QZ	11	142	91	5	73,30	87,96	III
DT4946-QZ	11.5	142	91	5	82,40	98,88	III
DT4947-QZ	12	151	98	5	88,40	106,08	III
DT4948-QZ	12.5	151	98	5	97,90	117,48	III
DT4949-QZ	13	151	98	5	101,70	122,04	III

SETS



DT4956



DT4957



DT4968

Artikel-Nr.	Beschreibung	EURO zzgl. MwSt.	EURO inkl. MwSt.	PG
DT4956-QZ	6-tlg. Set Metallbohrer HSS-Co in Kunststoffkassette - Ø 2, 3, 4, 5, 6, 8 mm	19,90	23,88	III
DT4957-QZ	29-tlg. Set Metallbohrer HSS-Co in Indexkassette - Ø 1, 1.5, 2, 2.5, 3, 3.2, 3.3, 3.5, 4, 4.2, 4.5, 4.8, 5, 5.5, 6, 6.5, 7, 7.5, 8, 8.5, 9, 9.5, 10, 10.5, 11, 11.5, 12, 12.5, 13 mm	199,00	238,80	Akt.netto
DT4968-QZ	13-tlg. Set Metallbohrer HSS-Co im Minisafe - Ø 1.5, 2, 2.5, 3, 3.2, 3.5, 4, 4.5, 5, 5.5, 6, 6.5, 7 mm	39,50	47,40	III

Siehe auch Seite 253

INDEXKASSETTEN

Innovative und robuste Handwerker-Sets für jeden Anwendungsbereich finden Sie ab Seite 224



ROBUSTE BAUWEISE

Extrem widerstandsfähiger Kunststoff für die härtesten Belastungen im Arbeitsalltag

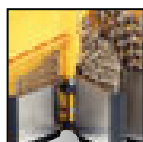

ÜBERSICHTLICHER METALL-INDEX

Für eine schnelle Übersicht und einfachen Überblick ohne langes Suchen



STRAPAZIERFÄHIGER VERSCHLUSS

Extrem robust und trotzdem einfach im Gebrauch

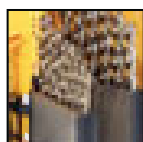

OPTIMALE BESTÜCKUNG

Mit allen Zwischengrößen für Kernlochbohrungen und Blindnieten



EXTREME[®] 2 METALLBOHRER HSS-G

Anbohren ohne Ankören – Höchste Temperaturbeständigkeit und Verschleißfestigkeit



EINZIGARTIGE ZENTRIERSPITZE

Punktgenaues Anbohren ohne Verlaufen, speziell geschliffene Schulter-schneiden fräsen exakte, kreisrunde Bohrungen mit sauberem Rändern (ab 4,8mm Ø)



GRÖSSENMARKIERUNG

Abriebgeschützt, außerhalb des Spannbereichs platziert, sorgen für eine dauerhaft gute Lesbarkeit (ab 5mm Ø)



KERNVERSTÄRKUNG

In Schafrichtung konstant zunehmender Kerndurchmesser für höchste Bruchstabilität vor allem im Freihand-einsatz (ab 4,8mm Ø)



ANTI-RUTSCH-SCHAFT

Drei eingefräste Spannflächen verhindern das Durchdrehen des Bohrers im Futter und sorgen für optimale Kraftübertragung

PRODUKTMERKMALE: EXTREME 2 - Der Spezialist zum Freihandbohren in dünnwandigen Materialien • Kreisrunde Bohrungen mit sauberem, nahezu gratfreien Lochrändern • Starten sofort beim Ansetzen - kein Ankören mehr notwendig • Bis zu 50% erhöhte Bruchstabilität

ANWENDUNGEN: Für den Einsatz in legierten und unlegierten Stählen bis 900 N/mm² Zugfestigkeit • Zum Bohren von Blech- und dünnwandigen Profilmaterialien (sowie Rohre ohne Vorkörnern), wo exakte und saubere Bohrungen erforderlich sind • Ebenfalls sehr gut geeignet zum Bohren von Holz und Kunststoffen

Für den Einsatz in Bohrmaschinen (Akku und Kabel)



Stahl



Eisen



Nickel



Messing



Holz



Kunststoff



EINZELPACKS

Artikel-Nr.	Durchmesser mm	Gesamtlänge mm	Arbeitslänge mm	Inhalt	EURO zzgl. MwSt.	EURO inkl. MwSt.	PG
DT5034-QZ	1	34	12	2	2,20	2,64	III
DT5035-QZ	1.5	40	18	2	2,20	2,64	III
DT5036-QZ	2	49	24	2	2,00	2,40	III
DT5037-QZ	2.5	57	30	2	2,00	2,40	III
DT5038-QZ	3	61	33	2	2,90	3,48	III
DT5039-QZ	3.2	65	36	2	3,10	3,72	III
DT5040-QZ	3.3	65	36	2	3,60	4,32	III
DT5041-QZ	3.5	70	39	2	3,70	4,44	III
DT5042-QZ	4	75	43	2	3,90	4,68	III
DT5063-QZ	4.1	75	43	1	3,40	4,08	III
DT5043-QZ	4.2	75	43	1	2,10	2,52	III
DT5044-QZ	4.5	80	46	1	2,20	2,64	III
DT5045-QZ	4.8	86	46	1	2,20	2,64	III
DT5046-QZ	5	86	46	1	2,30	2,76	III
DT5047-QZ	5.5	93	57	1	3,00	3,60	III
DT5048-QZ	6	93	57	1	3,00	3,60	III
DT5049-QZ	6.5	101	58	1	3,20	3,84	III
DT5067-QZ	6.8	109	66	1	3,60	4,32	III
DT5050-QZ	7	109	66	1	3,60	4,32	III
DT5051-QZ	7.5	109	66	1	3,80	4,56	III
DT5052-QZ	8	117	72	1	4,20	5,04	III
DT5053-QZ	8.5	117	72	1	4,70	5,64	III
DT5054-QZ	9	125	78	1	5,00	6,00	III
DT5055-QZ	9.5	125	78	1	5,30	6,36	III
DT5056-QZ	10	133	84	1	6,20	7,44	III
DT5057-QZ	10.5	133	84	1	6,60	7,92	III
DT5058-QZ	11	142	91	1	8,30	9,96	III
DT5059-QZ	11.5	142	91	1	7,50	9,00	III
DT5060-QZ	12	151	98	1	10,10	12,12	III
DT5061-QZ	12.5	151	98	1	10,60	12,72	III
DT5062-QZ	13	151	98	1	11,70	14,04	III



EXTREME[®]2 METALLBOHRER HSS-G



DT5554

GROSSPACKS

Artikel-Nr.	Durchmesser mm	Gesamtlänge mm	Arbeitslänge mm	Inhalt	EURO zzgl. MwSt.	EURO inkl. MwSt.	PG
DT5535-QZ	1	34	12	10	9,80	11,76	III
DT5536-QZ	1.5	40	18	10	9,80	11,76	III
DT5537-QZ	2	49	24	10	9,40	11,28	III
DT5538-QZ	2.5	57	30	10	9,40	11,28	III
DT5539-QZ	3	61	33	10	9,30	11,16	III
DT5540-QZ	3.2	65	36	10	14,80	17,76	III
DT5541-QZ	3.3	65	36	10	16,60	19,92	III
DT5542-QZ	3.5	70	39	10	17,10	20,52	III
DT5543-QZ	4	75	43	10	18,20	21,84	III
DT5566-QZ	4.1	75	43	10	18,20	21,84	III
DT5544-QZ	4.2	75	43	10	19,60	23,52	III
DT5545-QZ	4.5	80	46	10	20,00	24,00	III
DT5546-QZ	4.8	86	46	10	20,30	24,36	III
DT5547-QZ	5	86	46	10	21,20	25,44	III
DT5567-QZ	5.1	86	46	10	21,60	25,92	III
DT5568-QZ	5.2	86	46	10	29,00	34,80	III
DT5548-QZ	5.5	93	57	10	27,80	33,36	III
DT5549-QZ	6	93	57	10	28,30	33,96	III
DT5550-QZ	6.5	101	58	10	30,90	37,08	III
DT5551-QZ	7	109	66	10	33,80	40,56	III
DT5552-QZ	7.5	109	66	10	35,70	42,84	III
DT5553-QZ	8	117	72	10	39,90	47,88	III
DT5554-QZ	8.5	117	72	10	45,20	54,24	III
DT5555-QZ	9	125	78	10	48,30	57,96	III
DT5556-QZ	9.5	125	78	10	50,70	60,84	III
DT5557-QZ	10	133	84	10	59,40	71,28	III
DT5558-QZ	10.5	133	84	10	63,50	76,20	III
DT5559-QZ	11	142	91	10	69,80	83,76	III
DT5560-QZ	11.5	142	91	10	72,00	86,40	III
DT5561-QZ	12	151	98	10	85,80	102,96	III
DT5562-QZ	12.5	151	98	10	102,60	123,12	III
DT5563-QZ	13	151	98	10	96,70	116,04	III

SETS

Artikel-Nr.	Beschreibung	EURO zzgl. MwSt.	EURO inkl. MwSt.	PG
DT7920B-QZ	13-tlg. Set im Minisafe mit EXTREME2 HSS-G Metallbohrern Ø 1,5, 2, 2,5, 3, 3,2, 3,5, 4, 4,5, 5, 5,5, 6, 6,5, 7 mm, in Blister-Verpackung	30,60	36,72	Akt.netto
DT7921B-QZ	19-tlg. Set im Minisafe mit EXTREME2 HSS-G Metallbohrern Ø 2, 3, 4, 5, 6, 8 mm / Bits 25mm: 4x Ph2, 4x Pz2 / 50mm: Ph2, Pz2, SL5.5 / Magnethalter, Magnethalter mit Führung, in Blister-Verpackung	37,50	45,00	Akt.netto
DT7926-XJ	29-tlg. Set in Indexkassette mit EXTREME2 HSS-G Metallbohrern Ø 1, 1,5, 2, 2,5, 3, 3,2, 3,3, 3,5, 4, 4,2, 4,5, 4,8, 5, 5,5, 6, 6,5, 7, 7,5, 8, 8,5, 9, 9,5, 10, 10,5, 11, 11,5, 12, 12,5, 13 mm	129,00	154,80	Akt.netto
DT7938B-QZ	36-tlg. Set im Midisafe mit EXTREME2 HSS-G Metallbohrern Ø 1, 1,5, 2, 2,5, 3, 3,2, 3,3, 3,5, 4, 4,2, 4,5, 4,8, 5, 5,5, 6, 6,5, 7, 7,5, 8, 10, 12 mm / Bits 25mm: Pz1, 2x Pz2, Pz3, Ph1, Ph2, Ph3, T20, T25 / 50mm: Pz2, Ph2 / 70mm: T20, T25 / Magnethalter (60 mm), Magnethalter mit Führungshülse (80 mm), in Blister-Verpackung	79,00	94,80	Akt.netto

Siehe auch Seite 253



DT7920B



DT7921B



DT7926



DT7938B



HIGH PERFORMANCE METALLBOHRER HSS-G



SPIRALNUT

Präzisionsgeschliffen für maximalen Bohrfortschritt und Standzeit sowie hervorragende Rundlaufgenauigkeit
Typ N, 118° Spitzwinkel, Kegelmantelschliff



SPEZIAL-STAHL

Gefertigt aus Hochleistungs-Schnellschnitt-Stahl (HSS) nach DIN 338 für eine längere Lebensdauer

PRODUKTMERKMALE: Aus dem Vollen geschliffene, rechtsschneidende Spiralnut Typ N, 118° Spitzwinkel, Kegelmantelschliff • Durchmessertoleranz h8 • Oberfläche metallisch blank, Trockenkonservierung

ANWENDUNGEN: Für Einsätze in legiertem und unlegiertem Stahl/Stahlguss bis 900 N/mm² Zugfestigkeit, Grau- und Temperguss, Sintereisen, Nichteisen-Metallen und Kunststoffen

Für den Einsatz in Bohrmaschinen (Akku und Kabel)

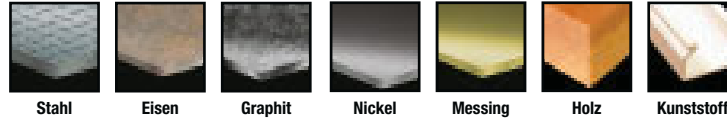

EINZELPACKS

Artikel-Nr.	Durchmesser mm	Gesamtlänge mm	Arbeitslänge mm	Inhalt	EURO zzgl. MwSt.	EURO inkl. MwSt.	PG
DT5201-QZ	1	34	12	2	2,05	2,46	III
DT5202-QZ	1,5	40	18	2	2,05	2,46	III
DT5203-QZ	2	49	24	2	1,85	2,22	III
DT5204-QZ	2,5	57	30	2	1,95	2,34	III
DT5205-QZ	3	61	33	2	2,00	2,40	III
DT5206-QZ	3,2	65	36	2	2,15	2,58	III
DT5208-QZ	3,5	70	39	2	2,25	2,70	III
DT5209-QZ	4	75	43	2	2,45	2,94	III
DT5211-QZ	4,2	75	43	1	1,40	1,68	III
DT5212-QZ	4,5	80	47	1	1,55	1,86	III
DT5213-QZ	4,8	86	52	1	1,70	2,04	III
DT5214-QZ	5	86	52	1	1,50	1,80	III
DT5215-QZ	5,5	93	57	1	1,90	2,28	III
DT5216-QZ	6	93	57	1	1,90	2,28	III
DT5217-QZ	6,5	101	63	1	2,50	3,00	III
DT5218-QZ	7	109	69	1	2,85	3,42	III
DT5219-QZ	8	117	75	1	3,20	3,84	III
DT5220-QZ	8,5	117	75	1	3,50	4,20	III
DT5221-QZ	9	125	81	1	4,15	4,98	III
DT5222-QZ	10	133	87	1	4,90	5,88	III
DT5224-QZ	11	142	94	1	7,00	8,40	III
DT5226-QZ	12	151	101	1	7,90	9,48	III
DT5227-QZ	13	151	101	1	8,40	10,08	III
DT5228-QZ	14	160	108	1	12,10	14,52	III
DT5229-QZ	15	169	114	1	14,30	17,16	III
DT5230-QZ	16	178	120	1	15,90	19,08	III



SETS

Artikel-Nr.	Beschreibung	EURO zzgl. MwSt.	EURO inkl. MwSt.	PG
DT5921-QZ	10-tlg. Set in Kunststoffkassette - Ø 1, 2, 3, 4, 5, 6, 7, 8, 9, 10 mm	28,00	33,60	Akt.netto
DT5922-QZ	13-tlg. Set in Kunststoffkassette - Ø 1,5, 2, 2,5, 3,2, 3, 3,5, 4, 4,5, 5, 5,5, 6, 6,5 mm	25,00	30,00	III
DT5923-QZ	19-tlg. Set in Metallkassette - Ø 1, 1,5, 2, 2,5, 3, 3,5, 4, 4,5, 5, 5,5, 6, 6,5, 7, 7,5, 8, 8,5, 9, 9,5, 10 mm	40,40	48,48	III
DT5929-QZ	29-tlg. Set in Metallkassette - Ø 1, 1,5, 2, 2,5, 3, 3,2, 3,3, 3,5, 4, 4,2, 4,5, 4,8, 5, 5,5, 6, 6,5, 7, 7,5, 8, 8,5, 9, 9,5, 10, 10,5, 11, 11,5, 12, 12,5, 13 mm	99,00	118,80	III

Siehe auch Seite 253



EXTREME IMPACT® HSS-G STUFENBOHRER

PRODUKTMERKMALE: Extrem robust, aus einem Stück gefertigt • Anbohrspitze ermöglicht sofortiges Bohren ohne Vorbohren • Feste Bohrstufen • Absolut gratfreies Bohren

ANWENDUNGEN: Zum Vergrößern von Bohrlöchern • Geeignet für die folgenden Materialien: Baustahl, eisenhaltige und nicht eisenhaltige Metalle, Bleche und Kunststoff
• Für dünnwandige Materialien bis 3 mm

Für den Einsatz in Bohrmaschinen (Akku und Kabel)

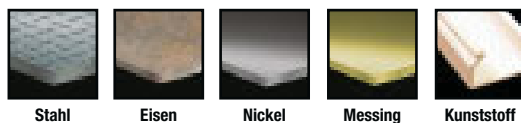

EINZELPACKS

Artikel-Nr.	Beschreibung	Inhalt	EURO zzgl. MwSt.	EURO inkl. MwSt.	PG
DT5026-QZ	4 - 12 mm	1	30,00	36,00	III
DT5027-QZ	6 - 18 mm	1	31,00	37,20	III
DT5030-QZ	14 - 25 mm	1	55,00	66,00	III
DT5031-QZ	20 - 34 mm	1	85,00	102,00	III

EXTREME IMPACT® HSS-TIN METALLBOHRER



EINZIGARTIGE ZENTRIERSPITZE

Punktgenaues Anbohren ohne Verlaufen, speziell geschliffene Schulter schneiden fräsen exakte, kreisrunde Bohrungen mit sauberen Rändern



OPTIMIERTER AUFNAHMESCHAFT

Perfekter Halt und optimale Kraftübertragung der Maschine auf den Bohrer durch robuste Sechskant-Aufnahme



KERNVERSTÄRKUNG

In Schaftichtung konstant zunehmender Kerndurchmesser für höchste Bruchstabilität vor allem im Freihandeneinsatz

PRODUKTMERKMALE: Doppelte Lebensdauer durch Titanbeschichtung und optimierte Geometrie • Für den Einsatz in legierten und unlegierten Stählen bis 900N/mm²
• Sechskantschaft für 1/4" Bitaufnahme

ANWENDUNGEN: Einsetzbar auf druckluft-, akku-, und kabelbetriebenen Schlagschraubern sowie Akkuschraubern • Für den Einsatz in legierten und unlegierten Stählen bis 900 N/mm² Zugfestigkeit • Zum Bohren von Blech und dünnwandigen Profilmaterialien (sowie Rohre ohne Vorkörner), wo exakte und saubere Bohrungen erforderlich sind

Für den Einsatz in Bohrmaschinen (Akku und Kabel)

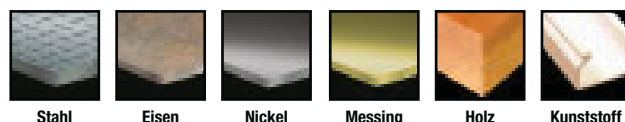

EINZELPACKS

Artikel-Nr.	Durchmesser mm	Gesamtlänge mm	Arbeitslänge mm	Inhalt	EURO zzgl. MwSt.	EURO inkl. MwSt.	PG
DT5000-QZ	3	65	34	1	6,35	7,62	III
DT5001-QZ	3,2	67	35	1	6,35	7,62	III
DT5002-QZ	3,5	70	38	1	6,35	7,62	III
DT5003-QZ	4	72	40	1	6,60	7,92	III
DT5004-QZ	4,2	73	42	1	6,60	7,92	III
DT5005-QZ	4,5	75	43	1	6,80	8,16	III
DT5006-QZ	4,8	76	45	1	7,26	8,71	III
DT5007-QZ	5	78	46	1	7,45	8,94	III
DT5008-QZ	5,5	79	48	1	7,55	9,06	III
DT5009-QZ	6	80	49	1	7,57	9,08	III
DT5010-QZ	6,5	82	51	1	7,65	9,18	III
DT5011-QZ	7	89	58	1	8,13	9,76	III
DT5012-QZ	7,5	95	64	1	8,13	9,76	III
DT5013-QZ	8	102	70	1	8,25	9,90	III
DT5014-QZ	8,5	102	70	1	8,65	10,38	III
DT5015-QZ	9	102	70	1	9,45	11,34	III
DT5016-QZ	10	102	70	1	10,59	12,71	III
DT5017-QZ	11	102	70	1	11,29	13,55	III
DT5018-QZ	12	102	70	1	11,89	14,27	III
DT5019-QZ	13	102	70	1	13,65	16,38	III

SET

Artikel-Nr.	Beschreibung	EURO zzgl. MwSt.	EURO inkl. MwSt.	PG
DT50050-QZ	10-tlg. Set im Minisafe - Ø 3, 3,2, 3,5, 4, 4,5, 5, 6, 8, 10, 12 mm	59,90	71,88	Akt.netto

Siehe auch Seite 253

BOHREN - HOLZ

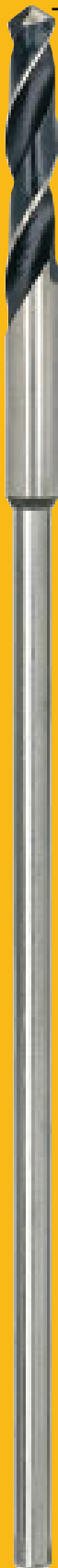

Schalungsbohrer: Für schnelle, genaue und sauberste Bohrlochergebnisse in Hart- und Weichholz, sowie auch in nassen Schalungsplatten.



Schlangenbohrer: Für schnelle, präzise Bohrungen in Hart- und Weichhölzern, Hartfaserplatten, Sperrholz und Spanplatten.

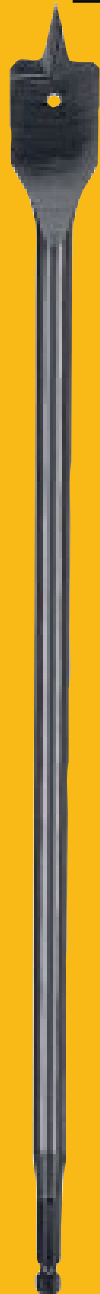

Holz-Fräsbohrer: Geschliffene Zentrierspitze und neuartige abgeschrägte äußere Ausschnitt-Schneidkanten ermöglichen exakte Positionierung des Bohrers und ein sauberes Lochbild bei maximaler Haltbarkeit. Für schnelle und genaue Bohrlochergebnisse in Hart-, Weich- und Bauholz.



Holzspiralbohrer: Hochwertiger Chrom-Vanadium-legierter Bohrer mit Zentrierspitze, zwei Schulter- und Umfangsschneiden. Für Bohrungen von Dübellöchern und Durchgangsbohrungen in Hartfaserplatten, Sperrholz, Spanplatten und natürlichen Hart- und Weichhölzern.



Forstnerbohrer: Für saubere und genaue Bohrungen in Hart- und Weichholz, Holzdielen u.v.m. Durch die Gewinde-Zentrierspitze sind keine Vorschubkräfte erforderlich, da sich der Bohrer selbst ins Material zieht.

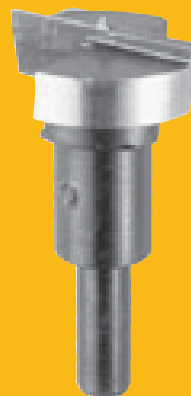

Scharnierlochbohrer: Für exakte Bohrungen in Hartfaserplatten, Sperrholz, Spanplatten und natürlichen Hart- und Weichhölzern.

CV - HOLZSPIRALBOHRER

PRODUKTMERKMALE: Hochwertiger Chrom-Vanadium-legierter Bohrer mit Zentrierspitze, zwei Schulter- und Umfangscheiden (Form B) • Ähnlich DIN 7487, gehärtet und zentrisch geschliffen

ANWENDUNGEN: Geeignet zum Bohren von Hartfaserplatten, Sperrholz, Spanplatten und natürlichen Hart- und Weichhölzern • Besonders geeignet zum Bohren von Dübellöchern und Durchgangsbohrungen

Für den Einsatz in Bohrmaschinen (Akku und Kabel)

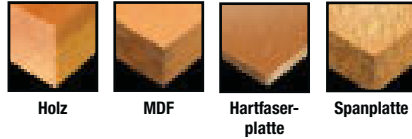

EINZELPACKS

Artikel-Nr.	Durchmesser mm	Gesamtlänge mm	Arbeitslänge mm	Inhalt	EURO zzgl. MwSt.	EURO inkl. MwSt.	PG
DT4503-QZ	3	70	46	1	1,20	1,44	III
DT4504-QZ	4	80	52	1	1,20	1,44	III
DT4505-QZ	5	90	60	1	1,30	1,56	III
DT4506-QZ	6	100	66	1	1,30	1,56	III
DT4507-QZ	7	110	72	1	1,60	1,92	III
DT4508-QZ	8	120	80	1	1,60	1,92	III
DT4509-QZ	9	130	84	1	1,80	2,16	III
DT4510-QZ	10	133	90	1	1,90	2,28	III
DT4511-QZ	11*	150	100	1	2,80	3,36	III
DT4512-QZ	12*	155	102	1	2,90	3,48	III
DT4513-QZ	13*	155	102	1	3,40	4,08	III
DT4514-QZ	14*	160	107	1	3,90	4,68	III
DT4516-QZ	16*	165	112	1	5,10	6,12	III
DT4518-QZ	18*	200	130	1	8,80	10,56	III
DT4520-QZ	20*	200	130	1	11,80	14,16	III

*Alle Durchmesser ab 11mm werden mit einem auf 9,5mm abgedrehtem Schaft ausgeliefert

SET

Artikel-Nr.	Beschreibung	EURO zzgl. MwSt.	EURO inkl. MwSt.	PG
DT4535-QZ	5-tlg. Set in Kunststoffkassette - Ø 4, 5, 6, 8, 10 mm	8,10	9,72	III

Siehe auch Seite 254



SCHALUNGSBOHRER

ANWENDUNGEN: Für schnelle, genaue und sauberste Bohrlochergebnisse in Hart- und Weichholz sowie Laminat

Für den Einsatz in Bohrmaschinen (Akku und Kabel)

EINZELPACKS

Artikel-Nr.	Durchmesser mm	Gesamtlänge mm	Inhalt	EURO zzgl. MwSt.	EURO inkl. MwSt.	PG
DT4871-QZ	8	600	1	9,20	11,04	III
DT4872-QZ	10	600	1	9,90	11,88	III
DT4873-QZ	12	600	1	12,50	15,00	III
DT4874-QZ	16	600	1	16,00	19,20	III
DT4875-QZ	18	600	1	19,00	22,80	III
DT4876-QZ	20	600	1	23,60	28,32	III
DT4877-QZ	22	600	1	28,40	34,08	III



SCHARNIERLOCHBOHRER

PRODUKTMERKMALE: Beschlagbohrer mit Zentrierspitze und durchgehender Hartmetallschneide • Sechskantschaft für sicheren Sitz im Bohrfutter

ANWENDUNGEN: Ermöglicht exakte Bohrungen zum Einsetzen von Topfscharnieren • Geeignet zum Bohren von Hartfaserplatten, Sperrholz, Spanplatten und natürlichen Hart- und Weichhölzern

Für den Einsatz in
Bohrmaschinen
(Akku und Kabel)



EINZELPACKS

Artikel-Nr.	Durchmesser mm	Gesamtlänge mm	Inhalt	EURO zzgl. MwSt.	EURO inkl. MwSt.	PG
DT4543-QZ	35	65	1	17,30	20,76	III

SCHLANGENBOHRER

PRODUKTMERKMALE: Selbsteinziehende Gewinde-Zentrierspitze für punktgenaues Anbohren • Umfangsschneide ermöglicht saubere Bohrungen mit minimalen Ausplitterungen • Spiralnut Form „LEWIS“ ermöglicht maximalen Spanabtransport und somit hohen Bohrfortschritt

ANWENDUNGEN: Spezieller Holzbohrer für schnelle, präzise Bohrungen

Für den Einsatz in
Bohrmaschinen
(Akku und Kabel)

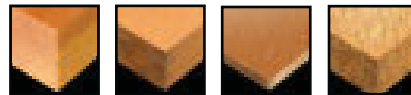

Holz

MDF

Hartfaserplatte

Spanplatte

EINZELPACKS

Artikel-Nr.	Durchmesser mm	Gesamtlänge mm	Arbeitslänge mm	Inhalt	EURO zzgl. MwSt.	EURO inkl. MwSt.	PG
DT4600-QZ	6 *	200	100	1	9,30	11,16	III
DT4602-QZ	8 *	200	100	1	9,30	11,16	III
DT4604-QZ	10 *	200	100	1	9,30	11,16	III
DT4606-QZ	12	200	100	1	9,80	11,76	III
DT4608-QZ	14	200	100	1	10,80	12,96	III
DT4610-QZ	16	200	100	1	11,90	14,28	III
DT4612-QZ	18	200	100	1	12,70	15,24	III
DT4614-QZ	20	200	100	1	14,80	17,76	III
DT4615-QZ	22	200	100	1	14,80	17,76	III
DT4616-QZ	24	200	100	1	15,70	18,84	III
DT4618-QZ	26	200	100	1	18,10	21,72	III
DT4619-QZ	28	200	100	1	21,70	26,04	III
DT4620-QZ	30	200	100	1	23,40	28,08	III
DT4621-QZ	32	200	100	1	27,50	33,00	III
DT4632-QZ	8 *	380	280	1	12,40	14,88	III
DT4634-QZ	10 *	380	280	1	15,50	18,60	III
DT4636-QZ	12	380	280	1	17,60	21,12	III
DT4638-QZ	14	380	280	1	18,90	22,68	III
DT4640-QZ	16	380	280	1	21,70	26,04	III
DT4642-QZ	18	380	280	1	22,70	27,24	III
DT4644-QZ	20	380	280	1	23,40	28,08	III
DT4645-QZ	22	380	280	1	25,10	30,12	III
DT4646-QZ	24	380	280	1	29,40	35,28	III
DT4648-QZ	26	380	280	1	32,20	38,64	III
DT4649-QZ	28	380	280	1	38,90	46,68	III
DT4650-QZ	30	380	280	1	42,90	51,48	III
DT4651-QZ	32	380	280	1	48,70	58,44	III

* Zylindrischer Schaft, alle anderen Größen werden mit Sechskant-Schaft ausgeliefert

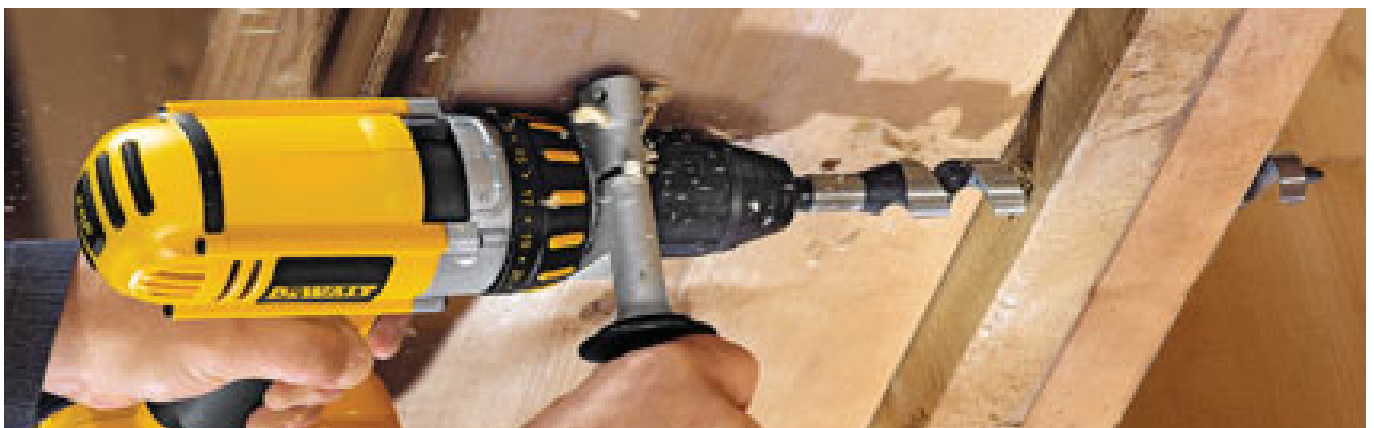

FORSTNERBOHRER

Aggressive Zahnung für genaue Durchbruchsbohrungen



GEWINDE-ZENTRIERSPITZE

Aggressives Gewinde mit selbstziehender Wirkung für ein punktgenaues Anbohren und gezielten Bohrfortschritt



EXAKTE SCHNEIDKANTEN

Extrem scharfe und exakte Schneidkante für extrem schnellen Bohrfortschritt



AGGRESSIVE SCHNEIDKANTEN

Für schnelleren Vorschub, sowie rasanter Zerspänung von beschichteten Materialien, Hart- und Weichholz



ANTI-RUTSCH-SCHAFT

3 eingefräste Spannflächen verhindern das Durchdrehen des Bohrers im Futter und sorgen für eine direkte Kraftübertragung

PRODUKTMERKMALE: 2x extra scharfe Schneidkanten für einen besonders schnellen Bohrfortschritt • Aggressive selbstziehende Zentrierspitze für ein schnelles Eindringen ins Material • Durchrutschsicherer Schaft für optimalen Halt im Bohrfutter

ANWENDUNGEN: Für saubere und genaue Durchbruchsbohrungen in Hart- und Weichholz, Holzdielen, Altbaudecken, Gipskartonplatten • Keine Vorschubkräfte erforderlich, da diese durch die Drehzahl der Maschine erzeugt werden (500 - 1.400 min⁻¹)

Für den Einsatz in Bohrmaschinen (Akku und Kabel)

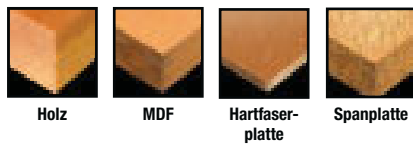

EINZELPACKS



Artikel-Nr.	Durchmesser mm	Inhalt	EURO zzgl. MwSt.	EURO inkl. MwSt.	PG
DT4575-QZ	25	1	15,90	19,08	III
DT4576-QZ	28	1	17,80	21,36	III
DT4577-QZ	32	1	21,00	25,20	III
DT4578-QZ	35	1	23,50	28,20	III
DT4579-QZ	38	1	26,20	31,44	III
DT4580-QZ	41	1	27,60	33,12	III
DT4581-QZ	45	1	29,80	35,76	III
DT4582-QZ	51	1	36,00	43,20	III
DT4583-QZ	54	1	36,10	43,32	III
DT4584-QZ	57	1	39,00	46,80	III
DT4585-QZ	65	1	43,60	52,32	III
DT4586-QZ	68	1	45,20	54,24	III
DT4587-QZ	74	1	51,20	61,44	III
DT4588-QZ	76	1	55,40	66,48	III
DT4589-QZ	92	1	64,50	77,40	III
DT4590-QZ	117	1	74,70	89,64	III
DT4592-QZ	Verlängerung 140 mm		18,50	22,20	III

HOLZ-FRÄSBOHRER

NEU

PRODUKTMERKMALE: Effektives Chrom-Vanadium-Bohrwerkzeug • Geschliffene Zentrierspitze und Schneidkanten ermöglichen exakte Positionierung des Bohrers und saubere Lochbilder • Geschliffene Spanbrecher reduzieren Materialausriss • Außerdem sorgt ein 1/4" Sechskantschaft für einfaches und durchrutschsicheres Einspannen

ANWENDUNGEN: Für schnelle Bohrungen in Weichhölzern, Span- und Faserplatten, Gipskarton etc. Für einfache Zapfen- und Beschlagbohrungen, Elektro- und Klempnerinstallationsarbeiten

Für den Einsatz in Bohrmaschinen (Akku und Kabel)



EINZELPACKS

Artikel-Nr.	Durchmesser mm	Gesamtlänge mm	Inhalt	EURO zzgl. MwSt.	EURO inkl. MwSt.	PG
DT4810-QZ	10	160	1	1,90	2,28	III
DT4812-QZ	12	160	1	1,95	2,34	III
DT4813-QZ	13	160	1	2,00	2,40	III
DT4814-QZ	14	160	1	2,10	2,52	III
DT4816-QZ	16	160	1	2,15	2,58	III
DT4818-QZ	18	160	1	2,20	2,64	III
DT4820-QZ	20	160	1	2,30	2,76	III
DT4822-QZ	22	160	1	2,50	3,00	III
DT4824-QZ	24	160	1	2,60	3,12	III
DT4825-QZ	25	160	1	2,70	3,24	III
DT4826-QZ	26	160	1	2,90	3,48	III
DT4828-QZ	28	160	1	3,00	3,60	III
DT4830-QZ	30	160	1	3,15	3,78	III
DT4832-QZ	32	160	1	3,20	3,84	III
DT4835-QZ	35	160	1	3,60	4,32	III
DT4838-QZ	38	160	1	4,85	5,82	III

EXTREME IMPACT® HOLZ-FRÄSBOHRER

Extrem robust und widerstandsfähig für eine direkte Kraftübertragung



STAHL-SCHAFT

Extra dick und robust für eine überragende Haltbarkeit und Lebensdauer



ABGESCHRÄGTE ZENTRIERSPITZE

Geschliffen und neuartig abgeschrägte äußere Ausschnitts Schneidkanten für eine exakte Positionierung des Bohrers und ein sauberes Lochbild



EINSATZ

Sowohl für druckluft-, akku- und kabelbetriebene Schlag-schrauber. Selbstverständlich auch einsetzbar auf allen anderen Schraubern mit Bit-Aufnahme oder Bohrfutter

PRODUKTMERKMALE: Extra dicker und robuster Stahl-Schaft für überragende Haltbarkeit und Lebensdauer • Geschliffene Zentrierspitze und neuartige abgeschrägte äußere Ausschnitt-Schneidkanten ermöglichen exakte Positionierung des Bohrers und ein sauberes Lochbild bei maximaler Haltbarkeit, sogar bei Holz mit Nägeln • 1/4" Schaft sorgt für einfaches und durchzugsicheres Einspannen

ANWENDUNGEN: Für schnelle und genaue Bohrlochergebnisse in Hart- und Weichholz, Bauholz, Holz mit Nägeln

Für den Einsatz in Bohrmaschinen (Akku und Kabel)



Holz MDF Hartfaserplatte Spanplatte Holz mit Nägeln



EINZELPACKS

Artikel-Nr.	Durchmesser mm	Gesamtlänge mm	Inhalt	EURO zzgl. MwSt.	EURO inkl. MwSt.	PG
DT4762-QZ	10	152	1	3,80	4,56	III
DT4763-QZ	12	152	1	4,00	4,80	III
DT4764-QZ	13	152	1	4,10	4,92	III
DT4765-QZ	14	152	1	4,10	4,92	III
DT4766-QZ	16	152	1	4,20	5,04	III
DT4767-QZ	18	152	1	4,30	5,16	III
DT4768-QZ	20	152	1	4,30	5,16	III
DT4769-QZ	22	152	1	4,50	5,40	III
DT4770-QZ	24	152	1	4,90	5,88	III
DT4771-QZ	25	152	1	5,00	6,00	III
DT4772-QZ	26	152	1	5,00	6,00	III
DT4773-QZ	28	152	1	5,60	6,72	III
DT4774-QZ	30	152	1	5,90	7,08	III
DT4775-QZ	32	152	1	6,10	7,32	III
DT4776-QZ	35	152	1	6,50	7,80	III
DT4777-QZ	38	152	1	6,70	8,04	III
DT4778-QZ	40	152	1	6,90	8,28	III

VERLÄNGERUNG

Artikel-Nr.	Beschreibung	Inhalt	EURO zzgl. MwSt.	EURO inkl. MwSt.	PG
DT4849-QZ	300 x 1/4"	1	6,00	7,20	III



EINZELPACKS

Artikel-Nr.	Durchmesser mm	Gesamtlänge mm	Inhalt	EURO zzgl. MwSt.	EURO inkl. MwSt.	PG
DT4780-QZ	10	406	1	11,90	14,28	III
DT4781-QZ	12	406	1	12,00	14,40	III
DT4783-QZ	14	406	1	12,80	15,36	III
DT4784-QZ	16	406	1	13,50	16,20	III
DT4785-QZ	20	406	1	14,60	17,52	III
DT4786-QZ	22	406	1	14,80	17,76	III
DT4787-QZ	24	406	1	17,00	20,40	III
DT4788-QZ	25	406	1	17,00	20,40	III
DT4789-QZ	26	406	1	19,60	23,52	III
DT4791-QZ	30	406	1	21,00	25,20	III
DT4792-QZ	32	406	1	22,40	26,88	III
DT4793-QZ	35	406	1	23,90	28,68	III



SET

Artikel-Nr.	Beschreibung	EURO zzgl. MwSt.	EURO inkl. MwSt.	PG
DT7943B-QZ	8-tlg. Set im Minisafe - Ø 12, 16, 18, 20, 22, 25, 28, 32 (152 mm)	32,50	39,00	III

Siehe auch Seite 254

LOCHSÄGEN

Eine Lochsäge ist eine in Verbindung mit einer Bohrmaschine oder einem Akkuschauber genutzte Säge, welche kreisrunde Löcher mit begrenzter Tiefe in verschiedene Materialien sägen kann.



HSS Bi-Metall Lochsägen

Gehärtete, vario-verzahnte HSS-Zähne ermöglichen raschen Spanauswurf und damit erhöhten Arbeitsfortschritt.

EXTREME: Zähne mit 8% Kobaltanteil (M42).

Schräge stufenförmige Aussparungen ermöglichen einfache Bohrkernentfernung. Spezielle Zahngeometrie liefert ein starkes Schnittergebnis und hohe Widerstandsfähigkeit.

HIGH PERFORMANCE: Aggressive Zähne aus M3-Stahl. Doppel-Zahn-Design für höhere Rundlaufgenauigkeit und zusätzliche Schnittpräzision. Extra tiefe Zahnleiste sorgt für Widerstandsfähigkeit und eliminiert die Gefahr von Haarrissbildung und Zahnbruch.



EXTREME Impact Lochsägen

Extrem scharf und schlagfest für präzise und schnelle Schnitte, speziell für den Einsatz mit Schlagschraubern entwickelt.

Lochsäge aus einem Stück garantiert erhöhte Bruchstabilität und eine längere Lebensdauer. Spezielles Kronendesign verhindert ein Durchstoßen der Säge durch das Sägeloch.



Hartmetall Lochsägen

10x längere Lebensdauer vs. DEWALT EXTREME Bi-Metall Lochsäge. Metallzähne für glattes Anbohren und saubere Schnitte. Spandickenbegrenzung hinter jedem Zahn verhindern, dass die Zähne zu tief in Metall schneiden. Zentrierbohrer mit Zentrierspitze und Auswurffeder.

EXTREME® HSS BI-METALL LOCHSÄGEN



EXTRA LANGE LEBENSDAUER

Gehärtete, vario-verzahnte HSS-Zähne mit 8% Kobaltanteil (M42) ermöglichen raschen Spanauswurf und damit einen erhöhten Arbeitsfortschritt



EINFACHSTE BOHRKERNENTFERNUNG

Schräge stufenförmige Aussparungen ermöglichen einfache Bohrkernentfernung



SPEZIELLE ZAHNGEOMETRIE

Extra tiefe Zahnleiste für erhöhte Widerstandsfähigkeit und Doppelzahn-Design für eine höhere Rundlaufgenauigkeit und Schnittpräzision



HOHE SCHNITTGESCHWINDIGKEIT

Der hochwertige und extrem dünnwandige Stahlkörper ist bruchsicher mit der massiven Grundplatte verschweißt - für eine längere Lebensdauer und schnellsten Arbeitsfortschritt

PRODUKTMERKMALE: Hohe Widerstandsfähigkeit • Schnittqualität und Standzeit hängen unmittelbar von der Einhaltung der korrekten Drehzahl und Kühlmittel Einsatz ab
• Hohe Schnittgeschwindigkeit durch dünnwandiges Design

ANWENDUNGEN: Zum Sägen von Edelstahl, Stahl, Aluminium, Messing, Kupfer, Zink, Blech, Holz, Gips und Kunststoffen



Für den Einsatz in
Bohrmaschinen
(Akku und Kabel)



EINZELPACKS

Artikel-Nr.	Durchmesser mm	Schnitttiefe mm	Inhalt	EURO zzgl. MwSt.	EURO inkl. MwSt.	PG
DT8114L-QZ	14	37	1	11,90	14,28	II
DT8116L-QZ	16	37	1	12,30	14,76	II
DT8117L-QZ	17	37	1	12,30	14,76	II
DT8119L-QZ	19	37	1	12,30	14,76	II
DT8120L-QZ	20	37	1	12,30	14,76	II
DT8121L-QZ	21	37	1	12,30	14,76	II
DT8122L-QZ	22	37	1	12,30	14,76	II
DT8124L-QZ	24	37	1	12,80	15,36	II
DT8125L-QZ	25	37	1	12,80	15,36	II
DT8127L-QZ	27	37	1	12,80	15,36	II
DT8129L-QZ	29	37	1	12,80	15,36	II
DT8130L-QZ	30	37	1	12,80	15,36	II
DT8132L-QZ	32	37	1	12,80	15,36	II
DT8133L-QZ	33	37	1	13,90	16,68	II
DT8135L-QZ	35	37	1	13,90	16,68	II
DT8137L-QZ	37	37	1	13,90	16,68	II
DT8138L-QZ	38	37	1	13,90	16,68	II
DT8140L-QZ	40	37	1	13,90	16,68	II
DT8141L-QZ	41	46	1	13,90	16,68	II
DT8143L-QZ	43	46	1	13,90	16,68	II
DT8144L-QZ	44	46	1	16,50	19,80	II
DT8146L-QZ	46	46	1	16,50	19,80	II
DT8148L-QZ	48	46	1	16,50	19,80	II
DT8151L-QZ	51	46	1	16,50	19,80	II
DT8152L-QZ	52	46	1	19,50	23,40	II
DT8154L-QZ	54	46	1	19,50	23,40	II
DT8157L-QZ	57	46	1	19,50	23,40	II
DT8160L-QZ	60	46	1	19,50	23,40	II
DT8164L-QZ	64	46	1	20,50	24,60	II
DT8165L-QZ	65	46	1	20,50	24,60	II
DT8167L-QZ	67	46	1	20,50	24,60	II
DT8168L-QZ	68	46	1	20,50	24,60	II
DT8170L-QZ	70	46	1	20,50	24,60	II
DT8173L-QZ	73	46	1	20,50	24,60	II
DT8176L-QZ	76	46	1	20,50	24,60	II
DT8179L-QZ	79	46	1	20,50	24,60	II
DT8183L-QZ	83	46	1	20,50	24,60	II
DT8186L-QZ	86	46	1	20,50	24,60	II
DT8189L-QZ	89	46	1	20,50	24,60	II
DT8192L-QZ	92	46	1	25,90	31,08	II
DT8195L-QZ	95	46	1	26,90	32,28	II
DT8198L-QZ	98	46	1	29,90	35,88	II
DT8202L-QZ	102	46	1	31,50	37,80	II
DT8205L-QZ	105	46	1	36,90	44,28	II
DT8208L-QZ	108	46	1	40,90	49,08	II
DT8214L-QZ	114	46	1	41,90	50,28	II
DT8221L-QZ	121	46	1	44,50	53,40	II
DT8227L-QZ	127	46	1	45,20	54,24	II
DT8240L-QZ	140	46	1	49,90	59,88	II
DT8252L-QZ	152	46	1	55,90	67,08	II

SETS

Artikel-Nr.	Beschreibung	EURO zzgl. MwSt.	EURO inkl. MwSt.	PG
DT8269L-QZ	11-tlg. Set "Sanitär Extreme" Lochsägen - 7 Lochsägen Ø 19, 22, 29, 38, 44, 51, 57 mm, 2x Adapter, 2x Zentrierbohrer, im Tragekoffer	129,90	155,88	II
DT8270L-QZ	11-tlg. Set "Universal Extreme" Lochsägen - 7 Lochsägen Ø 22, 29, 35, 44, 51, 64, 68 mm, 2x Adapter, 2x Zentrierbohrer, im Tragekoffer	129,90	155,88	II
DT8273L-QZ	11-tlg. Set "Elektriker Extreme" Lochsägen - 7 Lochsägen Ø 16, 20, 25, 32, 35, 51, 64 mm, 2x Adapter, 2x Zentrierbohrer, im Tragekoffer	129,90	155,88	II



DT8270L

Siehe auch Seite 254

HIGH PERFORMANCE HSS BI-METALL LOCHSÄGEN



AGGRESSIVE ZÄHNE

Gehärtete, vario-verzahnte HSS-Zähne (M3) ermöglichen raschen Spanauswurf und damit einen erhöhten Arbeitsfortschritt



DOPPEL-ZAHN-DESIGN

Für eine höhere Rundlaufgenauigkeit und zusätzliche Schnittpräzision



EXTRA TIEFE ZAHNLEISTE

Sorgt für erhöhte Widerstandsfähigkeit und eliminiert die Gefahr von Haarrissbildung und Zahnbruch



STABILE KONSTRUKTION

Der hochwertige Werkstahlkörper ist bruchsicher mit der massiven Grundplatte verschweißt - für eine längere Lebensdauer

PRODUKTMERKMALE: Dünnere Konstruktion für schnelle, saubere Schnitte in verschiedenen Materialien • Innovatives Schnellspannsystem verhindert ein Verkleben des Sägeaufsatzes mit dem Spannmechanismus und ermöglicht so ein problemloses Wechseln • Schnittqualität und Standzeit hängen unmittelbar von der Einhaltung der korrekten Drehzahl und Kühlmittleinsatz ab

ANWENDUNGEN: Zum Sägen von Stahl, Aluminium, Messing, Kupfer, Zink, Blech, Holz, Gips und Kunststoffen

Für den Einsatz in Bohrmaschinen (Akku und Kabel)



EINZELPACKS

Artikel-Nr.	Durchmesser mm	Schnitttiefe mm	Inhalt	EURO zzgl. MwSt.	EURO inkl. MwSt.	PG
DT83014-QZ	14	37	1	9,90	11,88	II
DT83016-QZ	16	37	1	10,40	12,48	II
DT83017-QZ	17	37	1	10,40	12,48	II
DT83019-QZ	19	37	1	10,40	12,48	II
DT83020-QZ	20	37	1	10,40	12,48	II
DT83021-QZ	21	37	1	10,40	12,48	II
DT83022-QZ	22	37	1	10,40	12,48	II
DT83024-QZ	24	37	1	10,80	12,96	II
DT83025-QZ	25	37	1	10,80	12,96	II
DT83027-QZ	27	37	1	10,80	12,96	II
DT83029-QZ	29	37	1	10,80	12,96	II
DT83030-QZ	30	37	1	10,80	12,96	II
DT83032-QZ	32	37	1	10,80	12,96	II
DT83033-QZ	33	37	1	11,80	14,16	II
DT83035-QZ	35	37	1	11,80	14,16	II
DT83037-QZ	37	37	1	11,80	14,16	II
DT83038-QZ	38	37	1	11,80	14,16	II
DT83040-QZ	40	37	1	11,80	14,16	II
DT83041-QZ	41	46	1	11,80	14,16	II
DT83043-QZ	43	46	1	11,80	14,16	II
DT83044-QZ	44	46	1	14,40	17,28	II
DT83046-QZ	46	46	1	14,40	17,28	II
DT83048-QZ	48	46	1	14,40	17,28	II
DT83051-QZ	51	46	1	14,40	17,28	II
DT83052-QZ	52	46	1	16,30	19,56	II
DT83054-QZ	54	46	1	16,30	19,56	II
DT83057-QZ	57	46	1	16,30	19,56	II
DT83060-QZ	60	46	1	16,30	19,56	II
DT83064-QZ	64	46	1	18,30	21,96	II
DT83065-QZ	65	46	1	18,30	21,96	II
DT83067-QZ	67	46	1	18,30	21,96	II
DT83068-QZ	68	46	1	18,30	21,96	II
DT83070-QZ	70	46	1	18,30	21,96	II
DT83073-QZ	73	46	1	18,30	21,96	II
DT83076-QZ	76	46	1	18,30	21,96	II
DT83079-QZ	79	46	1	18,30	21,96	II
DT83083-QZ	83	46	1	18,30	21,96	II
DT83086-QZ	86	46	1	18,30	21,96	II
DT83089-QZ	89	46	1	18,30	21,96	II
DT83092-QZ	92	46	1	23,30	27,96	II
DT83095-QZ	95	46	1	25,30	30,36	II
DT83098-QZ	98	46	1	27,30	32,76	II
DT83102-QZ	102	46	1	28,60	34,32	II
DT83105-QZ	105	46	1	34,60	41,52	II
DT83108-QZ	108	46	1	38,10	45,72	II
DT83114-QZ	114	46	1	39,10	46,92	II
DT83121-QZ	121	46	1	40,30	48,36	II
DT83127-QZ	127	46	1	41,40	49,68	II
DT83140-QZ	140	46	1	44,90	53,88	II
DT83152-QZ	152	46	1	49,50	59,40	II



DT83002

SETS

Artikel-Nr.	Beschreibung	EURO zzgl. MwSt.	EURO inkl. MwSt.	PG
DT83001-QZ	13-tlg. Set "Universal" Lochsägen - 9 Lochsägen Ø 16, 19, 25, 32, 38, 44, 48, 51, 64 mm, 2x Adapter, 2x Zentrierbohrer, im Tragekoffer	124,90	149,88	II
DT83002-QZ	11-tlg. Set "Elektriker" Lochsägen - 7 Lochsägen Ø 22, 29, 35, 38, 44, 51, 64 mm, 2x Adapter, 2x Zentrierbohrer, im Tragekoffer	114,90	137,88	II

Siehe auch Seite 254



SCHNELLSPANNDORNE UND ZUBEHÖR FÜR BI-METALL LOCHSÄGEN

PRODUKTMERKMALE: Innovatives Schnellspannsystem verhindert Verkleben des Sägeaufsatzes mit dem Spannmechanismus und ermöglicht so problemloses Wechseln

ANWENDUNGEN: Schneller, werkzeugloser Lochsäge Wechsel • Schnellspann-Stellung verhindert das Verriegeln der Lochsäge auf dem Spanndorn • Das Sortiment an Schnellspanndornen ist einsetzbar auf allen gängigen und professionellen Universal-Lochsägen

Für den Einsatz mit
Bi-Metall Lochsägen

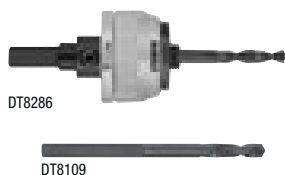

EINZELPACKS

Artikel-Nr.	Beschreibung	EURO zzgl. MwSt.	EURO inkl. MwSt.	PG
DT8286-QZ	EXTREME Schnellspanndorn für Lochsägen mit 14 - 30 mm Durchmesser	20,50	24,60	Akt.netto
DT8288-QZ	EXTREME Schnellspanndorn für Lochsägen mit 32 - 210 mm Durchmesser	25,70	30,84	Akt.netto
DT8101-QZ	Schnellspanndorn für Lochsägen mit 14 - 30 mm Durchmesser, ab 10 mm Bohrfutter	10,00	12,00	II
DT8102-QZ	Schnellspanndorn für Lochsägen mit 32 - 210 mm Durchmesser, ab 13 mm Bohrfutter	16,30	19,56	II
DT8290-QZ	Lochsägen Verlängerung 330 mm für Standard Schnellspanndorn DT8102	10,40	12,48	II
DT8108-QZ	SDS-Plus Spanndorn für Lochsägen mit 32 - 160 mm Durchmesser	20,80	24,96	II
DT8109-QZ	Ersatz-Zentrierbohrer (Durchmesser 6,35 mm)	4,50	5,40	II

SCHNELLSPANNDORNE UND ZUBEHÖR FÜR HM-LOCHSÄGEN

Für den Einsatz mit
HM-staubbestückten
Lochsägen



EINZELPACKS

Artikel-Nr.	Beschreibung	EURO zzgl. MwSt.	EURO inkl. MwSt.	PG
DT8281-QZ	Spanndorn für Lochsägen mit 14 - 30 mm Durchmesser, mit Steinbohrer	13,10	15,72	II
DT8282-QZ	Spanndorn für Lochsägen mit 32 - 210 mm Durchmesser, mit Steinbohrer	20,50	24,60	II
DT8283-QZ	SDS-Plus Spanndorn für Lochsägen mit 14 - 30 mm Durchmesser, mit Steinbohrer	17,60	21,12	II
DT8284-QZ	SDS-Plus Spanndorn für Lochsägen mit 32 - 210 mm Durchmesser, mit Steinbohrer	23,60	28,32	II

EXTREME® HARTMETALL LOCHSÄGEN



METALLZÄHNE

Für glattes Anbohren und saubere Schnitte



TIEFENSTOPPS

hinter jedem Zahn verhindern, dass die Zähne zu tief in Metall schneiden



BOHRER MIT ZENTRIERSPITZE

Leichtes Eindringen in alle Materialien; verhindert ein Verlaufen auf Basismaterial



AUSWURFFEDER

für ein schnelles und einfaches Entfernen des Bohrkerns

PRODUKTMERKMALE: 10x längere Lebensdauer vs. DEWALT EXTREME Bi-Metall Lochsägen • Lochsäge aus einem Stück: Garantiert erhöhte Bruchstabilität und Rundlaufgenauigkeit

ANWENDUNGEN: Zum Sägen von INOX, faserverstärkten Kunststoffen (GFK/CFK), legierten & unlegierten Stählen, NE-Metallen

Für den Einsatz in Bohrmaschinen (Akku und Kabe)



Stahl



NE-Metall



Aluminium



Kunststoff



EINZELPACKS

Artikel-Nr.	Durchmesser mm	Schnitttiefe mm	Inhalt	EURO zzgl. MwSt.	EURO inkl. MwSt.	PG
DT8364-QZ	14	6.3	1	45,90	55,08	II
DT8331-QZ	19	6.3	1	45,90	55,08	II
DT8365-QZ	20	6.3	1	45,90	55,08	II
DT8366-QZ	21	6.3	1	45,90	55,08	II
DT8332-QZ	22	6.3	1	45,90	55,08	II
DT8333-QZ	25	6.3	1	45,90	55,08	II
DT8367-QZ	27	6.3	1	55,50	66,60	II
DT8334-QZ	29	6.3	1	55,50	66,60	II
DT8335-QZ	30	6.3	1	55,50	66,60	II
DT8368-QZ	31	6.3	1	55,50	66,60	II
DT8336-QZ	32	6.3	1	63,90	76,68	II
DT8338-QZ	35	6.3	1	63,90	76,68	II
DT8339-QZ	38	6.3	1	70,50	84,60	II
DT8369-QZ	40	6.3	1	70,50	84,60	II
DT8340-QZ	41	6.3	1	70,50	84,60	II
DT8341-QZ	44	6.3	1	85,90	103,08	II
DT8370-QZ	48	6.3	1	85,90	103,08	II
DT8342-QZ	51	6.3	1	95,90	115,08	II
DT8344-QZ	54	6.3	1	110,50	132,60	II
DT8346-QZ	57	6.3	1	110,50	132,60	II
DT8348-QZ	60	6.3	1	139,50	167,40	II
DT8349-QZ	64	6.3	1	139,50	167,40	II
DT8371-QZ	65	6.3	1	139,50	167,40	II
DT8350-QZ	67	6.3	1	173,50	208,20	II
DT8372-QZ	68	6.3	1	173,50	208,20	II
DT8373-QZ	70	6.3	1	173,50	208,20	II
DT8351-QZ	73	6.3	1	173,50	208,20	II
DT8352-QZ	76	6.3	1	180,90	217,08	II
DT8374-QZ	79	6.3	1	180,90	217,08	II
DT8353-QZ	83	6.3	1	201,00	241,20	II
DT8354-QZ	89	6.3	1	247,00	296,40	II
DT8355-QZ	92	6.3	1	247,00	296,40	II
DT8356-QZ	102	6.3	1	247,00	296,40	II

EINZELBOHRER

Artikel-Nr.	Beschreibung	EURO zzgl. MwSt.	EURO inkl. MwSt.	PG
DT8362-QZ	Zentrierbohrer für Hartmetall Lochsägen	8,90	10,68	II

SET

Artikel-Nr.	Beschreibung	EURO zzgl. MwSt.	EURO inkl. MwSt.	PG
DT8360-QZ	4-tlg. Set im Minisafe - 3 Lochsägen Ø 22, 29, 35 mm - 1 Zentrierbohrer	159,00	190,80	II

Siehe auch Seite 254



EXTREME IMPACT® LOCHSÄGEN FÜR SCHLAGSCHRAUBER



LOCHSÄGE AUS EINEM STÜCK

Garantiert erhöhte Bruchstabilität und eine längere Lebensdauer besonders beim Einsatz auf Schlagschraubern



DÜNNWANDIGES DESIGN

In Verbindung mit der extra scharfen Zahngeometrie sorgen sie für eine lange Akkulaufzeit und Lebensdauer



BOHRER MIT ZENTRIERSPITZE

Verhindert ein Verlaufen des Bohrers beim Anbohren und ermöglicht ein Arbeiten ohne Vorbohren



AUSWURFFEDER

Auswurfeder verhindert ein Zusetzen der Säge



VERSTÄRKTE SCHULTERN

Verhindern das Durchrutschen der Lochsäge durch das Bohrloch und schützt so Anwender, Säge und Maschine



EINSATZ

Sowohl für druckluft-, akku- und kabelbetriebene Schlagschrauber. Selbstverständlich auch einsetzbar auf allen anderen Schraubern mit Bit-Aufnahme oder Bohrfutter

PRODUKTMERKMALE: Optimierte Zahngeometrie für schnelle Schnittraten, saubere Schnitte und eine lange Lebensdauer • Extrem robust, gefertigt aus einem Stück

ANWENDUNGEN: Speziell entwickelt für die extremsten Anwendungen, absolut schlagfest • Einsetzbar auf druckluft-, akku- und kabelbetriebenen Schlagschraubern • Selbstverständlich auch einsetzbar auf allen normalen Akku-Schraubern • Geeignet zum Schneiden von dünnwandigen Materialien wie Stahl, Aluminium und Kunststoffen bis 3mm

Für den Einsatz in Schlagschraubern (Akku, Kabel und Druckluft)



Stahl



Aluminium



Kunststoff

EXTREME®

EINZELPACKS



Artikel-Nr.	Durchmesser mm	Schnitttiefe mm	Inhalt	EURO zzgl. MwSt.	EURO inkl. MwSt.	PG
DT8253-QZ	19	20	1	15,80	18,96	II
DT8254-QZ	22	20	1	16,80	20,16	II
DT8255-QZ	25	20	1	16,80	20,16	II
DT8256-QZ	29	20	1	17,90	21,48	II
DT8257-QZ	32	20	1	20,00	24,00	II
DT8258-QZ	35	20	1	20,00	24,00	II
DT8259-QZ	38	20	1	20,00	24,00	II



BOHRMASCHINEN-ZUBEHÖR

RÜHRKÖRBE

PRODUKTMERKMALE: Leichte Rührkörbe mit Mischwirkung von unten nach oben; SW 10 passend für 13mm-Futter

ANWENDUNGEN: Für Dispersionsfarben, Lacke, Wandfarben, Tapetenkleber etc.



Artikel-Nr.	Aufnahme	Durchmesser mm	Gesamtlänge mm	Inhalt	EURO zzgl. MwSt.	EURO inkl. MwSt.	PG
DT4950-QZ	Sechskant	100	600	1	14,30	17,16	V
DT4951-QZ	Sechskant	120	600	1	17,30	20,76	V
DT4952-QZ	M14	120	600	1	33,60	40,32	V

DT4950/51 geeignet für D21520 / DT4952 geeignet für D21510

10 / 13mm-SCHNELLSPANN-BOHRFUTTER

PRODUKTMERKMALE: Auswahl zwischen Metall- und Kunststoffbohrfuttern • Hartmetallbacken für extra starken Halt

ANWENDUNGEN: Professionelle Hochleistungs-Bohrfutter • Für den Gebrauch auf Bohrmaschinen von DEWALT und anderen Herstellern



Artikel-Nr.	Ausführung	Aufnahme	Spannbereich mm	einteilig / zweiteilig	Inhalt	EURO zzgl. MwSt.	EURO inkl. MwSt.	PG
DT7002-QZ	Kunststoff	1/2" x 20 UNF	1.5-13	2	1	35,20	42,24	V
DT7043-QZ	Metall	1/2" x 20 UNF	1.5-13	2	1	42,90	51,48	V
DT7044-QZ	Metall/HM-Spannbacken	1/2" x 20 UNF	1.5-13	2	1	43,40	52,08	V
DT7045-QZ	Metall	1/2" x 20 UNF	1.5-13	1	1	36,60	43,92	V
DT7046-QZ	Metall/HM-Spannbacken	1/2" x 20 UNF	1.5-13	1	1	43,40	52,08	V
DT7025-QZ	Kunststoff/Metall	1/2" x 20 UNF	1.5-13	2	1	36,20	43,44	V

13mm-ZAHNKRANZ-BOHRFUTTER



Artikel-Nr.	Aufnahme	Spannbereich mm	Inhalt	EURO zzgl. MwSt.	EURO inkl. MwSt.	PG
DT7012-QZ	1/2" x 20 UNF	1.5-13	1	21,90	26,28	V

BOHRFUTTERSCHLÜSSEL



Artikel-Nr.	Aufnahme	Inhalt	EURO zzgl. MwSt.	EURO inkl. MwSt.	PG
DT7021-QZ	Für 10 und 13mm Bohrfutter (S2)	1	4,40	5,28	V

SPEZIALFUTTER UND ADAPTER



Artikel-Nr.	Aufnahme	Spannbereich mm	Inhalt	EURO zzgl. MwSt.	EURO inkl. MwSt.	PG
DT7005-QZ	Zahnkranzfutter 1,5 - 13mm 1/2" x 20 UNF und SDS-plus Adapter mit Bitaufnahme	1.5-13	1	29,30	35,16	V
DT7030-QZ	SDS-plus Bohrfutteradapter 1/2" x 20 UNF (mit Schraube)	-	1	14,10	16,92	II
DT7017-QZ	Zweiteiliges Bohrfutter aus Kunststoff für 2 u. 4 kg Bohrhammer (z.B. D25114K)	1.5-13	1	62,00	74,40	V
DT7018-QZ	Zweiteiliges Bohrfutter aus Metall für 2 u. 4 kg Bohrhammer (z.B. D25404K)	1.5-13	1	83,00	99,60	V



Schlitz



Phillips®



PZ



Torx®



Innenvierkant



Innensechskant

EXTREME Impact Torsion Schrauberbits

- Spezielle Flexi-Torsion-Zone reduziert die Belastung auf den Bitkopf und damit die Bruchgefahr des Bits
- Der dadurch ebenfalls verbesserte Drehmoment-Transfer ermöglicht eine längere Standzeit des Bits
- Maximale Passgenauigkeit und besserer Halt durch formschlüssigen Sitz des Bits in der Schraube
- Hochqualitätsstahl für extreme Widerstandsfähigkeit und Langlebigkeit
- Für den Einsatz in Schlagschraubern geeignet
- Sortiment von 25-85mm Länge

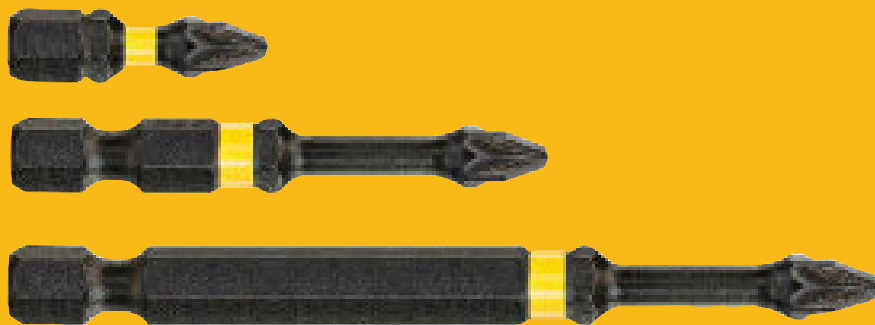

Torsion Schrauberbits

- Spezielle Härtung mit Torsionszone für eine verlängerte Lebensdauer bei extremen Anwendungen in Holz und Metall
- Hexagonaler Aufbau gewährleistet optimale Verdreheigenschaften beim Auftreten von schlagartigen Drehmomentspitzen und vermindert somit die Bruchgefahr
- Optimale Passgenauigkeit durch Herstellung gemäß der deutschen DIN Norm
- Hochqualitätsstahl für Widerstandsfähigkeit und Langlebigkeit
- Sortiment von 25-70mm Länge

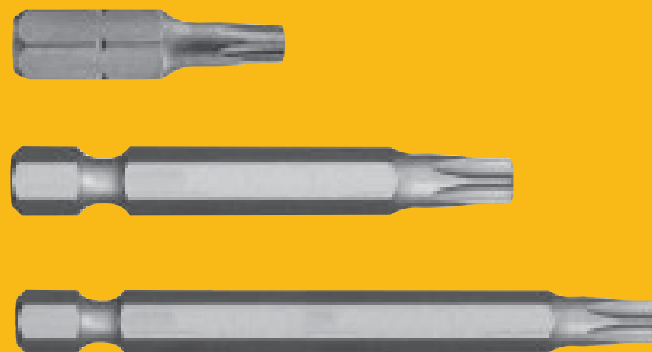

EXTREME IMPACT® TORSION SCHRAUBERBITS

Maximale Lebensdauer und optimale Passgenauigkeit



SPEZIELLE TORSIONSZONE

Flexi-Zone reduziert die Belastung auf dem Bitkopf und damit die Bruchgefahr des Bits



MAXIMALE PASSGENAUIGKEIT

Formschlüssiger Sitz des Bits in der Schraube. Dadurch besserer Halt und kein Durchdrehen



MAXIMALE LEBENSDAUER

Längere Standzeit durch verbesserten Drehmoment-Transfer auf die Schraube und optimale Bit-Flexibilität



QUALITÄTSSTAHL

Europäischer Hochqualitätsstahl für extreme Widerstandsfähigkeit und Langlebigkeit

PRODUKTMERKMALE: Hochwertige Schrauberbits in der Qualität „EXTREME Impact Torsion“ • Optimale Bit-Flexibilität für maximale Lebensdauer bei hohen Drehmomenten • Bit-Kopf mit hoher Passgenauigkeit verhindert ein Abrutschen im Schraubkopf und ermöglicht somit eine längere Standzeit

ANWENDUNGEN: Für alle Schraubenwendungen



Für den Einsatz in Schlagschraubern, Bohrmaschinen und Schraubern (Akku, Kabel und Druckluft)

EXTREME IMPACT® TORSION BITS FÜR PHILLIPS®-KREUZSCHLITZSCHRAUBEN



Artikel-Nr.	Größe	Gesamtlänge mm	Inhalt	EURO zzgl. MwSt.	EURO inkl. MwSt.	PG
DT7993T-QZ	Ph1	25	5	6,20	7,44	II
DT7994T-QZ	Ph2	25	5	6,20	7,44	II
DT7995T-QZ	Ph3	25	5	6,20	7,44	II
DT7997T-QZ	Ph1	50	5	9,30	11,16	II
DT70532T-QZ	Ph2	50	2	4,10	4,92	II
DT7998T-QZ	Ph2	50	5	9,30	11,16	II
DT7999T-QZ	Ph3	50	5	9,30	11,16	II

EXTREME IMPACT® TORSION BITS FÜR PZ-KREUZSCHLITZSCHRAUBEN



Artikel-Nr.	Größe	Gesamtlänge mm	Inhalt	EURO zzgl. MwSt.	EURO inkl. MwSt.	PG
DT7386T-QZ	Pz1	25	5	6,20	7,44	II
DT7387T-QZ	Pz2	25	5	6,20	7,44	II
DT7388T-QZ	Pz3	25	5	6,20	7,44	II
DT7390T-QZ	Pz1	50	5	9,30	11,16	II
DT70531T-QZ	Pz2	50	2	4,10	4,92	II
DT7391T-QZ	Pz2	50	5	9,30	11,16	II
DT7392T-QZ	Pz3	50	5	9,30	11,16	II

EXTREME IMPACT® TORSION BITS FÜR TORX®-SCHRAUBEN



Artikel-Nr.	Größe	Gesamtlänge mm	Inhalt	EURO zzgl. MwSt.	EURO inkl. MwSt.	PG
DT7379T-QZ	T10	25	5	6,20	7,44	II
DT7380T-QZ	T15	25	5	6,20	7,44	II
DT7381T-QZ	T20	25	5	6,20	7,44	II
DT7382T-QZ	T25	25	5	6,20	7,44	II
DT7383T-QZ	T27	25	5	6,20	7,44	II
DT7384T-QZ	T30	25	5	6,20	7,44	II
DT7373-QZ	T40	25	5	6,20	7,44	II
DT7393T-QZ	T10	50	5	9,30	11,16	II
DT7394T-QZ	T15	50	5	9,30	11,16	II
DT70533T-QZ	T20	50	2	4,10	4,92	II
DT7395T-QZ	T20	50	5	9,30	11,16	II
DT70534T-QZ	T25	50	2	4,10	4,92	II
DT7396T-QZ	T25	50	5	9,30	11,16	II
DT7397T-QZ	T27	50	5	9,30	11,16	II
DT7398T-QZ	T30	50	5	9,30	11,16	II
DT7399T-QZ	T40	50	5	9,30	11,16	II

EXTREME IMPACT® TORSION MAGNET-BITHALTER

PRODUKTMERKMALE: 10x höhere Magnet-Kräfte im Vergleich zum DEWALT Standard Magnet-Bithalter

ANWENDUNGEN: Für alle Schraubenwendungen • Nur passend zum DEWALT 50 mm EXTREME Impact Torsion Schrauberbit

Für den Einsatz in Schlagschraubern geeignet

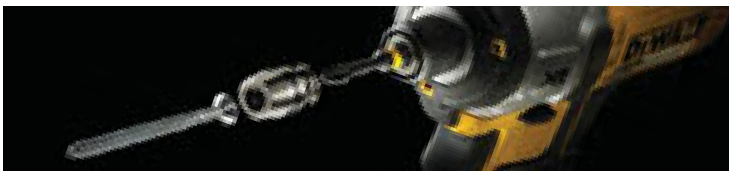

Artikel-Nr.	Beschreibung	Inhalt	EURO zzgl. MwSt.	EURO inkl. MwSt.	PG
DT70547T-QZ	Magnetischer Bitring für 50 mm EXTREME IMPACT Torsion Bits	1	5,20	6,24	II

EXTREME IMPACT® TORSION SCHRAUBERBIT-PACKS



EXTREME®

PACKS SCHRAUBERBITS 50MM INKLUSIVE MAGNET-BITRING



DT70536T

Artikel-Nr.	Größe	Gesamtlänge mm	Inhalt	EURO zzgl. MwSt.	EURO inkl. MwSt.	PG
DT70535T-QZ	Pz2	50	3	8,30	9,96	II
DT70536T-QZ	Ph2	50	3	8,30	9,96	II
DT70537T-QZ	T20	50	3	8,30	9,96	II
DT70538T-QZ	T25	50	3	8,30	9,96	II

Siehe auch Seite 254



DT70567T

PACKS SCHRAUBERBITS 85MM

Artikel-Nr.	Größe	Gesamtlänge mm	Inhalt	EURO zzgl. MwSt.	EURO inkl. MwSt.	PG
DT70566T-QZ	Pz2	85	2	5,50	6,60	II
DT70567T-QZ	Ph2	85	2	5,50	6,60	II
DT70568T-QZ	T20	85	2	5,90	7,08	II
DT70569T-QZ	T25	85	2	5,90	7,08	II

Siehe auch Seite 254



Tic Tac Box

TIC TAC BOX

Artikel-Nr.	Größe	Gesamtlänge mm	Inhalt	Mindest-Bestellmenge	EURO zzgl. MwSt. (Stk.)	EURO inkl. MwSt. (Stk.)	PG
DT70555T-QZ	Ph2	25	25	21x 25	9,90	11,88	Akt.netto
DT70556T-QZ	Pz2	25	25	21x 25	9,90	11,88	Akt.netto
DT70557T-QZ	T20	25	25	21x 25	10,20	12,24	Akt.netto
DT70558T-QZ	T25	25	25	21x 25	10,20	12,24	Akt.netto

Siehe auch Seite 255

EXTREME IMPACT® TORSION BOHRER- & SCHRAUBERBIT-SETS



EXTREME®

SETS



DT70523T

DT70562T

DT70578T

DT70563T

DT70606T

DT70609T

Artikel-Nr.	Beschreibung	Inhalt	Mindest-Bestellmenge	EURO zzgl. MwSt.	EURO inkl. MwSt.	PG
DT70523T-QZ	32-tlg. Set EXTREME Impact Torsion Bits inkl. Magnet-Bithalter 25mm: Ph1, 3x Ph2, Ph3, 2x Pz1, 5x Pz2, 3x Pz3, 2x T10, 2x T15, 2x T20, 2x T25, T27, T30, T40, 2x SL6, SL8, 2x Pr2 Für den Einsatz in Schlagschraubern geeignet	1	1	26,10	31,32	II
DT70562T-QZ	34-tlg. Set im Minisafe EXTREME Impact Torsion Bits inkl. Magnet-Bithalter 25mm: Pz2, Ph2, 2x T10, 2x T15, 4x T20, 3x T25, T27, T30, T20H, T25H 50mm: Pz2, Ph2, 3x T10, 3x T15, 4x T20, 4x T25 Für den Einsatz in Schlagschraubern geeignet	1	1	35,90	43,08	II
DT70563T-QZ	4-tlg. Set Bithalter mit magnetischem Bitring + 3 Bits (Ph2, Pz2, T20)	1	1	14,20	17,04	II
DT70578T-QZ	10-tlg. Set EXTREME Impact Torsion mit 20° schwenkbarem Bithalter inkl. 9 Bits 25mm: 2x Ph2, Pz2, T10, T15, 2x T20, T25, T30 Für den Einsatz in Schlagschraubern geeignet	1	1	17,90	21,48	II
DT70606T-QZ	34-tlg. Set EXTREME Impact Torsion Bits inkl. Magnet-Bitring 25mm: T10, T15, T20, T25, T27, T30, T20H, T25H 50mm: Pz1, Pz2, Ph2, 5x T10, 5x T15, 7x T20, 5x T25 Für den Einsatz in Schlagschraubern geeignet	1	5	36,20	43,44	II
DT70609T-QZ	26-tlg. Set EXTREME Impact Bohrer-/Bit-Set mit HSS-G Metallbohrer inkl. Magnet-Bithalter 25mm: Ph1, 3x Ph2, Ph3, T10, T15, 4x T20, 4x T25, T30 50mm: 2x Ph2 Metallbohrer: Ø 3, 4, 5, 6, 8 mm - Stecknüsse: 8, 10 mm	1	5	72,50	87,00	II

Siehe auch Seite 255

EXTREME IMPACT® WINKELVORSATZ FÜR BOHR- & SCHRAUBERBITS



PRODUKTMERKMALE: Seitlicher Handgriff - für zusätzliche Hebelwirkung und Unterstützung • Auch für den Einsatz mit Schlagschraubern geeignet • Der einzige flexible Winkelvorsatz für mehr Vielseitigkeit • Integrierter Magnet-Ring fixiert die Schraube • Sicherer Sitz durch robusten 1/4" Sechskantenschaft • Robustes Metallwinkel-Getriebe für lange Lebensdauer

ANWENDUNGEN: Zum Schrauben und Bohren bei geringen Platzverhältnissen und an schwer zugänglichen Stellen

NEU



EXTREME®

Artikel-Nr.	Beschreibung	Inhalt	EURO zzgl. MwSt.	EURO inkl. MwSt.	PG
DT70621-QZ	Schlagfester, flexibler Winkelvorsatz für Bohr- und Schrauberbits, 300mm	1	44,90	53,88	Akt.netto

EXTREME IMPACT® 90° WINKELVORSATZ FÜR BOHR- & SCHRAUBERBITS



PRODUKTMERKMALE: Sicherer Sitz durch robusten 1/4" Sechskantschaft • Auch für den Einsatz mit Schlagschraubern geeignet • Max. Drehmoment: 40Nm • Integrierter Magnet-Ring fixiert die Schraube • Inkl. 9 EXTREME Impact Torsion Bits

ANWENDUNGEN: Zum Schrauben und Bohren bei geringen Platzverhältnissen und an schwer zugänglichen Stellen



Artikel-Nr.	Beschreibung	Inhalt	EURO zzgl. MwSt.	EURO inkl. MwSt.	PG
DT71517T-QZ	Winkelvorsatz für Bohr- und Schrauberbits inkl. 9 EXTREME IMPACT Torsion Bits 25mm: 2x Ph2, 3x Pz2, T10, T15, T20, T25	1	44,90	53,88	Akt.netto

TORSION SCHRAUBERBITS

Optimale Verdreh Eigenschaften beim Auftreten von Drehmomentspitzen



SPEZIELLE TORSIONSZONE

Spezielle Härtung mit Torsionszone für eine verlängerte Lebensdauer bei extremen Anwendungen in Holz und Metall



PRÄZISE AUFNAHME

Optimale Passgenauigkeit durch Herstellung gemäß der deutschen DIN Norm



HEXAGONALER AUFBAU

Gewährleistet optimale Verdreh Eigenschaften beim Auftreten von schlagartigen Drehmomentspitzen und vermindert somit die Bruchgefahr



QUALITÄTSSTAHL

Europäischer Hochqualitätsstahl für extreme Widerstandsfähigkeit und Langlebigkeit

PRODUKTMERKMALE: Hochwertige Schrauberbits in der Qualität „TORSION“ • Alle Bits werden in einer robusten, wiederverschließbaren Kunststoff-Box geliefert

ANWENDUNGEN: Für alle Schraubanwendungen.

Für den Einsatz in Bohrmaschinen und Schraubern (Akku und Kabel)

TORSION BITS FÜR PHILLIPS®-KREUZSCHLITZSCHRAUBEN



Artikel-Nr.	Größe	Gesamtlänge mm	Inhalt	EURO zzgl. MwSt.	EURO inkl. MwSt.	PG
DT7231-QZ	Ph1	25	5	4,10	4,92	II
DT7232-QZ	Ph2	25	5	4,10	4,92	II
DT7238-QZ	Ph2	25	20	14,70	17,64	II
DT7233-QZ	Ph3	25	5	4,10	4,92	II
DT7235-QZ	Ph2	25 (reduzierte Spitze)	5	4,70	5,64	II
DT7246-QZ	Ph2	50	5	8,90	10,68	II
DT7204-QZ	Ph2	110 (Form E 3.6 1/4")	5	30,50	36,60	II

TORSION BITS FÜR PZ-KREUZSCHLITZSCHRAUBEN

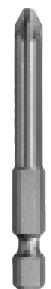

Artikel-Nr.	Größe	Gesamtlänge mm	Inhalt	EURO zzgl. MwSt.	EURO inkl. MwSt.	PG
DT7211-QZ	Pz1	25	5	4,10	4,92	II
DT7212-QZ	Pz2	25	5	4,10	4,92	II
DT7218-QZ	Pz2	25	20	14,70	17,64	II
DT7213-QZ	Pz3	25	5	4,10	4,92	II
DT7226-QZ	Pz2	50	5	8,90	10,68	II
DT7227-QZ	Pz3	50	5	8,90	10,68	II
DT7203-QZ	Pz2	110 (Form E 3.6 1/4")	5	30,50	36,60	II

TORSION BITS FÜR INNENVIERKANT-SCHRAUBEN



Artikel-Nr.	Größe	Gesamtlänge mm	Inhalt	EURO zzgl. MwSt.	EURO inkl. MwSt.	PG
DT7170-QZ	1	25	5	10,00	12,00	II
DT7171-QZ	2	25	5	10,00	12,00	II
DT7172-QZ	3	25	5	10,00	12,00	II

TORSION SCHRAUBERBITS

TORSION BITS FÜR TORX®-SCHRAUBEN



Artikel-Nr.	Größe	Gesamtlänge mm	Inhalt	EURO zzgl. MwSt.	EURO inkl. MwSt.	PG
DT7253-QZ	T10	25	5	5,80	6,96	II
DT7254-QZ	T15	25	5	5,80	6,96	II
DT7255-QZ	T20	25	5	5,80	6,96	II
DT7266-QZ	T20	25	20	17,90	21,48	II
DT7256-QZ	T25	25	5	5,80	6,96	II
DT7267-QZ	T25	25	20	17,90	21,48	II
DT7258-QZ	T30	25	5	5,80	6,96	II
DT7268-QZ	T30	25	20	17,90	21,48	II
DT7259-QZ	T40	25	5	5,80	6,96	II
DT7290-QZ	T10	70 (Form E 3.6 1/4")	5	20,00	24,00	II
DT7291-QZ	T15	70 (Form E 3.6 1/4")	5	20,00	24,00	II
DT7292-QZ	T20	70 (Form E 3.6 1/4")	5	20,00	24,00	II
DT7293-QZ	T25	70 (Form E 3.6 1/4")	5	20,00	24,00	II
DT7295-QZ	T30	70 (Form E 3.6 1/4")	5	20,00	24,00	II

SCHRAUBERBIT-SETS



Artikel-Nr.	Beschreibung	Mindestbestellmenge	EURO zzgl. MwSt.	EURO inkl. MwSt.	PG
DT7915-QZ	11-tlg. Bit-Set - Pz1, Pz2, Pz3, Ph1, Ph2, Ph3, SL4.5, SL5.5, SL6.5, SL8, Magnetbithalter	1	13,10	15,72	Akt.netto
DT7916-QZ	11-tlg. Bit-Set - Pz1, Pz2, Pz3, Ph1, Ph2, Ph3, T10, T15, T20, T25, Magnetbithalter	1	14,20	17,04	Akt.netto
DT7917-QZ	11-tlg. Bit-Set - Torx® T7, T8, T9, T10, T15, T20, T25, T27, T30, T40, Magnetbithalter	1	15,20	18,24	Akt.netto
DT71570-QZ	14-tlg. Bit-Set in kompakter Kassette - 25mm: Ph1, 2x Ph2, Pz2, T10, 2x T15, 2x T20, 2x T25, T30 / 1x 125 mm und 1x 85 mm Magnet-Bithalter mit Führungshülse	1	9,30	11,16	II
DT71516-QZ	24-tlg. Bit- und Ratschen-Set - 25mm: Pz1, Pz2, Pz3, Ph1, Ph2, Ph3, T10, T15, T20, T25, T30, T40, Hex 4, Hex 5, Hex 6 / Nüsse: 6, 7, 8, 10, 11, 13 mm / Bithalter, Adapter, Ratsche	1	24,90	29,88	Akt.netto
DT7922B-QZ	29-tlg. Minisafe mit Torsion Bits - 25mm: Ph1, 6x Ph2, Ph3, Pz1, 6x Pz2, Pz3, T10, T15, T20, T25, T30, T40, SL5.5, SL8, 50mm: Ph2, Pz2, SL5.5 / Magnethalter, Magnethalter mit Führungshülse, in Blister-Verpackung	1	27,30	32,76	Akt.netto
DT7944-QZ	31-tlg. Bit-Set - 2x Pz1, 3x Pz2, Pz3, 2x Ph1, 2x Ph2, Ph3, SL4.5, SL5.5, SL6.5, 2x T10, 2x T15, 2x T20, 2x T25, 2x T30, 2x T40, Hex3, 2x Hex4, Hex5 / Schnellwechsel-Magnet-Bithalter	1	15,80	18,96	II
DT7969-QZ	32-tlg. Bit-Set in langlebigem und schlagfestem Tough Case mit Gürtelclip Bits in Profiqualität - Ph1, 2x Ph2, Ph3, Pz1, 2x Pz2, Pz3, SL3, SL4, SL5, SL6.5, Hex3, Hex4, Hex5, Hex6, T10, T15, T20, T25, T27, T30, T40, TT10, TT15, TT20, TT25, TT27, TT30, TT40 / magnetischer Bithalter mit Sperr-Ring	1	12,90	15,48	Akt.netto
DT71572-QZ	45-tlg. Bit-Set in Minisafe - 25mm: 2x Ph1, 2x Ph2, 2x Ph3, SL6, 2x Pz2, 2x Pz3, 3x T10, 3x T15, 4x T20, 3x T25, 3x T30 / 50mm: Ph1, 2x Ph2, Pz1, 2x Pz2, T10, T15, 3x T20, 2x T25, 2x T30 / Steckschlüssel: 8, 10 mm / Magnet-Bithalter	1	19,90	23,88	Akt.netto
DT71702-QZ	45-tlg. Bit-Set in Minisafe - 25mm: 2x Ph1, 2x Ph2, 2x Ph3, SL6, SL8, 6x Pz2, 5x Pz3, 2x T10, 2x T15, 2x T25, 2x T30 / 50mm: Ph1, 2x Ph2, Pz1, 3x Pz2, T15, T20, 2x T25, 2x T30 / 85mm: 2x Ph2 / Magnetischer Steckschlüssel: 8, 10 mm / Magnet-Bithalter mit Führungshülse	5	19,90	23,88	Akt.netto
DT71550-QZ	53-tlg. Bit-Set in Minisafe inkl. Schutzbrille - 25mm: Ph1, 2x Ph2, Pz1, Pz2, Pz3, 6x T10, 6x T15, 8x T20, 8x T25, 3x T30, 3x T40 / 50mm: T20, T25 / Bithalter, Adapter 1/4" Sechskant auf 1/4" Vierkant, Adapter 1/4" Sechskant auf 3/8" Vierkant	1	31,40	37,68	II
DT71703-QZ	45-tlg. Bit-Set in Minisafe - 25mm: 2x Ph1, 2x Ph2, 2x Ph3, SL6, 2x Pz2, 2x Pz3, 3x T10, 3x T15, 4x T20, 3x T25, 3x T30 / 50mm: Ph1, 2x Ph2, Pz1, 2x Pz2, T10, T15, 3x T20, 2x T25, 2x T30 / Steckschlüssel 8, 10 mm / Magnet-Bithalter	5	19,90	23,88	Akt.netto

Siehe auch Seite 255/256

TROCKENBAUSCHRAUBER-ZUBEHÖR

PRODUKTMERKMALE: Hochwertige Ersatzbits für den Magazinvorsatz des DEWALT Trockenbauschraubers DCF6201 • Magnetbithalter für Schraubtiefenanschlag



Artikel-Nr.	Größe	Gesamtlänge mm	Inhalt	EURO zzgl. MwSt.	EURO inkl. MwSt.	PG
DT7205-QZ	Pr2*	153	1	7,90	9,48	Akt.netto
DT7206-QZ	Pr2*	153	5	34,90	41,88	Akt.netto
DT7207-QZ	Pr2*	153	20	109,90	131,88	Akt.netto
DT7520-QZ	Magnetbithalter für Schraubtiefenanschlag	1	5	4,95	5,94	Akt.netto

*Vergleichbar Ph2

EXTREME IMPACT® SCHLAGSCHRAUBER-STECKSCHLÜSSEL-SETS

Extrem robuste, schlagfeste Steckschlüssel



SPEZIELLE HÄRTUNG

Extrem robust und widerstandsfähig für eine lange Lebensdauer selbst bei härtester Beanspruchung. Gemäß den Richtlinien ISO2725-1 und ISO2725-2



1/4" ZU 1/2" ADAPTER

Für eine volle Kompatibilität mit Ihrem Schrauber sowohl 1/4" als auch Bohrfutter



GELASERTE GRÖSSENANGABEN

Abriebgeschützt platzierte Markierungen sorgen für eine dauerhaft gute Lesbarkeit



EINSATZ

Für druckluft-, akku- und kabelbetriebene Schlagschrauber. Selbstverständlich auch einsetzbar auf allen anderen Schraubern mit Bit-Aufnahme oder Bohrfutter

ANWENDUNGEN: Absolut schlagfest, konzipiert für die härtesten Anwendungen



Für den Einsatz in Schlagschraubern, Bohrmaschinen und Schraubern (Akku, Kabel und Druckluft)

SETS

Artikel-Nr.	Beschreibung	Inhalt	EURO zzgl. MwSt.	EURO inkl. MwSt.	PG
DT7507-QZ	9-tlg. Set Schlagschrauber-Steckschlüssel 10, 13, 15, 17, 19, 22, 24, 27 mm, 1/4" zu 1/2" Adapter	1	62,00	74,40	Akt.netto
DT7506-QZ	17-tlg. Set Schlagschrauber-Steckschlüssel 6, 8, 10, 11, 12, 13, 14, 16, 17, 18, 19, 20, 21, 22, 24, 27 mm, 1/4" zu 1/2" Adapter	1	99,00	118,80	Akt.netto

Siehe auch Seite 256

DT7507



EXTREME IMPACT® SCHLAGSCHRAUBER-ADAPTER



DT7508



Artikel-Nr.	Beschreibung	Inhalt	EURO zzgl. MwSt.	EURO inkl. MwSt.	PG
DT7508-QZ	Adapter 1/4"-Werkzeugaufnahme für 1/2" Schlagschrauber	1	13,10	15,72	II
DT7512-QZ	Adapter 1/2"-Werkzeugaufnahme für 1/4" Schlagschrauber	1	10,50	12,60	V

DT7512



STECKSCHLÜSSEL

Für den Einsatz in Bohrmaschinen und Schraubern (Akku und Kabel)

AUSSENSECHKANT-STECKSCHLÜSSEL (FORM E 6.3 1/4")

Artikel-Nr.	Beschreibung	Größe mm	Gesamtlänge mm	Inhalt	EURO zzgl. MwSt.	EURO inkl. MwSt.	PG
DT7401-QZ	Permanentmagnet	7	50	1	3,50	4,20	II
DT7402-QZ	Permanentmagnet	8	50	1	3,60	4,32	II
DT7403-QZ	Permanentmagnet	10	50	1	3,80	4,56	II
DT7423-QZ	Permanentmagnet/12-Kant	11	50	1	4,00	4,80	II
DT7404-QZ	Permanentmagnet	13	50	1	4,10	4,92	II
DT7430-QZ	EXTREME IMPACT Permanentmagnet/Easy Clean	8	75	1	7,20	8,64	II
DT7440-QZ	EXTREME IMPACT Permanentmagnet/Easy Clean	10	75	1	7,80	9,36	II
DT7450-QZ	EXTREME IMPACT Permanentmagnet/Easy Clean	13	75	1	8,30	9,96	II
DT7460-QZ	EXTREME IMPACT Permanentmagnet-Set/Easy Clean	8, 10, 13	75	1	23,10	27,72	II



EXTREME Easy Clean Permanentmagnet

EXTREME IMPACT® SICHERHEITS-BITHALTER



5X LÄNGERE LEBENSDAUER

Da die Drehmomentkupplung von Schraubern im harten Schraubfall häufig zu spät reagiert sind abgerissene Schraubenköpfe und zerbrochene Bits keine Seltenheit. Der innovative Sicherheits-Bithalter bietet hier Abhilfe



ZUSCHALTBARER SCHLAGAUSGLEICH

Mit zugeschaltetem Schlagausgleich: erhöhte Bruchstabilität und Lebensdauer der Schrauben/Bits im harten Schraubfall.
Mit abgeschaltetem Schlagausgleich: Volle Kraftübertragung des Drehmoments des Schraubers



HEXAGONALER AUFBAU

Gewährleistet optimale Verdrehenschaften beim Auftreten von schlagartigen Drehmomentspitzen und vermindert somit die Bruchgefahr



EINSATZ

Für druckluft-, akku- und kabelbetriebene Schlagschrauber. Selbstverständlich auch einsetzbar auf allen anderen Schraubern mit Bit-Aufnahme oder Bohrfutter

ANWENDUNGEN: Für alle Schraubarbeiten. Vor allem bei harten Schraubfällen von Metall auf Metall

Für den Einsatz in
Schlag-Bohrmaschinen
und Schlagschraubern
(Akku, Kabel und Druckluft)



Artikel-Nr.	Beschreibung	Inhalt	EURO zzgl. MwSt.	EURO inkl. MwSt.	PG
DT7513T-QZ	Sicherheits-Bithalter (Auslösedrehmoment 5.5 Nm) inkl. EXTREME IMPACT Torsion Bit Ph2, 25 mm	1	34,95	41,94	II



BITHALTER UND BITBOHRER

FORM E 6.3 1/4"



Artikel-Nr.	Beschreibung	Gesamtlänge mm	Inhalt	EURO zzgl. MwSt.	EURO inkl. MwSt.	PG
DT7500-QZ	Bithalter magnetisch	60	1	5,20	6,24	II
DT7511-QZ	Schnellwechsel-Magnet-Bithalter	60	1	5,20	6,24	II
DT7515-QZ	Schnellwechsel-Bithalter ClicFix für Einhandbedienung, magnetisch	60	1	17,90	21,48	II
DT7521-QZ	Trockenbau-Bithalter mit Bit PH2, 25mm	75	1	15,50	18,60	II
DT7701-QZ	Magnet-Bithalter mit Führungshülse, Durchmesser 9.5mm	80	1	7,60	9,12	II
DT7702-QZ	Magnet-Bithalter mit Führungshülse, Durchmesser 12mm	120	1	11,40	13,68	II
DT7505-QZ	EXTREME Impact Schwenkbarer Bithalter mit EXTREME Impact Torsion Bit Pz2, 25mm	87	1	10,90	13,08	II

MAGBOXEN

Vielseitige, magnetische Aufbewahrungsbox im praktischen Format



ROBUST UND KOMPAKT

Extrem robust und widerstandsfähig, sowie handlich und leicht verstaubar



90° WINKELSCHARNIERE

Robuste und widerstandsfähige Scharniere halten die Box auch bestückt in 90° geöffnet



STARKE MAGNETEN MIT SCHUTZGUMMIERUNG

Starker Halt auf allen magnetischen Oberflächen. Schutzgummierung verhindert eine Beschädigung der Oberfläche



HAKEN

Vielseitig einsetzbar bis zu einer Materialstärke von 5mm

ANWENDUNGEN: Unverwüstliches, handliches Boxensystem, welches sich dank extrem starker Magnete leicht an allen magnetischen Oberflächen befestigen lässt • Ideal zur Aufbewahrung von Bohrern, Schrauber-Bits etc. – speziell konstruiert zur sicheren Aufbewahrung und Transport Ihres DEWALT Zubehörs auf der Baustelle oder in der Werkstatt



Artikel-Nr.	Beschreibung	EURO zzgl. MwSt.	EURO inkl. MwSt.	PG
DT7965T-QZ	20-tlg. MAGBox Set EXTREME IMPACT Torsion - Extreme Impact HSS-G Metallbohrer Ø 3, 4 mm / Bits 25mm: Ph1, 2x Ph2, Ph3, Pz1, 2x Pz2, Pz3, T20, T25 / 50mm: 4x Ph3 / magnetischer Bithalter, Sechskant-Schlüssel 7, 8, 10 mm	47,30	56,76	II
DT7918-QZ	15-tlg. MAGBox Set TORSION - Bits 25mm: Ph1, Ph2, Ph3, Pz1, 2x Pz2, Pz3, T20, T25 / 50mm: Ph2 / Pz2, magnetischer Bithalter, Sechskant-Schlüssel 7, 8, 10 mm	26,20	31,44	Akt.netto

Siehe auch Seite 257



SCHNELLWECHSEL-SYSTEM

PRODUKTMERKMALE: Komplettes Bohr-Senk-Schraubsystem • Einhändig bedienbares Verriegelungssystem zum schnellen Wechseln zwischen Bohr- und Schraub-anwendung • Robuster 8mm Schaft für erhöhte Stabilität

ANWENDUNGEN: Für den Einsatz in Hart- und Weichholz sowie Holzwerkstoffen • Ideal für den Einsatz im Möbelbau, Innenausbau etc.



Die Schnellwechsel-Einheit ist ein komplettes Bohr-Senk-Schraubsystem für sauberes und exaktes Vorbohren und Versenken von Schrauben. Das einhändig bedienbare Verriegelungssystem zum schnellen Wechseln zwischen Bohr- und Schraub-anwendung reduziert den Zeitaufwand von drei Arbeitsschritten auf ein Minimum.

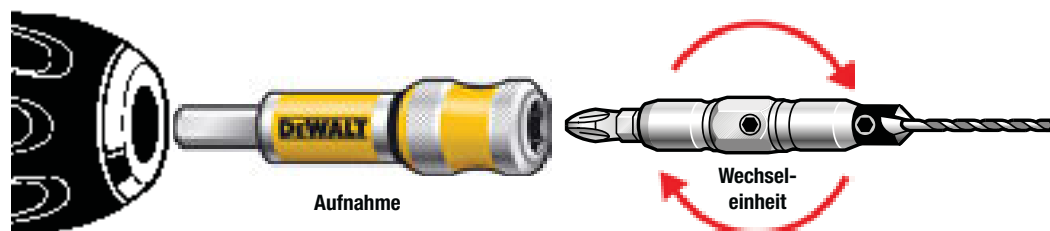

Für den Einsatz in Bohrmaschinen und Schraubern (Akku und Kabel)

SCHNELLWECHSEL-EINHEIT

Artikel-Nr.	Beschreibung	Größe	Inhalt	EURO zzgl. MwSt.	EURO inkl. MwSt.	PG
DT7600-XJ	Wechseleinheit mit Aufnahme und Pz2 Schrauberbit, für 3mm Schrauben	Nr. 6	1	24,30	29,16	II
DT7601-XJ	Wechseleinheit mit Aufnahme und Pz2 Schrauberbit, für 4mm Schrauben	Nr. 8	1	24,40	29,28	II
DT7602-XJ	Wechseleinheit mit Aufnahme und Pz2 Schrauberbit, für 5mm Schrauben	Nr. 10	1	24,50	29,40	II
DT7603-XJ	Wechseleinheit mit Aufnahme und Pz2 Schrauberbit, für 3mm Schrauben	Nr. 12	1	24,60	29,52	II



HSS-PILOTBOHRER

Artikel-Nr.	Beschreibung	Größe	Inhalt	EURO zzgl. MwSt.	EURO inkl. MwSt.	PG
DT7608-XJ	Pilotbohrer 2.35mm	Nr. 6	3	3,90	4,68	II
DT7609-XJ	Pilotbohrer 2.75mm	Nr. 8	3	4,00	4,80	II
DT7610-XJ	Pilotbohrer 3.15mm	Nr. 10/12	3	4,10	4,92	II



PILOTBOHRER MIT AUFSTECKSENKER

Artikel-Nr.	Beschreibung	Größe	Inhalt	EURO zzgl. MwSt.	EURO inkl. MwSt.	PG
DT7604-XJ	Pilotbohrer mit Senker, für 3mm Schrauben	Nr. 6	1	4,60	5,52	II
DT7605-XJ	Pilotbohrer mit Senker, für 4mm Schrauben	Nr. 8	1	4,70	5,64	II
DT7606-XJ	Pilotbohrer mit Senker, für 5mm Schrauben	Nr. 10	1	4,80	5,76	II
DT7607-XJ	Pilotbohrer mit Senker, für 6mm Schrauben	Nr. 12	1	4,90	5,88	II



SCHNELLWECHSEL-KOMPLETTSET

Artikel-Nr.	Beschreibung	Größe	Inhalt	EURO zzgl. MwSt.	EURO inkl. MwSt.	PG
DT7612-XJ	Komplett Set mit Aufnahme, Wechseleinheit Nr.6, Bohrer mit Senker Nr.8, Nr.10, Nr.12, Bits 25mm: 2x Pz2, 2x Ph2	Nr. 6, 8, 10, 12	10	44,10	52,92	II



Siehe auch Seite 257

KREISSÄGEBLÄTTER

Die Eigenschaften der Kreissägeblätter bestimmen Arbeitsfortschritt, Schnittqualität und Standzeit für den jeweiligen zu bearbeitenden Werkstoff.

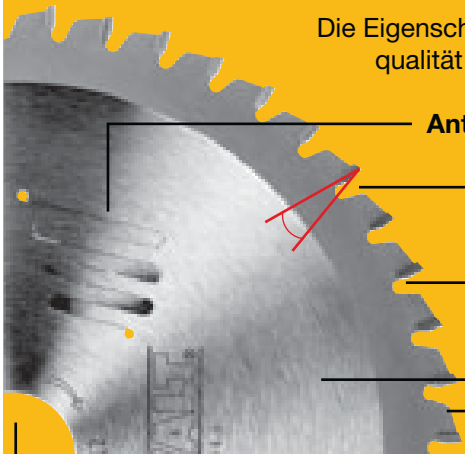

Anti-Vibrations-Linien: Vermindern die Vibrationen im Sägeblatt und sorgen für äußerst präzise Schnitte und eine effektive Geräuschreduzierung.*

Zahnwinkel: Neigung des Zahns = Winkel, der die Zahnbrust mit einer gedachten Linie zwischen Schneidkante und Sägeblattmittelpunkt bildet (+20° bis -7°).

Schnittbreite: Die Schnittbreite eines Sägeblattes wird durch die Breite des Zahns bestimmt – als messbarer Abstand zwischen rechter und linker Flankenoberkante.

Blattkörper: Dicke des Sägeblattkörpers.

Zahnzahl und -geometrie: Qualität und Geschwindigkeit eines Sägeschnittes werden wesentlich bedingt durch die Zahnzahl- und form. So eignen sich Sägeblätter mit niedriger Zahnzahl und

positivem Zahnwinkel eher für schnelle, einfache Formatschnitte, während Sägeblätter mit hoher Zahnzahl und negativem Winkel für feine Schnitte in anspruchsvollen Materialien, wie Laminat und beschichteten Platten geeignet sind.

Bohrungsdurchmesser: Durchmesser der Bohrung für die Aufnahme des Blattes in der Maschine.

Qualitätsklassen

XR EXTREME RUNTIME: Kreissägeblätter für eine kompromisslose Performance. Einzigartige Zahnform (Wechselzahn- & Flachzahngeometrie) und Thin Kerf Design für weniger Staub und eine geringere Belastung der Säge. Hochwertigstes Hartmetall und Dehnungs-Slots für eine effiziente Ausnutzung der maximalen Akku-Leistung. Die Anti-Vibrations- und Geräuschdämpfungslinien vermindern die Vibrationen im Sägeblatt und sorgen für äußerst präzise Schnitte und eine effektive Geräuschreduzierung.*

EXTREME: Sägeblätter für ein feines Finish. Extra große und harte HM-Zähne für extrem saubere und präzise Schnitte. Einzigartige Legierung mit Chrombestandteilen für eine längere Standzeit. Gelaserter Blattkörper für eine höhere Rundlaufgenauigkeit und zusätzliche Schnittpräzision. Anti-Vibrations-Elemente vermindern die Vibrationen im Sägeblatt und sorgen für äußerst präzise Schnitte und eine effektive Geräuschreduzierung.*

CONSTRUCTION: Extrem robuste und widerstandsfähige Sägeblätter. Verstärkte Blattschultern für eine exzellente Blattschärfe und einen schnellen Sägefortschritt mit hoher Lebensdauer. Extrem robuste HM-Zähne, durch die harte Schläge durch Nägel und Betonreste direkt in den gehärteten Blattkörper geleitet werden und somit Zahnausbrüche verhindern. Stabiler Blattkörper absorbiert härteste Schläge und sorgt für eine verlängerte Lebensdauer.

Zahngeometrie

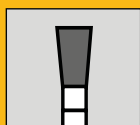

Flachzahn (FZ)

Zahngeometrie, bei der die Schneidkante des Zahns gerade und ohne jegliche Neigung geschliffen ist. Diese Zahnform wird für Längsschnitte und für universelle Anwendungen eingesetzt, wenn hohe Schnittqualität weniger maßgeblich ist.

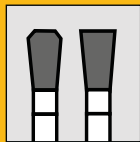

Trapez-Flachzahn (TFZ)

Zahngeometrie, bei der abwechselnd ein Flachzahn gefolgt von einem geringfügig höheren, trapezförmig geschliffenen Zahn angeordnet ist. Dieser höhere Zahn schneidet entsprechend tiefer, aufgrund seiner beidseitig angefasten Oberkanten aber etwas schmaler als der folgende Flachzahn. Hierdurch wird das Splintern von spröden Materialien wie z.B. Laminat verhindert.

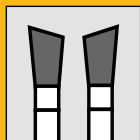

Wechselzahn (WZ)

Zahngeometrie, bei der die Schneidkanten der Zähne abwechselnd schräg geschliffen sind, wobei der Winkel von 10° bis 20° reichen kann. Diese Zahnform findet hauptsächlich Anwendung für Querschnitte in Hart- und Weichholz, sowie im universellen Einsatz.

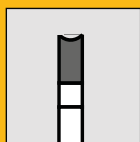

Dachzahn / Hohlzahn (HZ)

Zwei Vorritzer schneiden die Beschichtung vor, ehe die Hauptflanke das (Voll-) Material trennt. Vor allem geeignet für beidseitig beschichtete Plattenwerkstoffe. Vorteil: Ausrissfreie Schnittkanten an Ober- und Unterseite des Werkstückes.

*Nur gekennzeichnete Blätter

KREISSÄGEBLÄTTER FÜR STATIONÄRSÄGEN



Art.-Nr.	Sägeblatt-Ø/ Bohrung	Anzahl Zähne	Zahn- geometrie	Zahn- winkel	XR EXTREME RUNTIME, EXTREME ODER DC	Schnitte	Hartholz	Bauholz	Holz mit Nägeln	Weiches Holz	Sperrholz	Laminat	MDF	Furnier	Beschichtete Paneele	Kunst- stoff	Alumi- nium	Metall / Stahl	Edel- stahl
184																			
DT1669	184/16	24	WZ	7°	2	UE	✓				✓	✓	✓						
DT1668	184/16	40	WZ	7°	2	FS	✓				✓	✓	✓						
DT1670	184/16	60	WZ	7°	2	FS	✓				✓	✓	✓						
210																			
DT99565	210/30	24	WZ/FZ	20°	3	UE	✓				✓	✓	✓						
DT99566	210/30	36	WZ/FZ	20°	3	FS	✓				✓	✓	✓						
DT99567	210/30	60	WZ/FZ	20°	3	EFSS	✓				✓	✓	✓						
216																			
DT1952	216/30	24	WZ	-5°	1	ESS		✓	✓	✓									
DT99568	216/30	24	WZ/FZ	7°	3	UE	✓				✓	✓	✓						
DT99569	216/30	36	WZ/FZ	7°	3	FS	✓				✓	✓	✓						
DT1953	216/30	40	WZ	-5°	1	UE		✓	✓	✓								✓	
DT1914	216/30	48	TFZ	-5°	1	-												✓	
DT99570	216/30	60	WZ/FZ	7°	3	EFSS	✓				✓	✓	✓						
DT4286	216/30	80	TFZ	-5°	2	EFSS												✓	
DT4310	216/30	24	WZ	-5°	2	ESS	✓				✓	✓	✓						
DT4320	216/30	48	WZ	-5°	2	UE	✓				✓	✓	✓						
DT4350	216/30	60	WZ	-5°	2	FS	✓				✓	✓	✓						
DT4370	216/30	60	TFZ	-5°	2	EFSS									✓	✓	✓		
235																			
DT1954	235/30	24	WZ	20°	1	ESS	✓				✓	✓	✓						
DT1955	235/30	40	WZ	10°	1	UE					✓	✓	✓						
DT1956	250/30	24	WZ	10°	1	ESS		✓	✓	✓									
DT1957	250/30	48	WZ	10°	1	UE		✓	✓	✓									
DT1915	250/30	60	TFZ	-5°	1	-												✓	
DT4213	250/30	24	WZ	-5°	2	ESS	✓				✓	✓	✓						
DT99571	250/30	24	WZ/FZ	7°	3	UE	✓				✓	✓	✓						
DT99572	250/30	36	WZ/FZ	7°	3	FS	✓				✓	✓	✓						
DT99573	250/30	60	WZ/FZ	7°	3	EFSS	✓				✓	✓	✓						
DT4217	250/30	60	HZ	10°	2	-									✓				
DT4226	250/30	30	WZ	20°	2	UE	✓				✓	✓	✓						
DT4282	250/30	96	TFZ	-5°	2	EFSS									✓	✓	✓	✓	
DT4287	250/30	80	TFZ	-5°	2	EFSS									✓	✓	✓	✓	
DT4311	250/30	24	FZ	10°	2	ESS	✓				✓	✓	✓						
DT4321	250/30	30	WZ	10°	2	UE	✓				✓	✓	✓						
DT4322	250/30	40	WZ	10°	2	UE	✓				✓	✓	✓						
DT4323	250/30	48	WZ	20°	2	UE	✓				✓	✓	✓						
DT4345	250/30	50	HZ	10°	2	EFSS									✓	✓	✓		
DT4351	250/30	60	WZ	10°	2	FS	✓				✓	✓	✓						
DT4352	250/30	60	TFZ	-5°	2	FS	✓				✓	✓	✓						
DT4353	250/30	80	WZ	10°	2	FS	✓				✓	✓	✓						
260																			
DT4214	260/30	24	WZ	15°	2	ESS	✓				✓	✓	✓						
DT4280	260/30	80	TFZ	-5°	2	EFSS									✓	✓	✓	✓	
DT4324	260/30	48	WZ	10°	2	UE	✓				✓	✓	✓						
300																			
DT4281	300/30	80	TFZ	-5°	2	EFSS									✓	✓	✓	✓	
DT4327	300/30	48	WZ	10°	2	UE	✓				✓	✓	✓						
DT4378	300/30	96	TFZ	-5°	2	-												✓	
305																			
DT1958	305/30	24	WZ	-5°	1	ESS		✓	✓	✓									
DT1959	305/30	48	WZ	10°	1	UE		✓	✓	✓									
DT1960	305/30	60	WZ	-5°	1	UE		✓	✓	✓									
DT1184	305/30	80	WZ	5°	1	UE		✓	✓	✓									
DT1916	305/30	80	TFZ	-5°	1	-												✓	
DT4210	305/30	32	WZ	-5°	2	ESS	✓				✓	✓	✓						
DT99574	305/30	42	WZ/FZ	7°	3	UE	✓				✓	✓	✓						
DT4218	305/30	72	HZ	10°	2	-									✓				
DT4260	305/30	60	WZ	-5°	2	FS	✓				✓	✓	✓						
DT99575	305/30	60	WZ/FZ	7°	3	FS	✓				✓	✓	✓						
DT4283	305/30	80	TFZ	-5°	2	EFSS									✓	✓	✓	✓	
DT4288	305/30	80	TFZ	-5°	2	EFSS									✓	✓	✓	✓	
DT99576	305/30	80	WZ/FZ	7°	3	EFSS	✓				✓	✓	✓						
DT4290	305/30	96	TFZ	-5°	2	EFSS									✓	✓	✓	✓	
DT4330	305/30	36	WZ	-5°	2	UE	✓				✓	✓	✓						
DT4331	305/30	60	WZ	-5°	2	FS	✓				✓	✓	✓						
DT4346	305/30	60	HZ	10°	2	EFSS									✓	✓	✓		
DT4340	305/30	48	WZ	10°	2	UE	✓				✓	✓	✓						
315																			
DT1961	315/30	24	WZ	20°	1	ESS		✓	✓	✓									
DT4332	315/30	48	WZ	10°	2	UE	✓				✓	✓	✓						
350																			
DT4291	350/30	96	TFZ	-5°	2	EFSS									✓	✓	✓	✓	
355																			
DT1917	355/25.4	100	TFZ	-5°	1	-												✓	
DT1921	355/25.4	70	TFZ	10°	1	-													✓
DT1922	355/25.4	90	TFZ	10°	1	-													✓
DT1926	355/25.4	66	TFZ	1.5°	1	-													✓
DT1927	355/25.4	90	TFZ	1.5°	1	-													✓
400																			
DT4317	400/30	36	WZ	10°	2	ESS	✓				✓	✓	✓						
DT4338	400/30	60	WZ	10°	2	UE	✓				✓	✓	✓						

DC (1) = DEWALT Construction EXTREME (2) XR EXTREME RUNTIME (3) ESS = Extra Schnelle Schnitte UE = Universeller Einsatz FS = Feine Schnitte EFS = Extra feine Schnitte

EXTREME® KREISSÄGEBLÄTTER FÜR STATIONÄRSÄGEN

EXTREME® Kreissägeblätter für Stationärsägen – Messerscharfe Schnittkanten und Schnittflächen wie geschliffen: das sind die Markenzeichen der EXTREME® Kreissägeblätter für Stationärsägen. Diese sind speziell abgestimmt auf den Einsatz in Holz, beschichteten und unbeschichteten Holzwerkstoffen, Kunststoff und Aluminium. Sie verbinden in einzigartiger Weise beispielhafte Präzision und ein extrem hochwertiges Finish mit Longlife-Eigenschaften. EXTREME – Die erste Wahl für den professionellen Werkstattbetrieb.

EXTREME®
Für den Einsatz auf Stationärsägen

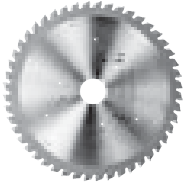

EINZELPACKS

Artikel-Nr.	Sägeblatt-Ø/ Bohrung	Blattstärke/ Schnittbreite	Anzahl Zähne	Zahn- geometrie	Zahn- winkel	Schnelle Schnitte	Universal Einsatz	Feine Schnitte	Extra feine Schnitte	Aluminium	EURO zzgl. MwSt.	EURO inkl. MwSt.	PG
DT4310-QZ*	216/30	1.8/2.6	24	WZ	-5°	•					94,20	113,04	IV
DT4320-QZ*	216/30	1.8/2.6	48	WZ	-5°		•				119,20	143,04	IV
DT4350-QZ*	216/30	1.8/2.6	60	WZ	-5°			•			121,90	146,28	IV
DT4370-QZ*	216/30	1.8/2.6	60	TFZ	-5°				•		133,70	160,44	IV
DT4286-QZ	216/30	1.8/2.6	80	TFZ	-5°					•	127,80	153,36	IV
DT4213-QZ	250/30	2.2/3.0	24	WZ	-5°	•			•		84,20	101,04	IV
DT4311-QZ*	250/30	2.2/3.0	24	FZ	10°	•					94,20	113,04	IV
DT4321-QZ*	250/30	2.2/3.0	30	WZ	10°		•				108,00	129,60	IV
DT4226-QZ	250/30	2.2/3.0	30	WZ	20°		•				90,00	108,00	IV
DT4322-QZ*	250/30	2.2/3.0	40	WZ	10°		•				119,20	143,04	IV
DT4323-QZ*	250/30	2.2/3.0	48	WZ	20°		•				124,80	149,76	IV
DT4345-QZ	250/30	2.54/3.2	50	HZ	10°				•		146,00	175,20	III
DT4351-QZ*	250/30	2.2/3.0	60	WZ	10°			•			124,80	149,76	IV
DT4352-QZ*	250/30	2.2/3.0	60	TFZ	-5°			•			142,30	170,76	IV
DT4353-QZ*	250/30	2.2/3.0	80	WZ	10°			•			153,90	184,68	IV
DT4287-QZ	250/30	2.2/3.0	80	TFZ	-5°				•	•	133,70	160,44	IV
DT4282-QZ	250/30	2.2/3.0	96	TFZ	-5°				•	•	139,30	167,16	IV
DT4214-QZ	260/30	1.8/2.6	24	WZ	15°	•					84,20	101,04	IV
DT4324-QZ*	260/30	1.8/2.6	48	WZ	10°		•				127,80	153,36	IV
DT4280-QZ	260/30	1.8/2.6	80	TFZ	-5°				•	•	136,50	163,80	IV
DT4327-QZ*	300/30	2.2/3.0	48	WZ	10°		•				139,30	167,16	IV
DT4281-QZ	300/30	2.2/3.0	80	TFZ	-5°				•	•	151,00	181,20	IV
DT4378-QZ*	300/30	2.2/3.0	96	TFZ	-5°					•	195,10	234,12	IV
DT4210-QZ	305/30	1.8/2.6	32	WZ	-5°	•					90,80	108,96	IV
DT4330-QZ*	305/30	2.2/3.0	36	WZ	-5°		•				130,70	156,84	IV
DT4340-QZ*	305/30	2.2/3.0	48	WZ	10°		•				135,20	162,24	IV
DT4260-QZ	305/30	1.8/2.6	60	WZ	-5°			•			119,20	143,04	IV
DT4331-QZ*	305/30	2.2/3.0	60	WZ	-5°			•			151,00	181,20	IV
DT4283-QZ	305/30	1.8/2.6	80	TFZ	-5°				•	•	151,00	181,20	IV
DT4288-QZ	305/30	2.2/3.0	80	TFZ	-5°				•	•	151,00	181,20	IV
DT4290-QZ	305/30	2.2/3.0	96	TFZ	-5°				•	•	170,90	205,08	IV
DT4332-QZ*	315/30	2.2/3.0	48	WZ	10°		•				139,30	167,16	IV
DT4346-QZ	305/30	2.54/3.2	60	HZ	10°				•		167,00	200,40	III
DT4291-QZ	350/30	2.2/3.0	96	TFZ	-5°				•	•	174,30	209,16	IV
DT4317-QZ*	400/30	2.5/3.0	36	WZ	10°	•					148,20	177,84	IV
DT4338-QZ*	400/30	2.5/3.5	60	WZ	10°		•				185,90	223,08	IV

◆ Gekennzeichnete Sägeblätter verfügen über Laserlinien zur Vibrations- und Geräuschdämmung oder korrosionsgeschützte Zähne

XR EXTREME® RUNTIME KREISSÄGEBLÄTTER FÜR STATIONÄRSÄGEN

XR EXTREME® RUNTIME Kreissägeblätter für Stationärsägen – Optimale Abstimmung auf die DEWALT XR FLEXVOLT Maschinen und somit effiziente Ausnutzung der maximalen Akku-Leistung. Bis zu 2x längere Laufzeit pro Akkuladung. Dehnungs-Slots. Thin Kerf = Besonders dünner Schnitt (weniger Staub, geringe Belastung der Säge) und einzigartige Zahnform (Wechselzahn - & Flachzahngeometrie). Anti-Vibrations- und Geräuschdämpfungslinien. Für Holz mit Nägeln (Nail Tough).

**XR EXTREME
RUNTIME**

Für den Einsatz auf Stationärsägen
(Akku)

NEU



EINZELPACKS

Artikel-Nr.	Sägeblatt-Ø/ Bohrung	Blattstärke/ Schnittbreite	Anzahl Zähne	Zahn- geometrie	Zahn- winkel	Universal Einsatz	Feine Schnitte	Extra feine Schnitte	EURO zzgl. MwSt.	EURO inkl. MwSt.	PG
DT99565-QZ	210/30	1.24/1.8	24	WZ/FZ	20°	•			79,90	95,88	IV
DT99566-QZ	210/30	1.24/1.8	36	WZ/FZ	20°		•		105,90	127,08	IV
DT99567-QZ	210/30	1.24/1.8	60	WZ/FZ	20°			•	124,90	149,88	IV
DT99568-QZ	216/30	1.6/2.16	24	WZ/FZ	7°	•			98,90	118,68	IV
DT99569-QZ	216/30	1.6/2.16	36	WZ/FZ	7°		•		124,90	149,88	IV
DT99570-QZ	216/30	1.6/2.16	60	WZ/FZ	7°			•	127,90	153,48	IV
DT99571-QZ	250/30	1.6/2.16	24	WZ/FZ	7°	•			89,90	107,88	IV
DT99572-QZ	250/30	1.6/2.16	36	WZ/FZ	7°		•		124,90	149,88	IV
DT99573-QZ	250/30	1.6/2.16	60	WZ/FZ	7°			•	149,90	179,88	IV
DT99574-QZ	305/30	1.6/2.16	42	WZ/FZ	7°	•			138,90	166,68	IV
DT99575-QZ	305/30	1.6/2.16	60	WZ/FZ	7°		•		158,90	190,68	IV
DT99576-QZ	305/30	1.6/2.16	78	WZ/FZ	7°			•	178,90	214,68	IV

EXTREME® SPEZIAL KREISSÄGEBLÄTTER FÜR DCS365

PRODUKTMERKMALE: Wechselzahngeometrie und positive Zahnwinkel ermöglichen schnelle und präzise Schnitte mit hoher Vorschubgeschwindigkeit • Vibrations- und Geräuschkämpfungslinien für ruhigen Lauf und verbesserte Schnittergebnisse • Ultrascharfe HM-Zähne für extrem saubere und präzise Schnitte • Optimierter Schnittwinkel, für ausrissfreie Schnitte



EINZELPACKS

Artikel-Nr.	Sägeblatt-Ø/ Bohrung	Blattstärke/ Schnittbreite	Anzahl Zähne	Zahn- geometrie	Zahn- winkel	Universal- Einsatz	Feine Schnitte	EURO zzgl. MwSt.	EURO inkl. MwSt.	PG
DT1668-QZ	184/16	1.0x1.6	40	WZ	7°		•	55,90	67,08	IV
DT1669-QZ	184/16	1.0x1.6	24	WZ	7°	•		45,90	55,08	IV
DT1670-QZ	184/16	1.0x1.6	60	WZ	7°		•	65,90	79,08	IV

EXTREME® KREISSÄGEBLÄTTER FÜR STATIONÄRSÄGEN

Extrem feine Schnitte für kunststoffbeschichtete Holzwerkstoffe

PRODUKTMERKMALE: Spezielles Blattdesign für extrem feine Schnitte in kunststoffbeschichteten Paneelen

ANWENDUNG: Zum Sägen von kunststoffbeschichteten Holzwerkstoffen und Laminaten

Für den Einsatz auf
Stationärsägen



beschichtete
Holzwerkstoffe



EINZELPACKS

Artikel-Nr.	Sägeblatt-Ø mm	Bohrung mm	Blattstärke mm	Schnittbreite mm	Anzahl Zähne	Zahn- geometrie	Zahn- winkel	EURO zzgl. MwSt.	EURO inkl. MwSt.	PG
DT4217-QZ*	250	30	2.5	3.0	60	HZ	10°	141,80	170,16	IV
DT4218-QZ*	305	30	2.5	3.0	72	HZ	10°	168,00	201,60	IV

◆ Gekennzeichnete Sägeblätter verfügen über Laserlinien zur Vibrations- und Geräuschkämpfung oder korrosionsschutzte Zähne

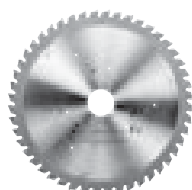

METALLKREISSÄGEBLÄTTER FÜR STATIONÄRSÄGEN

PRODUKTMERKMALE: Speziell modifizierte Trapez-Flachzahn-Schneidengeometrie für saubere, nahezu gratfreie Schnitte und dadurch geringeren Nachbearbeitungsaufwand • Längere Lebensdauer und feinere, akkuratere Schnitte durch neues Löt-Verfahren • Sauberes Arbeiten durch kühlmittelfreies Sägen • Bis zu 4x schnellere Schnitte als mit Trennscheiben

ANWENDUNG: Geeignet zum Schneiden von Aluminium, Metall/Stahl und Edelstahl

Für den Einsatz auf
Metall-Kaltkreissägen



Metall/Stahl



Edelstahl



Aluminium

EINZELPACKS

Artikel-Nr.	Sägeblatt-Ø/ Bohrung	Blattstärke/ Schnittbreite	Anzahl Zähne	Zahn- geometrie	Zahn- winkel	Aluminium	Stahl	Edelstahl	EURO zzgl. MwSt.	EURO inkl. MwSt.	PG
DT1914-QZ	216/30	1.8/2.6	48	TFZ	-5°	•			109,50	131,40	III
DT1915-QZ	250/30	2.2/3.2	60	TFZ	-5°	•			135,50	162,60	III
DT1916-QZ	305/30	2.5/3.2	80	TFZ	-5°	•			155,50	186,60	III
DT1921-QZ	355/25.4	1.75/2.15	70	TFZ	10°			•	219,50	263,40	III
DT1922-QZ	355/25.4	1.75/2.15	90	TFZ	10°			•	255,50	306,60	III
DT1926-QZ	355/25.4	1.95/2.31	66	TFZ	1.5°		•		189,50	227,40	III
DT1927-QZ	355/25.4	1.95/2.31	90	TFZ	1.5°		•		219,50	263,40	III
DT1917-QZ	355/25.4	2.5/3.2	100	TFZ	-5°	•			224,50	269,40	III



EXTREME® KREISSÄGEBLÄTTER FÜR RADIALARMSÄGEN

PRODUKTMERKMALE: Alle Sägeblätter verfügen über Spandickenbegrenzung • Flachzahngeometrie ermöglicht saubere, schnelle Schnitte

ANWENDUNG: Zum Sägen von Holz, MDF und Sperrholz

Für den Einsatz auf Radialarmsägen

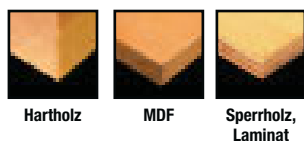

EINZELPACKS

Artikel-Nr.	Sägeblatt-Ø mm	Bohrung mm	Blattstärke mm	Schnittbreite mm	Anzahl Zähne	Zahn-geometrie	Zahn-winkel	EURO zzgl. MwSt.	EURO inkl. MwSt.	PG
DT4202-QZ	250	30	1.8	2.8	24	FZ	10°	81,40	97,68	IV
DT4301-QZ*	250	30	2.2	3.0	24	FZ	10°	94,20	113,04	IV
DT4305-QZ*	350	30	2.2	3.0	36	FZ	10°	121,90	146,28	IV

◆ Gekennzeichnete Sägeblätter verfügen über Laserlinien zur Vibrations- und Geräuschdämmung oder korrosionsschutzte Zähne

BAU-KREISSÄGEBLÄTTER FÜR STATIONÄRSÄGEN

PRODUKTMERKMALE: Extrem robuste, nagelfeste Baustellensägeblätter für härteste Anforderungen • Entwickelt für den Einsatz auf Stationärsägen zum Schneiden von natürlichen Hölzern und Verbundmaterialien wie Schalhaut ermöglichen sie einfache bis gute Quer- und Längsschnittergebnisse • Nail Tough - Auch zum Sägen für Holz mit Nägeln

Für den Einsatz auf Stationärsägen

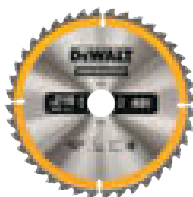

EINZELPACKS

Artikel-Nr.	Sägeblatt-Ø/Bohrung	Blattstärke/Schnittbreite	Anzahl Zähne	Zahn-geometrie	Zahn-winkel	Reduzier-ringe gerändelt	Schnelle Schnitte	Universal-Einsatz	EURO zzgl. MwSt.	EURO inkl. MwSt.	PG
DT1952-QZ	216/30	1.7/2.6	24	WZ	-5°	-	•		30,30	36,36	IV
DT1953-QZ	216/30	1.7/2.6	40	WZ	-5°	-		•	32,40	38,88	IV
DT1954-QZ	235/30	2.6	24	WZ	20°	-	•		45,20	54,24	IV
DT1955-QZ	235/30	2.6	40	WZ	10°	-		•	54,10	64,92	IV
DT1956-QZ	250/30	2.0/3.0	24	WZ	10°	16/20/25.4	•		39,00	46,80	IV
DT1957-QZ	250/30	1.8/3.0	48	WZ	10°	16/20/25.4		•	43,30	51,96	IV
DT1958-QZ	305/30	2.0/3.0	24	WZ	-5°	25.4	•		54,10	64,92	IV
DT1959-QZ	305/30	2.0/3.0	48	WZ	10°	25.4		•	59,50	71,40	IV
DT1960-QZ	305/30	2.0/3.0	60	WZ	-5°	25.4		•	64,90	77,88	IV
DT1961-QZ	315/30	2.2/3.2	24	WZ	20°	25.4	•		59,50	71,40	IV
DT1184-QZ	305/30	1.75/2.41	80	WZ	5°	-		•	73,50	88,20	IV

SETS

Artikel-Nr.	Beschreibung	EURO zzgl. MwSt.	EURO inkl. MwSt.	PG
DT1962-QZ	3er Pack Bau-Kreissägeblätter für Stationärsägen 2x DT1952: 216x30x2.6 mm, 24, WZ, -5° / 1x DT1953: 216x30x2.6 mm, 40, WZ, -5°	88,70	106,44	IV
DT1963-QZ	3er Pack Bau-Kreissägeblätter für Stationärsägen 2x DT1956: 250x30x3.0 mm, 24, WZ, 10° / 1x DT1957: 250x30x3.0 mm, 48, WZ, 10°	115,40	138,48	IV
DT1964-QZ	3er Pack Bau-Kreissägeblätter für Stationärsägen 1x DT1958: 305x30x3.0 mm, 24, WZ, -5° / 1x DT1959: 305x30x3.0 mm, 48, WZ, 10° / 1x DT1960: 305x30x3.0 mm, 60, WZ, -5°	170,00	204,00	IV

Siehe auch Seite 258



DT1962

KREISSÄGEBLÄTTER FÜR HANDKREISSÄGEN



	Art.-Nr.	Sägeblatt-Ø/ Bohrung	Anzahl Zähne	Zahn- geometrie	Zahn- winkel	XR EXTREME RUNTIME, EXTREME ODER DC	Schnitte	Hartholz	Bauholz	Holz mit Nägeln	Weiches Holz	Sperr- holz	Laminat	MDF	Furnier	Beschichtete Paneele	Kunst- stoff	Alumi- nium	Metall / Stahl	Edel- stahl
136	DT1946	136/10TK*	16	WZ	20°	1	ESS		✓	✓	✓									
	DT1947	136/10TK*	24	WZ	20°	1	UE		✓	✓	✓									
140	DT1910	140/20	30	FZ	3°	1	FS											✓		
	DT1918	140/20	40	TFZ	10°	1	ESS													✓
	DT1923	140/20	30	TFZ	1,5°	1	FS												✓	
152	DT1140	152/20	12	WZ	20°	1	ESS		✓	✓	✓									
	DT1930	152/20	24	WZ	10°	1	UE		✓	✓	✓									
160	DT1931	160/20	18	WZ	20°	1	ESS		✓	✓	✓									
	DT1932	160/20	30	WZ	10°	1	UE		✓	✓	✓									
	DT4057	160/20	36	WZ	10°	2	FS	✓				✓	✓	✓						
	DT4084	160/20	48	TFZ	-5°	2	EFS								✓	✓	✓	✓		
165	DT10300	165/20	24	WZ	18°	2	UE	✓				✓	✓	✓						
	DT10301	165/20	40	WZ	18°	2	FS	✓				✓	✓	✓						
	DT10624	165/20	24	WZ	18°	2	UE	✓				✓	✓	✓						
	DT10640	165/20	40	WZ	18°	2	FS	✓				✓	✓	✓						
	DT1933	165/20	18	WZ	20°	1	ESS		✓	✓	✓									
	DT1934	165/20TK*	24	WZ	10°	1	UE		✓	✓	✓									
	DT1935	165/20	30	WZ	10°	1	UE		✓	✓	✓									
	DT1950	165/20TK*	40	WZ	20°	1	FS		✓	✓	✓								✓	
	DT1949	165/20TK*	24	WZ	20°	1	UE		✓	✓	✓									
	DT1948	165/20TK*	16	WZ	20°	1	ESS		✓	✓	✓									
	DT1911	165/20	36	FZ	3°	1	FS												✓	
	DT4026	165/20	24	WZ	25°	2	UE	✓				✓	✓	✓						
	DT1936	165/30	18	WZ	20°	1	ESS		✓	✓	✓									
	DT1937	165/30	30	WZ	10°	1	UE		✓	✓	✓									
	DT4027	165/30	24	WZ	25°	2	UE	✓				✓	✓	✓						
	DT4088	165/30	48	TFZ	-5°	2	EFS									✓	✓	✓	✓	
173	DT1210	173/20	40	TFZ	0°	1	-												✓	
184	DT10302	184/16	24	WZ	18°	2	UE	✓				✓	✓	✓						
	DT10303	184/16	40	WZ	18°	2	FS	✓				✓	✓	✓						
	DT1938	184/16	18	WZ	20°	1	ESS		✓	✓	✓									
	DT1939	184/16TK*	24	WZ	16°	1	UE		✓	✓	✓									
	DT1940	184/16	30	WZ	10°	1	UE		✓	✓	✓									
	DT4031	184/16	28	WZ	25°	2	UE	✓				✓	✓	✓						
	DT4063	184/16	40	WZ	10°	2	FS	✓				✓	✓	✓						
	DT4092	184/16	48	TFZ	-5°	2	EFS									✓	✓	✓	✓	
	DT1951	184/20TK*	24	WZ	18°	1	UE		✓	✓	✓									
	DT1941	184/30	18	WZ	20°	1	ESS		✓	✓	✓									
DT1942	184/30	30	WZ	10°	1	UE		✓	✓	✓										
190	DT10304	190/30	24	WZ	18°	2	UE	✓				✓	✓	✓					✓	
	DT1943	190/30	18	WZ	20°	1	ESS		✓	✓	✓									
	DT99562	190/30	24	WZ/FZ	25°	3	UE	✓				✓	✓	✓						
	DT1944	190/30TK*	24	WZ	16°	1	UE		✓	✓	✓									
	DT1945	190/30	40	WZ	10°	1	UE		✓	✓	✓									
	DT1912	190/30	48	TFZ	-5°	1	FS+EFS												✓	
	DT4033	190/30	28	WZ	10°	2	UE	✓				✓	✓	✓						
	DT99563	190/30	36	WZ/FZ	25°	3	FS	✓				✓	✓	✓						
	DT4064	190/30	40	WZ	10°	2	FS	✓				✓	✓	✓						
DT4094	190/30	48	TFZ	-5°	2	EFS									✓	✓	✓	✓		
DT99564	190/30	60	WZ/FZ	25°	3	EFS	✓				✓	✓	✓							
235	DT1913	235/30	48	TFZ	-5°	1	FS+EFS												✓	
	DT4036	235/30	28	WZ	25°	2	UE	✓				✓	✓	✓						
	DT4067	235/30	40	WZ	10°	2	FS	✓				✓	✓	✓						
	DT4097	235/30	56	TFZ	-5°	2	EFS									✓	✓	✓	✓	

DC (1) = DEWALT Construction EXTREME (2) XR EXTREME RUNTIME (3) ESS = Extra Schnelle Schnitte UE = Universeller Einsatz FS = Feine Schnitte EFS = Extra feine Schnitte

EXTREME® KREISSÄGEBLÄTTER FÜR HANDKREISSÄGEN

EXTREME® Handkreissägeblätter

Präzisionssägeblatt-Sortiment. Die mit Hartmetall-Zähnen bestückten Sägeblätter eignen sich ideal für Schnitte in Weich- und Harthölzern, Verbundmaterialien, Kunststoffen und Nichteisen-Metallen (nur mit Zahnform Trapez-Flachzahn TFZ, negativ) und liefern feinste Schnittergebnisse

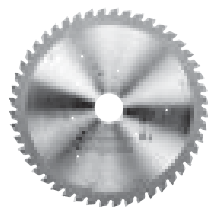

EINZELPACKS

Artikel-Nr.	Sägeblatt-Ø/ Bohrung	Blattstärke/ Schnittbreite	Anzahl Zähne	Zahn- geometrie	Zahn- winkel	Universal Einsatz	Feine Schnitte	Extra feine Schnitte	Aluminium	EURO zzgl. MwSt.	EURO inkl. MwSt.	PG
DT4057-QZ	160/20	1.8/2.6	36	WZ	10°		•			87,20	104,64	IV
DT4084-QZ	160/20	1.8/2.6	48	TFZ	-5°			•	•	98,80	118,56	IV
DT4026-QZ	165/20	1.8/2.6	24	WZ	25°	•				72,70	87,24	IV
DT4027-QZ	165/30	1.8/2.6	24	WZ	25°	•				72,70	87,24	IV
DT4088-QZ	165/30	1.8/2.6	48	TFZ	-5°			•	•	101,60	121,92	IV
DT4031-QZ	184/16	1.8/2.6	28	WZ	25°	•				84,20	101,04	IV
DT4063-QZ	184/16	1.4/2.6	40	WZ	10°		•			95,20	114,24	IV
DT4092-QZ	184/16	1.8/2.6	48	TFZ	-5°			•	•	104,50	125,40	IV
DT4033-QZ	190/30	1.8/2.6	28	WZ	10°	•				87,20	104,64	IV
DT4064-QZ	190/30	1.8/2.6	40	WZ	10°		•			95,90	115,08	IV
DT4094-QZ	190/30	1.8/2.6	48	TFZ	-5°			•	•	107,40	128,88	IV
DT4036-QZ	235/30	2.2/3.0	28	WZ	25°	•				83,60	100,32	IV
DT4067-QZ	235/30	2.2/3.0	40	WZ	10°		•			94,70	113,64	IV
DT4097-QZ	235/30	2.2/3.0	56	TFZ	-5°			•	•	116,90	140,28	IV

XR EXTREME® RUNTIME KREISSÄGEBLÄTTER FÜR HANDKREISSÄGEN

XR EXTREME® RUNTIME Kreissägeblätter für Handkreissägen – Optimale Abstimmung auf die DEWALT XR FLEXVOLT Maschinen und somit effiziente Ausnutzung der maximalen Akku-Leistung.

Bis zu 2x längere Laufzeit pro Akkuladung. Dehnungs-Slots. Thin Kerf = Besonders dünner Schnitt (weniger Staub, geringe Belastung der Säge) und einzigartige Zahnform (Wechselzahn - & Flachzahngeometrie). Anti-Vibrations- und Geräuschkämpfungslinien. Für Holz mit Nägeln (Nail Tough).



Für den Einsatz auf Handkreissägen

NEU



EINZELPACKS

Artikel-Nr.	Sägeblatt-Ø/ Bohrung	Blattstärke/ Schnittbreite	Anzahl Zähne	Zahn- geometrie	Zahn- winkel	Universal Einsatz	Feine Schnitte	Extra feine Schnitte	Aluminium	EURO zzgl. MwSt.	EURO inkl. MwSt.	PG
DT99562-QZ	190/30	0.82/1.55	24	WZ/FZ	25°	•				91,90	110,28	IV
DT99563-QZ	190/30	0.82/1.38	36	WZ/FZ	25°		•			99,90	119,88	IV
DT99564-QZ	190/30	0.82/1.38	60	WZ/FZ	25°			•		104,90	125,88	IV

METALLKREISSÄGEBLÄTTER FÜR HANDKREISSÄGEN

PRODUKTMERKMALE: Speziell modifizierte Trapez-Flachzahn-Schneidengeometrie für saubere, nahezu gratfreie Schnitte und dadurch geringeren Nachbearbeitungsaufwand • Längere Lebensdauer und feinere, akkuratere Schnitte durch neues Löt-Verfahren • Sauberes Arbeiten durch kühlmittelfreies Sägen • Bis zu 4x schnellere Schnitte als mit Trennscheiben

ANWENDUNGEN: Geeignet zum Schneiden von Aluminium und Edelstahl

Für den Einsatz auf Handkreissägen



Edelstahl



Aluminium

EINZELPACKS

Artikel-Nr.	Sägeblatt-Ø/ Bohrung	Blattstärke/ Schnittbreite	Anzahl Zähne	Zahn- geometrie	Zahn- winkel	Schnelle Schnitte	Feine Schnitte	Extra feine Schnitte	Aluminium	Edelstahl	EURO zzgl. MwSt.	EURO inkl. MwSt.	PG
DT1918-QZ	140/20	1.13/1.53	40	TFZ	10°	•				•	94,50	113,40	III
DT1912-QZ	190/30	1.6/2.10	48	TFZ	-5°		•	•	•		89,50	107,40	III
DT1913-QZ	235/30	1.6/2.10	48	TFZ	-5°		•	•	•		99,50	119,40	III



EXTREME® KREISSÄGEBLÄTTER FÜR TAUCHKREISSÄGEN

Für den Einsatz auf Tauchkreissägen

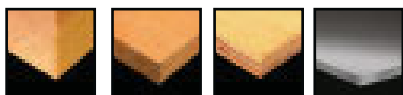

Hartholz MDF Sperrholz, Laminat Aluminium

EXTREME®

EINZELPACKS

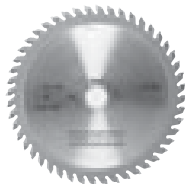

Artikel-Nr.	Sägeblatt-Ø/ Bohrung	Blattstärke/ Schnittbreite	Anzahl Zähne	Zahn- geometrie	Zahn- winkel	Schnelle Schnitte	Universal Einsatz	Feine Schnitte	Extra feine Schnitte	Aluminium	EURO zzgl. MwSt.	EURO inkl. MwSt.	PG
DT1089-QZ	165/20	1.6/2.3	18	WZ	18°	•					72,50	87,00	IV
DT1091-QZ	165/20	1.6/2.0	40	WZ	5°		•				94,70	113,64	IV
DT1090-QZ	165/20	1.6/2.0	48	WZ	5°			•			101,70	122,04	IV
DT1086-QZ	165/20	1.6/2.3	48	TFZ	5°				•		115,50	138,60	IV
DT1087-QZ	165/20	1.6/2.3	54	TFZ	0°				•		93,50	112,20	III
DT1088-QZ	165/20	1.6/2.3	54	TFZ	-5°				•	•	126,00	151,20	IV

XR EXTREME® RUNTIME KREISSÄGEBLÄTTER FÜR TAUCHKREISSÄGEN

XR EXTREME® RUNTIME Kreissägeblätter für Tauchkreissägen – Optimale Abstimmung auf die DEWALT XR FLEXVOLT Maschinen und somit effiziente Ausnutzung der maximalen Akku-Leistung. Bis zu 2x längere Laufzeit pro Akkuladung. Dehnungs-Slots. Thin Kerf = Besonders dünner Schnitt (weniger Staub, geringe Belastung der Säge) und einzigartige Zahnform (Wechselzahn- & Flachzahngeometrie). Anti-Vibrations- und Geräuschkämpfungslinien. Für Holz mit Nägeln (Nail Tough)



Für den Einsatz auf Tauchkreissägen

NEU

EINZELPACKS



Artikel-Nr.	Sägeblatt-Ø/ Bohrung	Blattstärke/ Schnittbreite	Anzahl Zähne	Zahn- geometrie	Zahn- winkel	Universal Einsatz	Feine Schnitte	EURO zzgl. MwSt.	EURO inkl. MwSt.	PG
DT99560-QZ	165/20	1.20/1.76	24	WZ/FZ	10°	•		53,90	64,68	IV
DT99561-QZ	165/20	1.20/1.76	42	WZ/FZ	10°		•	57,90	69,48	IV

BAU-KREISSÄGEBLÄTTER FÜR HANDKREISSÄGEN

Bau-Handkreissägeblätter – Extrem robuste, nagelfeste Baustellenblätter für härteste Anforderungen. Entwickelt für schnelle Schnitte in natürlichen Hölzern und Verbundmaterialien sowie Schalhaut. Optimal für einfache bis gute Quer- und Längsschnitsergebnisse

Für den Einsatz auf Handkreissägen



EINZELPACKS



Artikel-Nr.	Sägeblatt-Ø/ Bohrung	Blattstärke/ Schnittbreite	Anzahl Zähne	Zahn- geometrie	Zahn- winkel	Reduzier- ringe gerändelt	Schnelle Schnitte	Universal- Einsatz	EURO zzgl. MwSt.	EURO inkl. MwSt.	PG
DT1930-QZ	152/20	1.5/2.4	24	WZ	10°	-	•		32,40	38,88	IV
DT1931-QZ	160/20	1.5/2.4	18	WZ	20°	16	•		30,80	36,96	IV
DT1932-QZ	160/20	1.5/2.4	30	WZ	10°	16		•	39,80	47,76	IV
DT1933-QZ	165/20	1.5/2.4	18	WZ	20°	-	•		27,10	32,52	IV
DT1934-QZ	165/20TK*	1.2/1.8	24	WZ	10°	-		•	29,10	34,92	IV
DT1935-QZ	165/20	1.5/2.4	30	WZ	10°	-		•	30,30	36,36	IV
DT1936-QZ	165/30	1.5/2.4	18	WZ	20°	16,20	•		32,40	38,88	IV
DT1937-QZ	165/30	1.5/2.4	30	WZ	10°	16,20		•	39,80	47,76	IV
DT1938-QZ	184/16	1.7/2.6	18	WZ	20°	-	•		32,40	38,88	IV
DT1939-QZ	184/16TK*	1.2/1.8	24	WZ	16°	-		•	35,40	42,48	IV
DT1940-QZ	184/16	1.7/2.6	30	WZ	10°	-		•	43,30	51,96	IV
DT1941-QZ	184/30	1.7/2.6	18	WZ	20°	20	•		32,40	38,88	IV
DT1942-QZ	184/30	1.7/2.6	30	WZ	10°	20		•	43,30	51,96	IV
DT1943-QZ	190/30	1.7/2.6	18	WZ	20°	20	•		47,00	56,40	IV
DT1944-QZ	190/30TK*	1.2/1.8	24	WZ	16°	-		•	49,90	59,88	IV
DT1945-QZ	190/30	1.7/2.6	40	WZ	10°	16,20		•	47,00	56,40	IV

*TK = Thin Kerf - Besonders dünner Schnitt (weniger Staub, geringere Belastung der Säge)

EXTREME® KREISSÄGEBLÄTTER FÜR HANDKREISSÄGEN OHNE SPALTKEIL

EXTREME® Handkreissägeblätter – Extrem robuste, nagelfeste Baustellenblätter für härteste Anforderungen. Entwickelt für schnelle Schnitte in natürlichen Hölzern und Verbundmaterialien sowie Schalhaut. Optimal für einfache bis gute Quer- und Längsschnitsergebnisse. Vibrations- und Geräuschdämpfungslinien für ruhigen Lauf und verbesserte Schnitsergebnisse

Für den Einsatz auf Handkreissägen



EINZELPACKS



Artikel-Nr.	Sägeblatt-Ø mm	Blattstärke/Schnittbreite	Anzahl Zähne	Zahn-geometrie	Zahn-winkel	Universal-Einsatz	Feine Schnitte	EURO zzgl. MwSt.	EURO inkl. MwSt.	PG
DT10300-QZ	165/20	1.65	24	WZ	18°	•		32,30	38,76	IV
DT10301-QZ	165/20	1.65	40	WZ	18°		•	35,60	42,72	IV
DT10302-QZ	184/16	1.65	24	WZ	18°	•		37,70	45,24	IV
DT10303-QZ	184/16	1.65	40	WZ	18°		•	48,50	58,20	IV
DT10304-QZ	190/30	1.65	24	WZ	18°	•		52,30	62,76	IV



Artikel-Nr.	Beschreibung	EURO zzgl. MwSt.	EURO inkl. MwSt.	PG
DT10399-QZ	3er Pack EXTREME Kreissägeblätter für Handkreissägen ohne Spaltkeil 3x DT10304: 190x30x1.65 mm, 24, WZ, 18° (für DWE575K/576K)	149,40	179,28	Akt.netto

Siehe auch Seite 258

EXTREME® KREISSÄGEBLÄTTER FÜR AKKU-HANDKREISSÄGEN

PRODUKTMERKMALE: Hochwertige Wolfram-legierte Zähne ermöglichen maximale Standzeiten • Der extradünne Blattkörper ermöglicht schmalere Schnittbreiten (geringere Maschinenbelastung) und erhöht somit die Schnittleistung pro Akkuladung • Speziell konstruiert für DEWALT Akku-Handkreissägen • Vibrations- und Geräuschdämpfungslinien für ruhigen Lauf und verbesserte Schnitsergebnisse

Für den Einsatz auf Akku-Handkreissägen



EINZELPACKS



Artikel-Nr.	Sägeblatt-Ø mm	Schnittbreite	Anzahl Zähne	Zahn-geometrie	Zahn-winkel	Universal-Einsatz	Feine Schnitte	EURO zzgl. MwSt.	EURO inkl. MwSt.	PG
DT10624-QZ	165/20	1.65	24	WZ	18°	•		50,90	61,08	IV
DT10640-QZ	165/20	1.65	40	WZ	18°		•	54,40	65,28	IV

METALLKREISSÄGEBLÄTTER FÜR AKKU-HANDKREISSÄGEN

PRODUKTMERKMALE: Speziell modifizierte Trapez-Flachzahn-Schneidengeometrie für saubere, nahezu gratfreie Schnitte und dadurch geringeren Nachbearbeitungsaufwand • Der extradünne Blattkörper ermöglicht schmalere Schnittbreiten (geringere Maschinenbelastung) und erhöht somit die Schnittleistung pro Akkuladung • Längere Lebensdauer und feinere, akkuratere Schnitte durch neues Löt-Verfahren • Bis zu 4x schnellere Schnitte als mit Trennscheiben • Speziell konstruiert für DEWALT Akku-Handkreissägen

ANWENDUNGEN: Geeignet zum Schneiden von Aluminium und Metall/Stahl

Für den Einsatz auf Akku-Handkreissägen



Metall/Stahl Aluminium



EINZELPACKS



Artikel-Nr.	Sägeblatt-Ø/Bohrung	Blattstärke/Schnittbreite	Anzahl Zähne	Zahn-geometrie	Zahn-winkel	Schnelle Schnitte	Feine Schnitte	Extra feine Schnitte	Aluminium	Stahl	EURO zzgl. MwSt.	EURO inkl. MwSt.	PG
DT1910-QZ	140/20	0.99/1.49	30	FZ	3°		•	•	•		69,50	83,40	III
DT1923-QZ	140/20	1.13/1.49	30	TFZ	1.5°		•	•		•	83,50	100,20	III
DT1911-QZ	165/20	0.99/1.49	36	FZ	3°		•	•	•		74,50	89,40	III



Artikel-Nr.	Sägeblatt-Ø/Bohrung	Schnittbreite	Anzahl Zähne	Zahn-geometrie	Zahn-winkel	Metall	EURO zzgl. MwSt.	EURO inkl. MwSt.	PG
DT1210-XJ	173/20	2.2	40	TFZ	0°	•	87,70	105,24	III

BAU-KREISSÄGEBLÄTTER FÜR AKKU-HANDKREISSÄGEN

PRODUKTMERKMALE: Hochwertige Wolfram-legierte Zähne ermöglichen maximale Standzeiten • Der extradünne Blattkörper ermöglicht schmalere Schnittbreiten (geringere Maschinenbelastung) und erhöht somit die Schnittleistung pro Akkuladung • Der Dreifach-Schliff macht den HM-Zahn rasiermesserscharf und garantiert eine hervorragende Schnittkante • Speziell konstruiert für DEWALT Akku-Handkreissägen • Nail Tough - Auch zum Sägen für Holz mit Nägeln • Thin Kerf - Besonders dünner Schnitt (weniger Staub, geringere Belastung der Säge)

Für den Einsatz auf
Akku-Handkreissägen

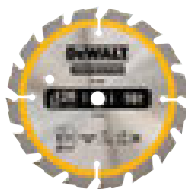

EINZELPACKS

Artikel-Nr.	Sägeblatt-Ø/ Bohrung	Schnittbreite	Anzahl Zähne	Zahn- geometrie	Zahn- winkel	Schnelle Schnitte	Universal Einsatz	Feine Schnitte	Aluminium	EURO zzgl. MwSt.	EURO inkl. MwSt.	PG
DT1946-QZ	136/10TK	1.5	16	WZ	20°	•				26,10	31,32	IV
DT1947-QZ	136/10TK	1.5	24	WZ	20°		•			31,90	38,28	IV
DT1948-QZ	165/20TK	1.5	16	WZ	20°	•				44,90	53,88	IV
DT1949-QZ	165/20TK	1.5	24	WZ	20°		•			47,80	57,36	IV
DT1950-QZ	165/20TK	1.5	40	WZ	20°			•	•	51,20	61,44	IV
DT1951-QZ	184/20TK	1.8	24	WZ	18°		•			48,70	58,44	IV

EXTREME® TRESPA KREISSÄGEBLÄTTER

Speziell für TRESPA Materialien entwickelte EXTREME® Kreissägeblätter



NEU ENTWICKELTE ZAHNGEOMETRIE

mit positivem Zahnwinkel und 3,2mm Schnittbreite (ab 250mm Ø) sorgt für extrem präzise Schnitte und saubere Schnittkanten sowie Langlebigkeit (bis zu 350m!)



ANTIVIBRATIONS-ELEMENTE

Spezielle für TRESPA Materialien entwickelte Anti-Vibrations-Elemente für äußerst präzise Schnitte und eine effektive Vibrations- und Geräuschreduzierung



EINZELPACKS

Artikel-Nr.	Sägeblatt-Ø/ Bohrung	Blattstärke/ Schnittbreite	Anzahl Zähne	Zahn- geometrie	Zahn- winkel	Extra feine Schnitte	HKS	Stationär- sägen	EURO zzgl. MwSt.	EURO inkl. MwSt.	PG
DT1087-QZ	165/20	1.6/2.3	54	TFZ*	0°	•	•		93,50	112,20	III
DT4345-QZ	250/30	2.54/3.2	50	HZ	10°	•		•	146,00	175,20	III
DT4346-QZ	305/30	2.54/3.2	60	HZ	10°	•		•	167,00	200,40	III

*Modifiziert

FASERZEMENT-KREISSÄGEBLÄTTER

Speziell für Faserzement-Platten und Laminat entwickelte Kreissägeblätter



KREISSÄGEBLATT MIT SYNTHETISCHEN POLYKRISTALLIN-DIAMANTBESETZTEN ZÄHNEN

PKD = Diamant-Schrot, der mit katalytischem Metall und unter Hochdruck und hohen Temperaturen zusammenschmolzen wurde



100X LÄNGERE LEBENSDAUER

im Vergleich zu herkömmlichen Kreissägeblättern

PRODUKTMERKMALE: Schneidet mühelos durch Faserzement-Platten und andere dichte Verbundmaterialien wie: Marley Eternit (Faserzement Fassadenverkleidung), Trespa • Sehr gute Schnittergebnisse in weiteren Materialien wie bspw. Laminat- und Melamin-Oberflächen, glasfaserverstärkter Kunststoff, Weich- und Hartholz, Holzfaserplatten, Sperr- und Spanholz • Sauberer Schnitt und weniger Staubentwicklung



EINZELPACKS

Artikel-Nr.	Sägeblatt-Ø/ Bohrung	Blattstärke/ Schnittbreite	Anzahl Zähne	Zahn- winkel	EURO zzgl. MwSt.	EURO inkl. MwSt.	PG
DT1470-QZ	160/20	1.4/1.8	4	12°	64,50	77,40	III
DT1471-QZ	165/20	1.4/1.8	4	12°	66,50	79,80	III
DT1472-QZ	190/30	1.4/1.8	4	12°	69,50	83,40	III
DT1473-QZ	216/30	1.5/2.0	8	12°	119,50	143,40	III
DT1474-QZ	250/30	1.6/2.2	12	12°	199,50	239,40	III
DT1475-QZ	305/30	1.8/2.4	16	12°	255,50	306,60	III

STICHSÄGEBLÄTTER

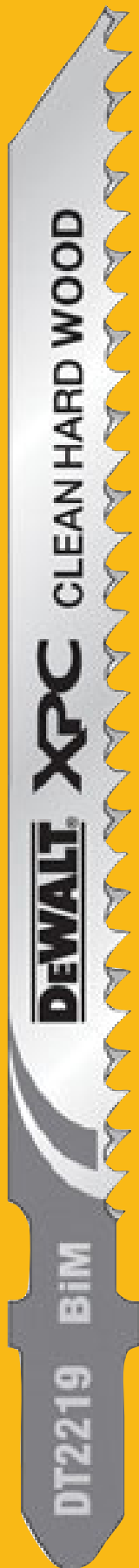

Die Qualität eines Schnittes sowie der Arbeitsaufwand und -fortschritt hängt zu einem großen Teil von den Eigenschaften eines Stichsägeblattes ab. Diese werden im Allgemeinen durch die Geometrie der Verzahnung, dem Werkstoff von Schaft und Zähnen und der Form des Schaftes bestimmt.

Qualitätsklassen

EXTREME:

für erhöhte Lebensdauer und hohe Leistung

XPC:

für besonders lange Lebensdauer, erhöhte Schnittkontrolle, saubere ausrissfreie Schnitte, schneller Sägefortschritt

Produktmerkmale Blattmaterial

HM	Besonders leistungsstarke Sägeblätter für Schnitte in nicht-rostenden Stählen, Gips, Kunststoffe, Guss und keramische Materialien
Bi-Metall	Bi-Metall-Konstruktion als Kombination aus HCS-Körper und kobaltlegierten HSS-Schneiden für eine höhere Lebensdauer
HCS	Biegsamer Kohlenstoffstahl für hohe Standzeiten und beste Schnittergebnisse in Holz
HSS	Vollgehärteter Hochleistungs-Schnellschnitt-Stahl für hohe Standzeiten und beste Schnittergebnisse in Stahl und NE-Metallen

Zahnausführung



Geschränkte Verzahnung

Für grobe und schnelle Schnitte in Hart- und Weichholz, Plastik und Aluminium



Gewellte Verzahnung

Für feine und saubere Schnitte in Hart- und Weichholz, Aluminium, NE-Metalle und Kunststoffe



Schräg geschärfte, geschränkte Verzahnung

Für schnelle Schnitte in Hart- und Weichholz



Grade Verzahnung

Für saubere Schnitte in allen Holz- und Kunststoffen

Schaftformen

T-Schaft



Passt auf Werkzeuge der Marken AEG, Bosch, Elu, Festool, Flex, Hitachi, Kress, Mafell, Makita, Metabo, Milwaukee, Peugeot, Protool, Skil

U-Schaft



Passt auf Werkzeuge der Marken Black & Decker, Haager, Ryobi, Skil, Stayer

SCHNELLÜBERSICHT STICHSÄGEBLÄTTER

XPC STICHSÄGEBLÄTTER



Holz	Schnitt	Art.-Nr.	BOSCH Ref. Nr.	Zahnausführung	Max. Schnitttiefe mm	Zahn-teilung mm	Inhalt	Gesamt-länge mm 82	Gesamt-länge mm 100
CLEAN WOOD	Saubere, exakte und schnelle Schnitte	DT2205	T101B	Grade Verzahnung	30	2.5	5		x
		DT2209	T101D	Grade Verzahnung	60	4.2	5		x
		DT2210	T101D	Grade Verzahnung	60	4.2	20		x
	Extrem saubere und ausrissfreie Schnitte (Stoßzahnung)	DT2207	T101BR	Grade Verzahnung	40	2.5	5		x
WOOD	Einfache und präzise Schnitte	DT2211	T111C	Geschränkte Verzahnung	60	3.1	5		x
		DT2212	T111C	Geschränkte Verzahnung	60	3.1	20		x
	Präzise, saubere und schnelle Kurvenschnitte	DT2216	T119B0	Gewellte Verzahnung	15	2	5	x	
SPEED WOOD	Schnelle und exakte Schnitte mit U-Aufnahme	DT2213	T144D	Schräg geschärfte, geschränkte Verzahnung	60	4.2	5		x
		DT2214	T144D	Schräg geschärfte, geschränkte Verzahnung	60	4.2	20		x
CLEAN HARD WOOD	Saubere, schnelle und präzise Schnitte	DT2217	T101BF	Grade Verzahnung	30	2.5	3		x
		DT2218	T101DF	Grade Verzahnung	60	4	3		x
	Extrem saubere und ausrissfreie Schnitte (Stoßzahnung)	DT2219	T101BRF	Grade Verzahnung	40	2.5	3		x
SPEED HARD WOOD	Schnelle und präzise Schnitte	DT2220	T144DF	Schräg geschärfte, geschränkte Verzahnung	60	4	3		x



Aluminium	Schnitt	Art.-Nr.	BOSCH Ref. Nr.	Zahnausführung	Max. Schnitttiefe mm	Zahn-teilung mm	Inhalt	Gesamt-länge mm 180
ALUMINIUM	Schnelle und präzise Schnitte	DT2221	T127DF	Geschränkte Verzahnung	30	3	3	x

HCS STICHSÄGEBLÄTTER



Holz	Schnitt	Art.-Nr.	BOSCH Ref. Nr.	Zahnausführung	Max. Schnitttiefe mm	Zahn-teilung mm	Inhalt	Gesamt-länge mm 76	Gesamt-länge mm 100	Gesamt-länge mm 116	Gesamt-länge mm 132	Gesamt-länge mm 152	Gesamt-länge mm 180
WOOD	Speziell für Kurvenschnitte	DT2050	T119B0	Gewellte Verzahnung	15	2	5	x					
CLEAN WOOD	Schnelle, extra gerade Schnitte	DT2049	T101DP	Grade Verzahnung	60	4	5		x				
	Schnelle saubere Schnitte	DT2052	T301CD	Grade Verzahnung	65	3	5			x			
	Durch umgekehrte Verzahnung splitterfreie Schnitte	DT2053	T101BR	Grade Verzahnung	40	2.5	5		x				
	Gerade saubere Schnitte mit U-Aufnahme	DT2060	U101B	Grade Verzahnung	30	2.5	5		x				
	Schnelle und gerade Schnitte	DT2164	T101D	Grade Verzahnung	60	4	5		x				
	Gerade und feine Schnitte	DT2165	T101B	Grade Verzahnung	30	2.5	5		x				
	Feine Kurvenschnitte	DT2168	T101A0	Spitzverzahnt, freiwinkel-, zähnegeschliffen	30	1.4	5	x					
SPEED WOOD	Schnelle grobe Schnitte	DT2051	T301DL	Grade Verzahnung	85	4	5				x		
	Schnelle Kurvenschnitte	DT2077	T244D	Schräg geschärfte, geschränkte Verzahnung	60	4	5		x				
	Schnelle gerade Schnitte	DT2061	U144D	Geschränkte Verzahnung	60	4	5		x				
		DT2166	T144D	Schräg geschärfte, geschränkte Verzahnung	60	4	5		x				
		DT2169	T344D	Schräg geschärfte, geschränkte Verzahnung	100	4	5					x	
DT2186	T144D	Schräg geschärfte, geschränkte Verzahnung	60	4	100		x						
PRECISION WOOD	Schnelle, extra gerade und winkelgenaue Schnitte	DT2048	T301BCP	Grade Verzahnung	65	2.5	5			x			
		DT2075	T144DP	Schräg geschärfte, geschränkte Verzahnung	60	4	5		x				
		DT2076	T344DP	Schräg geschärfte, geschränkte Verzahnung	100	4	5					x	
PROGRESSOR	Schnelle Schnitte	DT2057	T234X	Grade Verzahnung	65	2-3	5			x			
THICK WOOD	Schnelle grobe Schnitte	DT2167	T744D	Schräg geschärfte, geschränkte Verzahnung	100	4	5						x

XPC STICHSÄGEBLÄTTER

Rückschlagfreies Eintauchen, präzise Schnitte und extreme Langlebigkeit



PREMIUM STAHL

Für maximale Ausdauer und Standzeit, verstärkter Blattkörper für ein Höchstmaß an Kontrolle und Präzision



KONISCHER BLATTKÖRPER

Bessere Kontrolle und sauberes Schnittbild ohne Ansgen der Werkstücke auch bei engen Kurvenschnitten



ZAHNABSTÄNDE UND GEOMETRIE

Extrem scharfe Zähne und tiefe Zahntäler für besseren Span-Abtransport. Verminderter Ausriss und erhöhte Schnittgeschwindigkeit. Bessere Kontrolle und eine verlängerte Lebensdauer



PATENTIERTE EINTAUCHSPITZE

Speziell gehärteter, aggressiver Frontzahn ermöglicht ein einzigartiges, rückschlagfreies Eintauchen durch direktes Raussägen von Material bei der ersten Berührung

PRODUKTMERKMALE: XPC Stichsägeblätter bieten: Lange Lebensdauer - erhöhte Schnittkontrolle - saubere, ausrissfreie Schnitte - schnellen Sägefortschritt • Einzigartige, patentierte Eintauch-Spitze – ermöglicht rückschlagfreies Eintauchen in allen Holzarten

Für den Einsatz in Stichsägen (Akku und Kabel)



Naturholz

















Holz mit Nägeln



MDF



Artikel-Nr.	Anwendung	Gesamtlänge mm	Arbeitslänge mm	Zahn-teilung mm	Max. Schnitt-tiefe mm	Bosch Ref.-Nr.	Inhalt	EURO zzgl. MwSt.	EURO inkl. MwSt.	PG
 DT2205-QZ	Saubere, exakte und schnelle Schnitte in Holz, Span- und Tischlerplatten, Laminaten sowie Kunststoff bis zu 30mm Stärke	100	75	2.5	30	T101B	5	8,30	9,96	III
 DT2207-QZ	Extrem saubere, ausrissfreie Schnitte in Laminaten und Holz bis zu 40mm Stärke (Stoßzahnung)	100	75	2.5	40	T101BR	5	9,30	11,16	III
 DT2209-QZ	Saubere, exakte und schnelle Schnitte in Holz, Span- und Tischlerplatten, Laminaten sowie Kunststoff bis zu 60mm Stärke	100	75	4.2	60	T101D	5	8,30	9,96	III
 DT2210-QZ	Saubere, exakte und schnelle Schnitte in Holz, Span- und Tischlerplatten, Laminaten sowie Kunststoff bis zu 60mm Stärke	100	75	4.2	60	T101D	20	30,90	37,08	III
 DT2211-QZ	Einfache, präzise Schnitte in Holz, Span- und Tischlerplatten, Laminaten sowie Kunststoff bis zu 60mm Stärke	100	75	3.1	60	T111C	5	7,30	8,76	III
 DT2212-QZ	Einfache, präzise Schnitte in Holz, Span- und Tischlerplatten, Laminaten sowie Kunststoff bis zu 60mm Stärke	100	75	3.1	60	T111C	20	26,50	31,80	III
 DT2213-QZ	Schnelle, exakte Schnitte in Holz, Span- und Tischlerplatten, Laminaten sowie Kunststoff bis zu 60mm Stärke	100	75	4.2	60	T144D	5	7,90	9,48	III
 DT2214-QZ	Schnelle, exakte Schnitte in Holz, Span- und Tischlerplatten, Laminaten sowie Kunststoff bis zu 60mm Stärke	100	75	4.2	60	T144D	20	27,90	33,48	III
 DT2216-QZ	Präzise, saubere und schnelle Kurvenschnitte in Holz, Span- und Tischlerplatten, Laminaten bis zu 15mm Stärke, NICHT geeignet für Tauchschnitte	82	54	2.0	15	T119B0	5	7,90	9,48	III
 DT2217-QZ	Saubere, schnelle und präzise Schnitte in harten Hölzern, Span- und Tischlerplatten, Laminaten sowie Kunststoff bis zu 30mm Stärke. Extrem lange Lebensdauer	100	75	2.5	30	T101BF	3	9,70	11,64	III
 DT2218-QZ	Saubere, schnelle und präzise Schnitte in harten Hölzern, Span- und Tischlerplatten, Laminaten sowie Kunststoff bis zu 60mm Stärke. Extrem lange Lebensdauer	100	75	4.0	60	T101DF	3	9,70	11,64	III
 DT2219-QZ	Extrem saubere, ausrissfreie Schnitte in Laminaten und Hartholz bis zu 40mm Stärke. Extrem lange Lebensdauer (Stoßzahnung)	100	75	2.5	40	T101BRF	3	9,70	11,64	III
 DT2220-QZ	Schnelle, präzise Schnitte in harten Hölzern, Span- und Tischlerplatten, Laminaten sowie Kunststoff bis zu 60mm Stärke. Extrem lange Lebensdauer	100	75	4.0	60	T144DF	3	8,50	10,20	III
 DT2221-QZ	Schnelle, präzise Schnitte in Aluminium bis zu 15mm Stärke und Kunststoff bis zu 30mm Stärke. Extrem lange Lebensdauer	100	75	3.0	30	T127DF	3	7,30	8,76	III

SETS

Artikel-Nr.	Beschreibung	EURO zzgl. MwSt.	EURO inkl. MwSt.	PG
DT2296-QZ	10-tlg. Set Stichsägeblätter 2x DT2209, 2x DT2205, 2x DT2213, 1x DT2216, 1x DT2218, 1x DT2217, 1x DT2220	23,50	28,20	III
DT2298-QZ	14-tlg. Set Stichsägeblätter 3x DT2209, 3x DT2205, 3x DT2213, 2x DT2216, 1x DT2218, 1x DT2217, 1x DT2220	27,90	33,48	III

Siehe auch Seite 258



DT2296



DT2298

HCS KOHLENSTOFFSTAHL-STICHSÄGEBLÄTTER FÜR HOLZ

PRODUKTMERKMALE: HCS Stichsägeblätter bieten hohe Standzeiten und beste Schnittergebnisse • Bestehend aus biegsamem Kohlenstoffstahl (HCS) • Für den Einsatz in Holz, kunststoffbeschichteten Holzfaserplatten und Kunststoffen

Für den Einsatz in Stichsagen (Akku und Kabel)



Naturholz Holz mit Nägeln MDF



Artikel-Nr.	Anwendung	Gesamtlänge mm	Arbeitslänge mm	Zahnteilung mm	Max. Schnitttiefe mm	Bosch Ref.-Nr.	Inhalt	EURO zzgl. MwSt.	EURO inkl. MwSt.	PG
DT2050-QZ	Speziell für Kurvschnitte in Weichholz, Spanplatten, Sperrholz und Faserplatten	76	48	2	15	T119B0	5	6,00	7,20	III
DT2052-QZ	Schnelle saubere Schnitte in Holz, Span-, Tischler- und Faserplatten	116	87	3	65	T301CD	5	8,10	9,72	III
DT2053-QZ	Durch umgekehrte Verzahnung splitterfreie Schnitte in Holz, Spanplatte, Sperrholz, Faserplatten und Laminat (Stoßzahnung)	100	73	2,5	40	T101BR	5	8,60	10,32	III
DT2164-QZ	Schnelle, gerade Schnitte in Holz und Holzwerkstoffen	100	68	4	60	T101D	5	7,50	9,00	III
DT2165-QZ	Gerade, feine Schnitte in Holz, Holzwerkstoffen und Kunststoffen	100	73	2,5	30	T101B	5	7,50	9,00	III
DT2168-QZ	Feine Kurvschnitte in Weichholz, Sperrholz und beschichteten Platten	76	47	1,4	30	T101AO	5	5,60	6,72	III
DT2049-QZ	Schnelle, extra gerade Schnitte in Holz und Spanplatten	100	68	4	60	T101DP	5	8,10	9,72	III
DT2051-QZ	Schnelle, grobe Schnitte in Holz, Spanplatte, Sperrholz und Faserplatten	132	100	4	85	T301DL	5	8,10	9,72	III
DT2077-QZ	Schnelle Kurvschnitte in Holz	100	70	4	60	T244D	5	6,40	7,68	III
DT2166-QZ	Schnelle, gerade Schnitte in Holz, Span-, Tischler- und Faserplatten	100	68	4	60	T144D	5	5,40	6,48	III
DT2186-QZ	Schnelle, gerade Schnitte in Holz und Holzwerkstoffen	100	68	4	60	T144D	100	91,70	110,04	III
DT2169-QZ	Schnelle, gerade Schnitte in Holz und Holzwerkstoffen	152	116	4	100	T344D	5	11,20	13,44	III
DT2048-QZ	Saubere, extra gerade und winkelgenaue Schnitte in Holz, Span-, Tischler- und Faserplatten	116	87	2,5	65	T301BCP	5	10,80	12,96	III
DT2075-QZ	Schnelle, extra gerade und winkelgenaue Schnitte in Holz, Span-, Tischler- und Faserplatten	100	68	4	60	T144DP	5	8,20	9,84	III
DT2076-QZ	Schnelle, extra gerade und winkelgenaue Schnitte in Holz, Span-, Tischler- und Faserplatten	152	116	4	100	T344DP	5	15,20	18,24	III
DT2057-QZ	Schnelle Schnitte bei variierender Materialstärke in Holz, Span-, Tischler-, und Faserplatten bis zu 65mm	116	91	2 - 3	65	T234X	5	10,80	12,96	III
DT2167-QZ	Schnelle, grobe Schnitte in dicke Holzbohlen bis zu 120mm Stärke	180	155	4	120	T744D	5	17,30	20,76	III
DT2060-QZ	Gerade, saubere Schnitte in Holz, Spanplatten, Sperrholz, Faserplatten und Kunststoffen, mit U-Aufnahme	100	78	2,5	30	U101B	5	7,80	9,36	III
DT2061-QZ	Schnelle, gerade Schnitte in Holz und Spanplatten, mit U-Aufnahme	100	76	4	60	U144D	5	5,40	6,48	III

SETS



DT2290

DT2294

Artikel-Nr.	Beschreibung	EURO zzgl. MwSt.	EURO inkl. MwSt.	PG
DT2290-QZ	10-tlg. Set Stichsägeblätter für Holz 2x DT2175, 2x DT2177, 1x DT2050, 2x DT2186, 1x DT2168, 2x DT2075	11,90	14,28	III
DT2294-QZ	10-tlg. Set Stichsägeblätter für Holz und Metall 2x DT2175, 2x DT2177, 2x DT2050, 2x DT2170, 2x DT2163	12,50	15,00	III

Siehe auch Seite 258

SPEZIAL-STICHSÄGEBLATT

Saubere, extra gerade, winkelgenaue und randbündige Schnitte



JAPAN-ZAHN-FORM

Für extra scharfe und saubere Schnitte ohne Ausriss



EXTRA BREITER BLATTKÖRPER

Für randbündige Schnitte bis an den Anschlag des Säge-schuhs. Extrem gerade Schnitte ohne Verlaufen des Blattes. Ungeeignet für Kurvschnitte

PRODUKTMERKMALE: Aussparungen - Für eine optimale Kühlung des Sägeblatts, verhindert ein Ansengen des Werkstücks • HCS-Blattkörper - Bestehend aus biegsamen Kohlenstoffstahl (HCS) für hohe Standzeiten und beste Schnittergebnisse

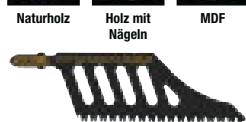

Artikel-Nr.	Anwendung	Gesamtlänge mm	Arbeitslänge mm	Zahnteilung mm	Max. Schnitttiefe mm	Inhalt	EURO zzgl. MwSt.	EURO inkl. MwSt.	PG
DT2074-QZ	Saubere, extra gerade und winkelgenaue Schnitte in Holz, Span-, Tischler- und Faserplatten für randbündige Schnitte	112	74	2,3	65	1	7,20	8,64	Akt.netto

HSS STICHSÄGEBLÄTTER FÜR METALL

PRODUKTMERKMALE: HSS-Stichsägeblätter bieten hohe Standzeiten und beste Schnittergebnisse in Stahl und NE-Metallen • Bestehend aus vollgehärtetem Hochleistungs-Schnellschnitt-Stahl (HSS) • Kühlmittelpfehlung: Schneidöl, Emulsion, Schmier-/Kühlfett (für Aluminium, Weichstahl), Wasser (für Kunststoff, Plexiglas)

Für den Einsatz in Stichsagen (Akku und Kabel)



Metall/Stahl Edelstahl Aluminium



Artikel-Nr.	Anwendung	Gesamtlänge mm	Arbeitslänge mm	Zahn-teilung mm	Max. Schnitttiefe mm	Bosch Ref.-Nr.	Inhalt	EURO zzgl. MwSt.	EURO inkl. MwSt.	PG
DT2160-QZ	Gerade Schnitte in Stahlblech und NE-Metallen	76	50	1,2	4	T118A	5	7,50	9,00	III
DT2161-QZ	Gerade Schnitte in Vollmaterial (Stahl und NE-Metallen)	76	50	2	6	T118B	5	7,50	9,00	III
DT2162-QZ	Gerade Schnitte in sehr dünnem Stahlblech und NE-Metallen	76	50	0,7	2	T118G	5	7,50	9,00	III
DT2085-QZ	Gerade Schnitte in dünnem Stahlblech, NE-Metallen (1,5-3mm) und Aluminium (bis zu 65mm)	132	108	1,2	3	T318A	5	14,40	17,28	III
DT2163-QZ	Schnelle, gerade Schnitte in Aluminium (bis 15mm), Stahl und NE-Metalle (3-6mm) und Kunststoffen (bis 30mm)	100	72	3	15/6/30	T127D	5	8,10	9,72	III
DT2058-QZ	Für dünne bis starke Bleche, dünne Rohre und Profile sowie Aluminium bis zu einer Stärke von 1,5-10mm	100	74	1,2 - 2,6	10	T123X	5	9,90	11,88	III

SETS

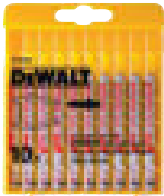

Artikel-Nr.	Beschreibung	EURO zzgl. MwSt.	EURO inkl. MwSt.	PG
DT2292-QZ	10-tlg. Set HSS-Stichsägeblätter für Metall 2x DT2172 gerade Schnitte in sehr dünnem Stahlblech und NE-Metall 3x DT2160 gerade Schnitte in Stahlblech und NE-Metall 2x DT2161 gerade Schnitte in Vollmaterial wie Stahl und NE-Metall 2x DT2163 schnelle, gerade Schnitte in Alu, Stahl, NE-Metall und PVC 1x DT2054 BIM - Kurvenschnitte in Metall und dünnem Stahlblech	15,00	18,00	III

Siehe auch Seite 258

EXTREME® BI-METALL STICHSÄGEBLÄTTER FÜR METALL

PRODUKTMERKMALE: EXTREME® Bi-Metall Stichsägeblätter bieten eine erhöhte Lebensdauer in NE- und eisenlegierten Metallen • Kühlmittelpfehlung: Schneidöl, Emulsion, Schmier-/Kühlfett (für Aluminium, Weichstahl), Wasser (für Kunststoff, Plexiglas)

Für den Einsatz in Stichsagen (Akku und Kabel)



Metall/Stahl Edelstahl Aluminium



Artikel-Nr.	Anwendung	Gesamtlänge mm	Arbeitslänge mm	Zahn-teilung mm	Max. Schnitttiefe mm	Bosch Ref.-Nr.	Inhalt	EURO zzgl. MwSt.	EURO inkl. MwSt.	PG
DT2150-QZ	Schnelle Schnitte in Stahl bis 3mm, auch in Aluminium, Kupfer, Messing und anderen NE-Metallen bis 3mm Materialstärke	86	61	1	3	T118AF	3	7,20	8,64	III
DT2154-QZ	Schnelle Schnitte in Stahl bis 6mm, auch in Aluminium, Kupfer, Messing und anderen NE-Metallen bis 5mm Materialstärke	76	51	1,8	6	T118BF	3	6,60	7,92	III
DT2156-QZ	Schnelle Schnitte in Blech bis 2,5mm	76	51	0,8	2,5	T118GF	3	7,00	8,40	III
DT2054-QZ	Kurvenschnitte in Metall und dünnem Stahlblech	82	55	1,5	4	T1180F	5	11,70	14,04	III



EXTREME® BI-METALL STICHSÄGEBLATT FÜR HOLZ/METALL

Für den Einsatz in Stichsagen (Akku und Kabel)



EXTREME®



Artikel-Nr.	Anwendung	Gesamtlänge mm	Arbeitslänge mm	Zahnteilung mm	Max. Schnitttiefe mm	Bosch Ref.-Nr.	Inhalt	EURO zzgl. MwSt.	EURO inkl. MwSt.	PG
DT2059-QZ	Für Anwendungen in Holz bis zu 65mm Stärke sowie Metall-Rohren und -Profilen von 3-10mm Stärke. Besonders geeignet für Schnitte bei variierender Materialstärke (Zug)	132	101	2,4 - 5	Holz: 65 Metall: 10	T345XF	5	14,00	16,80	III



EXTREME® SPEZIALSTICHSÄGEBLÄTTER

Für den Einsatz in Stichsagen (Akku und Kabel)

EXTREME®

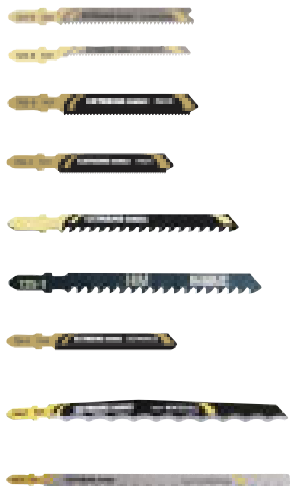

Artikel-Nr.	Anwendung	Gesamtlänge mm	Arbeitslänge mm	Zahnteilung mm	Max. Schnitttiefe mm	Bosch Ref.-Nr.	Inhalt	EURO zzgl. MwSt.	EURO inkl. MwSt.	PG
DT2080-QZ	Saubere, gerade Schnitte in allen Laminaten bis zu 15mm Stärke	82	59	1,7	15	T101BIF	5	15,20	18,24	III
DT2081-QZ	Saubere Kurvenschnitte in allen Laminaten bis zu 15mm Stärke	82	59	1,4	15	T101AOF	3	9,50	11,40	III
DT2055-QZ	Stichsägeblatt mit HM-Schneidleiste für Schnitte in nichtrostenden Stählen (Edelstahl/INOX) und Baustahl (1,5-5mm)	82	55	1,4	5	T118EHM	1	9,50	11,40	III
DT2101-QZ	Stichsägeblatt mit HM-Schneidleiste für Schnitte in nichtrostenden Stählen (Edelstahl/INOX) und Baustahl, von (1,2-3mm)	76	47	1	3	T118AHM	1	15,50	18,60	III
DT2056-QZ	Hartmetallbestückte Zähne für Schnitte in GFK u.a. Kunststoffen (bis 65mm), Gips sowie zementgebundenen Plattenwerkstoffen (bis 80mm)	132	100	4,3	65	T341HM	1	14,00	16,80	III
DT2103-QZ	Hartmetallbestückte Zähne für Schnitte in GFK u. a. Kunststoffen (bis 20mm) sowie in zementgebundenen Plattenwerkstoffen	100	69	4,3	20	T141HM	1	11,60	13,92	III
DT2102-QZ	Stichsägeblatt mit HM-Körnung beschichtet für Schnitte in Guss, keramischen Materialien, GFK u. a. Kunststoffen	76	50	-	10	T130RF	1	7,60	9,12	III
DT2201-QZ	Messerblatt für Schnitte in weichen Materialien wie Gummi, Polystyrol, Schaum- und Dämmstoffen, Bodenbelägen, Karton, Leder, Gummi, etc.	152	125	-	100	T313AW	5	16,30	19,56	III
DT2084-QZ	Gerade und Kurvenschnitte in Sandwichmaterialien (bis 120mm) und mittelstarken Stahlblechen	1180	148	2	120	T718BF	5	21,50	25,80	III

SÄBELSÄGEBLÄTTER

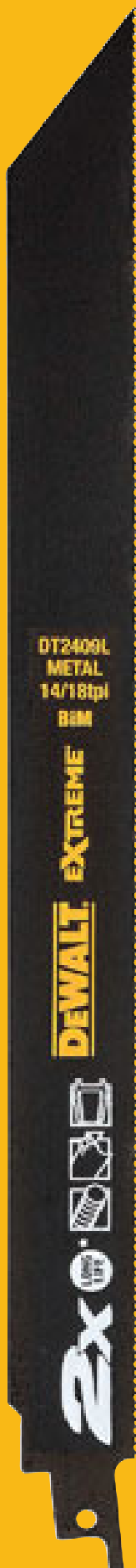

Die Qualität eines Schnittes sowie der Arbeitsaufwand und -fortschritt hängt zu einem großen Teil von den Eigenschaften eines Säbelsägeblattes ab. Diese werden im Allgemeinen durch die Geometrie der Verzahnung, dem Werkstoff der Zähne und der Form des Schaftes bestimmt.

Qualitätsklassen

XR EXTREME RUNTIME: Säbelsägeblätter für eine kompromisslose Performance. Einzigartige Zahnform und besondere Tough Coat Legierung sorgen für einen schnellen Sägefortschritt bei geringerer Wärmebildung. Bi-Metall-Konstruktion für bis zu doppelte Lebensdauer.

EXTREME: Aggressive Zahngeometrie und patentierte Eintauchspitze mit speziellem neuem Winkel für einen schnellen und effektiven Materialabtrag, ideal für extreme Anwendungen sowie Abriss- und Abbrucharbeiten.

Produktmerkmale Blattmaterial

HM	Besonders leistungsstarke Sägeblätter für Schnitte in Leichtbeton, Ziegelsteinen, Porenbeton, abrasiven Materialien, Keramik, Fiberglas, unlegiertem Weichmetall und Holz mit Nägeln
Bi-Metall	Bi-Metall-Konstruktion als Kombination aus HCS-Körper und kobaltlegierten M2-HSS-Schneiden für erhöhte Verschleißfestigkeit und verstärkte Zahnschulter für verbesserte Qualität in Holz, Metall, Multi-Materialien und den universellen Einsatz
HCS	Biegsamer Kohlenstoffstahl für hohe Standzeiten und beste Schnittergebnisse in Holz
HSS	Vollgehärteter Hochleistungs-Schnellschnitt-Stahl für hohe Standzeiten und beste Schnittergebnisse in Stahl und NE-Metallen

Zahnausführung



Spezieller Wellenschliff

Für saubere Schnitte in Faserdämmstoffen, Styropor, Karton, Teppich, Leder und Gummi



Geschränkte Verzahnung

Für grobe und schnelle Schnitte in Hart- und Weichholz, Plastik und Aluminium

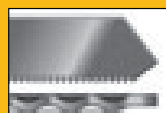

Gewellte Verzahnung

Für feine und saubere Schnitte in Hart- und Weichholz, Aluminium, NE-Metalle und Kunststoffe



Schräg geschärfte, geschränkte Verzahnung

Für schnelle Schnitte in Hart- und Weichholz



Grade Verzahnung

Für saubere Schnitte in allen Holz- und Kunststoffen

Schaftformen

Universalschaft



Gehärteter Schaft mit aggressivem Winkel sorgt für hohe Stabilität und lange Lebensdauer

SCHNELLÜBERSICHT SÄBELSÄGEBLÄTTER

* Großpack

■ mit Eintauchspitze

▼ für den Einsatz auf Akku-Säbelsägen

HCS = hochflexibler Kohlenstoffstahl

Bi-M = Kombination aus HCS-Blattkörper und kobaltlegierten M2 HSS-Schneiden

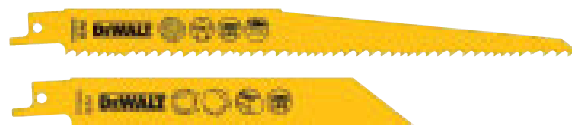

Länge	100 mm	152 mm		203 mm			225 mm		228 mm		240 mm		300 mm	305 mm		400 mm	457 mm
Sägeblattstahl	Bi-M	HCS	Bi-M	HCS	Bi-M	HCS	Bi-M	HCS	Bi-M	HCS	Bi-M	Bi-M	HCS	Bi-M	HCS	Bi-M	
Holz und Kunststoff																	
Stromgeführte Säge																	
Saubere, schnelle Schnitte		DT2362	DT2351						DT2363					DT2364	■ DT2350		
Holz mit Nägeln			■ DT2359						■ DT2349 ■ DT2320						■ DT2359		
Variierende Materialstärke				DT2402													
Lebendholz											DT2352			DT2432			
Akkubetriebene Säge																	
Saubere, schnelle Schnitte			▼ DT2344														
Metall																	
Stromgeführte Säge																	
Metall < 1.5 mm			DT2385														
Metall < 3 mm			DT2384 DT2407L DT2417 DT99553		DT2354				DT2408L DT2416 DT99552						DT2409L		
Metall 3 bis 8 mm			DT2361		DT2323*				DT2408L DT2416						DT2409L		
Metall 1 bis 100 mm			DT2404														
Akkubetriebene Säge																	
Metall < 3 mm			▼ DT2346														
Universal																	
Stromgeführte Säge																	
Kunststoffe, Sandwichmaterialien, Rundrohre			DT2348		DT2387										DT2355		
Metall, Gummi, Fiberglas, Gusseisen					DT2406												
Akkubetriebene Säge																	
Holz mit Nägeln, Aluminium, Fiberglas			DT2345														
DEMOLITION - Abrissarbeiten																	
Holz			■ DT2300L DT99554											■ DT2307L DT99555		■ DT2314L	
Metall, Metallprofile, Metallrohre			DT2407L DT99553		DT2408L DT99552											DT2409L	
Metall, Kunststoffe, Sandwichmaterialien	DT2315L		DT2301L								DT2308L					DT2316L	
Speziälsägeblätter																	
Gipsplatten			DT2356														
Mauerwerk, Backstein, Keramik, Fiberglas			DT2332								DT2333						
Mauerwerk, Backstein											DT2335						
Palettenreparatur								DT2400*									
Hochlochziegel, Backstein, Faserzement												DT2420			DT2421		DT2422
INOX, verstärkte Kunststoffe																	
Faserdämmstoffe						DT2450							DT2451			DT2452	

XR EXTREME® RUNTIME SÄBELSÄGEBLÄTTER

NEU

Aggressives Zahndesign für bis zu doppelt so lange Standzeit



NEUES ZAHNDESIGN

Aggressive Zahngeometrie und HSS Zähne mit 8% höherem Kobaltanteil (M42) sorgen für ein optimales Schnittbild



TOUGH COAT

Spezielle Legierung leitet die entstehende Wärme ab und schützt die Zähne für eine doppelt so lange Standzeit



BI-METALL-KONSTRUKTION

als Kombination aus HCS-Körper und kobaltlegierten HSS-Schneiden für doppelte Lebensdauer



OPTIMALE ABSTIMMUNG

auf die XR FLEXVOLT Säbelsäge und somit effiziente Ausnutzung der maximalen Akku-Leistung

PRODUKTMERKMALE: Bi-Metall-Konstruktion für erhöhte Verschleißfestigkeit • Optimierter Schaftwinkel, sowie Zahngeometrie kann den Schnitt beschleunigen • Universal-Schaft 1/2" • In Verbindung mit den XR FLEXVOLT Maschinen bis zu 2x so viele Schnitte pro Akkuladung

Für den Einsatz in Säbelsägen (Akku und Kabel)



Metall/Stahl



Edelstahl



Holz mit Nägeln



EINZELPACKS

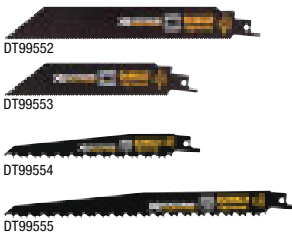

Artikel-Nr.	Anwendung	Gesamtlänge mm	Zahn-teilung mm	Inhalt	EURO zzgl. MwSt.	EURO inkl. MwSt.	PG
DT99552-QZ	Für extrem harte und abrasive Metalle	203	1.4-1.8	5	38,50	46,20	II
DT99553-QZ	Für extrem harte und abrasive Metalle	152	1.4-1.8	5	27,50	33,00	II
DT99554-QZ	Für schnelle, grobe Schnitte in Hart- und Weichhölzern mit Nägeln, mit Eintauchspitze	152	4.2-6.36	5	27,50	33,00	II
DT99555-QZ	Für schnelle, grobe Schnitte in Hart- und Weichhölzern mit Nägeln, mit Eintauchspitze	230	4.2-6.36	5	38,50	46,20	II

SETS



Artikel-Nr.	Beschreibung	EURO zzgl. MwSt.	EURO inkl. MwSt.	PG
DT99550-QZ	13-tlg. Set XR Extreme Runtime 2x DT99552-QZ, 4x DT99553-QZ, 5x DT99554-QZ, 2x DT99555-QZ	49,50	59,40	II
DT99551-QZ	8-tlg. Set XR Extreme Runtime 1x DT99552-QZ, 3x DT99553-QZ, 3x DT99554-QZ, 1x DT99555-QZ	41,50	49,80	II

Siehe auch Seite 259

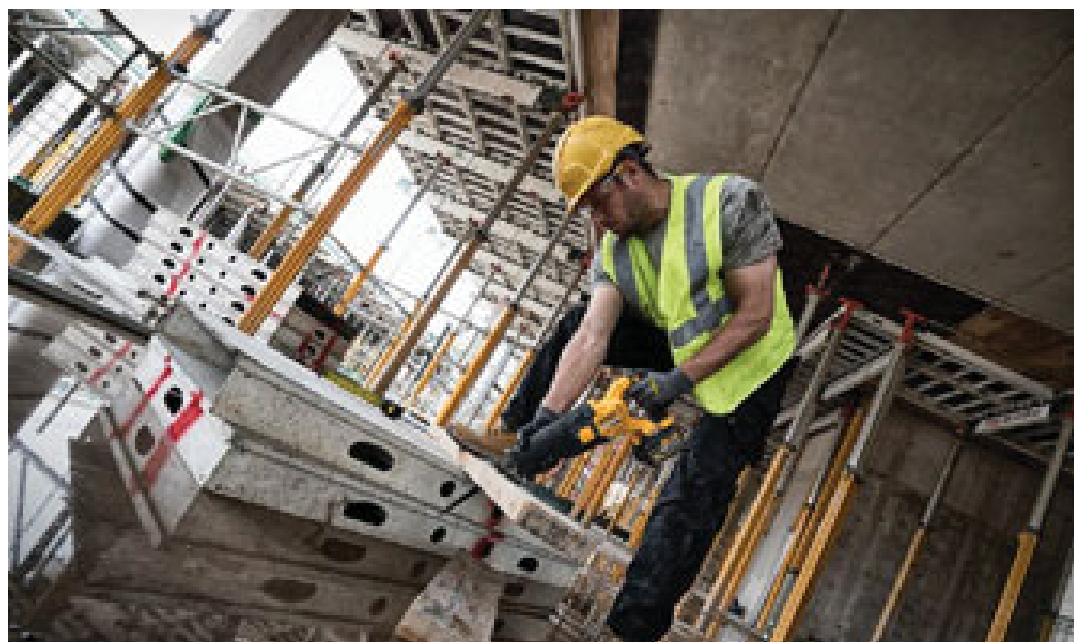

EXTREME® BI-METALL SÄBELSÄGEBLÄTTER

Innovative Zahngeometrie und patentierte Legierung für schnellere Schnitte und längere Lebensdauer



SPEZIELLE ZAHNGEOMETRIE

Extrem schnelle Schnitte bei gleichzeitig erhöhter Lebensdauer für ein optimales Schnittbild. 8% höherer Kobaltanteil (M42) für eine extra lange Lebensdauer



PATENTIERTE LEGIERUNG

Legierung des HCS-Körpers leitet die beim Schneiden entstehende Wärmeenergie gezielt von der Zahnung über den Blattkörper in das zu schneidende Material ab. Für eine doppelt so lange Standzeit



AGGRESSIVER WINKEL

Gehärteter Schaft mit aggressivem Winkel sorgt für mehr Stabilität und erhöhte Lebensdauer



ANWENDUNGS-PIKTOGRAMME

Zur Erkennung der Anwendungsbereiche des jeweiligen Sägeblattes

PRODUKTMERKMALE: Bi-Metall-Konstruktion, als Kombination aus HCS-Körper und kobaltlegierten HSS-Schneiden • Aggressive Zahngeometrie mit speziellem neuem Winkel für einen schnellen und effektiven Materialabtrag vor allem bei zugfesten und abrasiven Metallen • Ideal für extreme Anwendungen sowie Abriss- und Abbrucharbeiten

Für den Einsatz in Säbelsägen (Akku und Kabel)



Metall/Stahl



Edelstahl



Holz mit Nägeln

EXTREME®



*2x höhere Lebensdauer (im DeWalt Vergleich)

EINZELPACKS



Artikel-Nr.	Anwendung	Gesamtlänge mm	Zahn-teilung mm	Inhalt	EURO zzgl. MwSt.	EURO inkl. MwSt.	PG
DT2407L-QZ	Für extrem harte und abrasive Metalle	152	1.4-1.8	5	26,30	31,56	II
DT2408L-QZ	Für extrem harte und abrasive Metalle	203	1.4-1.8	5	36,80	44,16	II
DT2409L-QZ	Für extrem harte und abrasive Metalle	305	1.4-1.8	5	52,50	63,00	II
DT2300L-QZ	Für schnelle, grobe Schnitte in Hart- und Weichhölzern mit Nägeln, mit Eintauchspitze	152	4.2	5	20,90	25,08	II
DT2307L-QZ	Für schnelle, grobe Schnitte in Hart- und Weichhölzern mit Nägeln, mit Eintauchspitze	228	4.2	5	36,60	43,92	II
DT2314L-QZ	Für schnelle, grobe Schnitte in Hart- und Weichhölzern mit Nägeln, mit Eintauchspitze	305	4.2	5	42,90	51,48	II
DT2315L-QZ	Für schnelle Schnitte in Multi-Materialien	100	2.5	5	17,70	21,24	II
DT2301L-QZ	Für schnelle Schnitte in Multi-Materialien	152	2.5	5	26,10	31,32	II
DT2308L-QZ	Für schnelle Schnitte in Multi-Materialien	228	2.5	5	36,60	43,92	II
DT2316L-QZ	Für schnelle Schnitte in Multi-Materialien	305	2.5	5	41,90	50,28	II

SETS



DT2440L

Artikel-Nr.	Beschreibung	EURO zzgl. MwSt.	EURO inkl. MwSt.	PG
DT2440L-QZ	6-tlg. Set EXTREME Säbelsägeblätter 1x DT2300L, 1x DT2301L, 1x DT2307L, 1x DT2308L, 1x DT2315L, 1x DT2407L	34,90	41,88	II
DT2443L-QZ	8-tlg. Set EXTREME Säbelsägeblätter 3x DT2300L, 3x DT2407L, 1x DT2308L, 1x DT2408L	39,50	47,40	II
DT2441L-QZ	12-tlg. Set EXTREME Säbelsägeblätter 2x DT2300L, 2x DT2307L, 2x DT2315L, 2x DT2301L, 2x DT2308L, 1x DT2408L, 1x DT2407L	44,90	53,88	II

Siehe auch Seite 259



DT2443L



DT2441L



BI-METALL SÄBELSÄGEBLÄTTER FÜR METALL

Innovative Zahngeometrie für schnellere Schnitte und längere Lebensdauer



EXTREM SCHARFE ZÄHNE

Extrem schnelle Schnitte bei gleichzeitig erhöhter Lebensdauer. Für ein optimales Schnittbild



ERHÖHTE VERSCHLEISSFESTIGKEIT

Bi-Metall-Konstruktion, als Kombination aus HCS-Körper und kobaltlegierten HSS-Schneiden



AGGRESSIVER WINKEL

Gehärteter Schaft mit aggressivem Winkel sorgt für mehr Stabilität und erhöhte Lebensdauer



ANWENDUNGS-PIKTOGRAMME

Zur Erkennung der Anwendungsbereiche des jeweiligen Sägeblattes

PRODUKTMERKMALE: Bi-Metall-Konstruktion, als Kombination aus HCS-Körper und kobaltlegierten HSS-Schneiden • Kobaltlegierte M2-HSS-Schneiden für erhöhte Verschleißfestigkeit • Verstärkte Zahnschulter für verbesserte Stabilität • Universal-Schaft 1/2"

Für den Einsatz in Säbelsägen (Akku und Kabel)



Metall/Stahl

Artikel-Nr.	Anwendung	Gesamtlänge mm	Zahn-teilung mm	Bosch Ref.-Nummer	Inhalt	EURO zzgl. MwSt.	EURO inkl. MwSt.	PG
DT2385-QZ	Feine Schnitte in Stahlblech, Rohren und Profilen bis 1.5mm	152	1.1	S922AF	5	13,90	16,68	II
DT2384-QZ	Schnelle Schnitte in Stahlblech, Rohren und Profilen bis 3mm	152	1.4	S1122EF	5	13,90	16,68	II
DT2354-QZ	Schnelle Schnitte in Stahlblech, Rohren und Profilen bis 3mm	203	1.4	S1122EF	5	20,60	24,72	II
DT2361-QZ	Schnelle Schnitte in Metallen, Blech, Rohren und Profilen (3-8mm)	152	1.8	S922BF	5	15,60	18,72	II
DT2353-QZ	Schnelle Schnitte in Metallen, Blech, Rohren und Profilen (3-8mm)	203	1.8	S1025BF	5	20,60	24,72	II
DT2323-QZ	Schnelle Schnitte in Stahl und NE-Metallen, Blech, Rohren und Profilen (3-8mm)	203	1.8	S1022BF	100	350,70	420,84	II
DT2346-QZ	Stahl und NE-Metalle bis 3mm. Ideal für den Einsatz auf akkubetriebenen Geräten	152	1.4	S922EF	5	14,60	17,52	II
DT2404-QZ	Progressor Säbelsägeblatt für variierende Materialstärken. Dünne bis dicke Bleche (1-8mm), dünne bis dicke Metallprofile (5-100mm); Blattstärke 0.9mm	152	1.4 - 3.35	S123XF	5	17,90	21,48	II

BI-METALL SÄBELSÄGEBLÄTTER ABBRECHBAR FÜR METALL

Patentiertes abbrechbares Säbelsägeblatt für doppelte Standzeit



HÖHERE STABILITÄT

Dickeres Blatt für eine lange Haltbarkeit und erhöhte Lebensdauer bei Schnitten in Metall



PATENTIERTE INNOVATION

Bei engen Platzverhältnissen kann das Blatt durch einfaches Abbrechen gekürzt werden



MEHR VERSCHLEISSFESTIGKEIT

Legierung für weniger Oberflächenreibung und somit reduzierte Hitzebildung



WENIGER VIBRATIONEN

Bei verkürztem Blatt reduzierte Vibrationen und Beugungen

PRODUKTMERKMALE: Bi-Metall-Konstruktion, als Kombination aus HCS-Körper und kobaltlegierten HSS-Schneiden • Kobaltlegierte M42-HSS-Schneiden mit 8% mehr Cobalt als bisher für erhöhte Verschleißfestigkeit • Optimierter Schaftwinkel, sowie Zahngeometrie kann den Schnitt um bis zu 20% beschleunigen • Universal-Schaft 1/2" • Patentierte abbrechbare Stelle für doppelte Standzeit

Für den Einsatz in Säbelsägen (Akku und Kabel)



Metall/Stahl

Artikel-Nr.	Anwendung	Gesamtlänge mm	Zahn-teilung mm	Inhalt	EURO zzgl. MwSt.	EURO inkl. MwSt.	PG
DT2416-QZ*	Kupfer, Kanal, Metallrohr, PVC, EMT (dünne Kanal- & Isolier-Rohre)	230	1.4 - 1.8	5	35,00	42,00	II
DT2417-QZ*	Kupfer, Kanal, Metallrohr, PVC, EMT (dünne Kanal- & Isolier-Rohre)	152	1.4 - 1.8	5	24,00	28,80	II

SETS

Artikel-Nr.	Beschreibung	EURO zzgl. MwSt.	EURO inkl. MwSt.	PG
DT2446-QZ*	8-tlg. Set Säbelsägeblätter - 2x DT2416, 6x DT2417	44,90	53,88	II

Siehe auch Seite 259

*Verfügbar ab 01.06.2017

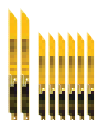

BI-METALL SÄBELSÄGEBLÄTTER FÜR HOLZ

Innovative Zahngeometrie für schnellere Schnitte und längere Lebensdauer



EXTREM SCHARFE ZÄHNE

Extrem schnelle Schnitte bei gleichzeitig erhöhter Lebensdauer. Für ein optimales Schnittbild



PATENTIERTE EINTAUCHSPITZE

Für schnelle und einfache Tauchschnitte in allen Holzwerkstoffen. Reißt beim ersten Eintauchen mehr Material heraus



ERHÖHTE VERSCHLEISSFESTIGKEIT

Bi-Metall-Konstruktion, als Kombination aus HCS-Körper und kobaltlegierten HSS-Schneiden



AGGRESSIVER WINKEL

Gehärteter Schaft mit aggressivem Winkel sorgt für mehr Stabilität und erhöhte Lebensdauer



ANWENDUNGS-PIKTOGRAMME

Zur Erkennung der Anwendungsbereiche des jeweiligen Sägeblattes



VERSTÄRKTE BLATTSCHULTERN

Für eine höhere Standzeit auch bei extremsten Anwendungen

PRODUKTMERKMALE: Bi-Metall-Konstruktion, als Kombination aus HCS-Körper und kobaltlegierten HSS-Schneiden • Kobaltlegierte M2-HSS-Schneiden für erhöhte Verschleißfestigkeit • Verstärkte Zahnschulter für verbesserte Stabilität • Universal-Schaft 1/2" • Neuentwickelte, patentierte Eintauchspitze (außer DT2351-QZ) für saubere, schnelle und präzise Tauchschnitte in allen Holz-Materialien

Für den Einsatz in Säbelsägen (Akku und Kabel)



Naturholz







Holz mit Nägeln

MDF

Sperrholz, Laminat

Furnier





Laminat

Artikel-Nr.	Anwendung	Gesamtlänge mm	Zahn-teilung mm	Bosch Ref.-Nummer	Inhalt	EURO zzgl. MwSt.	EURO inkl. MwSt.	PG
 DT2351-QZ	Feine, schnelle Kurvschnitte in Holz und Kunststoff. Spezielle Eintauchspitze für schnelle und präzise Tauchschnitte in allen Holz-Materialien	152	4.2	S611DF	5	12,90	15,48	II
 DT2359-QZ	Schnelle Schnitte in Holz mit Nägeln und hartem Kunststoff. Neu entwickelte, patentierte Eintauchspitze für schnelle und präzise Tauchschnitte in allen Holz-Materialien	152	4.2	S611VF	5	15,60	18,72	II
 DT2349-QZ	Schnelle Schnitte in Holz mit Nägeln und hartem Kunststoff. Neu entwickelte, patentierte Eintauchspitze für schnelle und präzise Tauchschnitte in allen Holz-Materialien	228	4.2	S1111VF	5	17,30	20,76	II
 DT2320-QZ	Schnelle Schnitte in Holz mit Nägeln und hartem Kunststoff. Neu entwickelte, patentierte Eintauchspitze für schnelle und präzise Tauchschnitte in allen Holz-Materialien	228	4.2	S111VF	100	314,00	376,80	II
 DT2350-QZ	Schnelle Schnitte in Holz mit Nägeln und hartem Kunststoff. Neu entwickelte, patentierte Eintauchspitze für schnelle und präzise Tauchschnitte in allen Holz-Materialien	305	4.2	S1411VF	5	20,10	24,12	II
 DT2344-QZ	Feine, schnelle Kurvschnitte in Holz und Kunststoff. Ideal für den Einsatz auf akkubetriebenen Geräten	152	3.6 - 5.1	S711VF	5	14,60	17,52	II

BI-METALL SÄBELSÄGEBLÄTTER FÜR UNIVERSELLEN EINSATZ

PRODUKTMERKMALE: Bi-Metall-Konstruktion, als Kombination aus HCS-Körper und kobaltlegierten HSS-Schneiden • Kobaltlegierte M2-HSS-Schneiden für erhöhte Verschleißfestigkeit • Verstärkte Zahnschulter für verbesserte Stabilität • Universal-Schaft 1/2"

Für den Einsatz in Säbelsägen (Akku und Kabel)

Artikel-Nr.	Anwendung	Gesamtlänge mm	Zahn-teilung mm	Bosch Ref.-Nummer	Inhalt	EURO zzgl. MwSt.	EURO inkl. MwSt.	PG
 DT2348-QZ	Für Sandwichmaterialien (bis 100mm), Metall (bis 10mm)	152	1.8-2.5	S922VF	5	15,60	18,72	II
 DT2387-QZ	Für Sandwichmaterialien (bis 175mm), Metall (bis 10mm)	203	1.8-2.5	S1122VF	5	16,30	19,56	II
 DT2355-QZ	Für Sandwichmaterialien (bis 250mm), Metall (bis 10mm)	305	1.8-2.5	S1222VF	5	23,10	27,72	II
 DT2345-QZ	Universeller Einsatz in Holz, Holz mit Nägeln, Aluminium und Fiberglas. Ideal für den Einsatz auf akkubetriebenen Geräten	152	2.5	S922VF	5	14,60	17,52	II
 DT2406-QZ	Progressor Säbelsägeblatt für variierende Materialstärken, Holz mit Nägeln/Metall, Spanplatte (5-150mm), Metallblech, Aluminium-Profil (3-18mm), Kunststoff, Fiberglas, verstärkte Kunststoff-Profil (5-150mm)	203	2.4 - 4.6	S3456XF	5	25,50	30,60	II

HCS SÄBELSÄGEBLÄTTER FÜR HOLZ

PRODUKTMERKMALE: Hochflexibler Kohlenstoffstahl (HCS) • Für Weichholz, Holzwerkstoffe, Kunststoffe und andere weiche Materialien • Universal-Schaft 1/2"

Für den Einsatz in Säbelsägen (Akku und Kabel)

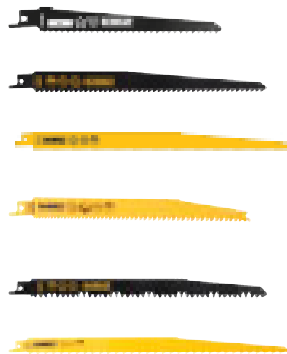
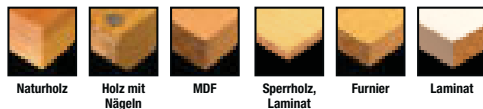

Artikel-Nr.	Anwendung	Gesamtlänge mm	Zahn-teilung mm	Bosch Ref.-Nummer	Inhalt	EURO zzgl. MwSt.	EURO inkl. MwSt.	PG
DT2362-QZ	Feine, schnelle Kurvenschnitte in Holz und Kunststoffen	152	4.2	S611D	5	12,90	15,48	II
DT2363-QZ	Konstruktionsholz (6-150mm), Spanplatten und MDF (6-60mm), Sperrholz, Kunststoff (6-150mm), Holzwände (bis 175mm); Blattstärke 1.25mm	228	4.2	S1544D	5	16,10	19,32	II
DT2364-QZ	Feine, schnelle Schnitte in Holz und Kunststoffen	305	4.2	S1344D	5	19,10	22,92	II
DT2402-QZ	Progressor Säbelsägeblatt für variierende Materialstärken. Bauholz (6-150mm), Span- und MDF Platte (6-60mm), Sperrholzplatte und Kunststoff (6-150mm), Holzplatten (bis 175mm)	203	2.4 - 4	S2345X	5	17,90	21,48	II
DT2352-QZ	Für Grobholz ohne Nägel (15-190mm), lebendes Holz und zum Ausasten (bis 190mm), Brennholz (15-190mm); Blattstärke 1.5 mm	240	5 - 6.5	S1531L	5	20,80	24,96	II
DT2432-QZ	Für Grobholz ohne Nägel (20-250mm), lebendes Holz und zum Ausasten (bis 250mm), Blattstärke 1.25 mm	305	8.5	S1617K	5	21,00	25,20	II

SPEZIAL SÄBELSÄGEBLÄTTER

Für den Einsatz in Säbelsägen (Akku und Kabel)

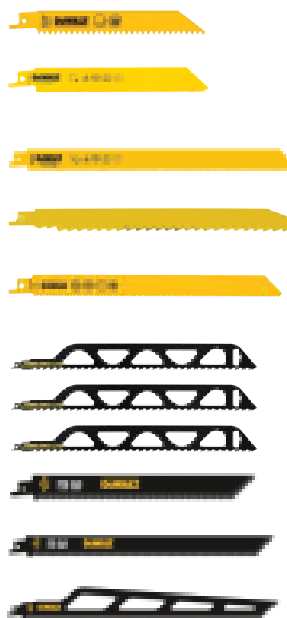

Artikel-Nr.	Anwendung	Gesamtlänge mm	Zahn-teilung mm	Bosch Ref.-Nummer	Inhalt	EURO zzgl. MwSt.	EURO inkl. MwSt.	PG
DT2356-QZ	Bi-Metall Baustellen-Blatt zum ausrissfreien Schneiden von Putz und Mörtel	152	1.8	S628DF	5	12,00	14,40	II
DT2332-QZ	HM-staubbestückt - zum Schneiden von Leichtbeton, Ziegelsteinen, abrasiven Materialien, Keramik, Fiberglas, unlegiertem Weichmetall und Holz mit Nägeln	152	2	-	1	10,50	12,60	II
DT2333-QZ	HM-staubbestückt- zum Schneiden von Leichtbeton, Ziegelsteinen, abrasiven Materialien, Keramik, Fiberglas, unlegiertem Weichmetall und Holz mit Nägeln	228	2	S1130Riff	1	13,10	15,72	II
DT2335-QZ	HM-Zahnleiste - zum Schneiden von Leichtbeton, Ziegelsteinen und abrasiven Materialien	228	1	-	1	20,90	25,08	II
DT2400-QZ	Bi-Metall Säbelsägeblatt zur Palettenreparatur, Holz mit Nägeln/Metall (5-175mm), Metallbleche, Metallrohre, Aluminiumprofile (3-12mm), speziell für flexible Bündigschnitte, Blattstärke 0.9mm	225	2.5	S1122HF	100	278,30	333,96	II
DT2420-QZ	Porenbeton, Ziegelstein und Fiber-Zement bis 150mm, Blattstärke 1.5mm	240	12.7	S1543HM	1	25,20	30,24	II
DT2421-QZ	Porenbeton, Ziegelstein und Fiber-Zement bis 250mm, Blattstärke 1.5 mm	305	12.7	S1243HM	1	34,70	41,64	II
DT2422-QZ	Porenbeton, Ziegelstein und Fiber-Zement bis 365mm, Blattstärke 1.5 mm	457	12.7	S2243HM	1	48,30	57,96	II
DT2450-QZ	HCS Spezialsägeblatt wellengeschliffen für Faserdämmstoffe, Styropor, Karton, Teppich, Leder und Gummi	225	-	-	2	25,90	31,08	Akt.netto
DT2451-QZ	HCS Spezialsägeblatt wellengeschliffen für Faserdämmstoffe, Styropor, Karton, Teppich, Leder und Gummi	300	-	-	2	35,50	42,60	Akt.netto
DT2452-QZ	HCS Spezialsägeblatt wellengeschliffen für Faserdämmstoffe, Styropor, Karton, Teppich, Leder und Gummi	400	-	-	1	25,90	31,08	Akt.netto

SÄBELSÄGEBLÄTTER-SETS



Artikel-Nr.	Beschreibung	EURO zzgl. MwSt.	EURO inkl. MwSt.	PG
DT2444-QZ	6-tlg. Set Säbelsägeblätter - 2x DT2345, 2x DT2349, 2x DT2353	29,50	35,40	II
DT2445-QZ	12-tlg. Set Säbelsägeblätter - 1x DT2345, 3x DT2349, 3x DT2353, 2x DT2359, 3x DT2361	39,50	47,40	II

Siehe auch Seite 259

ALLIGATOR® SPEZIALSÄGEBLÄTTER

PRODUKTMERKMALE: 2-teilige Sägeblätter-Sätze in HSS-Qualität bzw. hartmetallbestückt, abgestimmt für optimale Leistung beim Einsatz in DEWALT Alligator® Spezialsägen

Für den Einsatz in Spezialsägen
DW 390 / 391 / 392 / 393 / 394
(bis Modelljahr 2012)

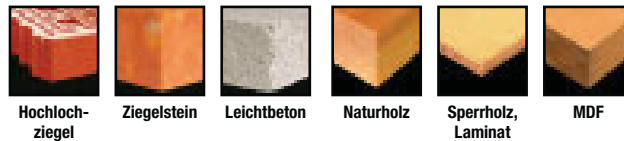

Artikel-Nr.	Anwendung	Passend für	Arbeitslänge mm	Zahnmaterial	Inhalt	EURO zzgl. MwSt.	EURO inkl. MwSt.	PG
DT2960-QZ	Für feine Schnitte in Weichholz, Sperrholz, Gipskarton, Karton	DW 390/391	275	HSS	1	29,90	35,88	-
DT2961-QZ	Universallblatt für schnelle, einfache Schnitte in Hart- und Weichholz, Brennholz, Karton, Gipskarton - nicht für Spanplatten	DW 390/391	275	HSS	1	29,90	35,88	-
DT2962-QZ	Sehr robustes Sägeblatt für einfache Schnitte in Spanplatte, MDF, Hart- und Weichholz, Brennholz, Kunststoff	DW 390/391	275	HM	1	53,90	64,68	-
DT2963-QZ	Für einfache Schnitte in Porenbeton (Festigkeitsklassen PPW 2, 4, 6) sowie für Gips und Yalisteine	DW 390/391	275	HM	1	53,90	64,68	-
DT2964-QZ	Für einfache Schnitte in Hochlochziegel (z.B. POROTON®, POROTHERM®, UNIPOR®) bis Festigkeitsklasse 12 N/mm ²	DW 392/393/394	425	HM	1	79,90	95,88	-
DT2965-QZ	Für einfache Schnitte in Porenbeton (Festigkeitsklassen PPW 2, 4, 6) sowie für Gips und Yalisteine	DW 392/393/394	425	HM	1	79,90	95,88	-
DT2966-QZ	Für einfache Schnitte in Hochlochziegel (z.B. POROTON®, POROTHERM®, UNIPOR®) bis Festigkeitsklasse 20 N/mm ²	DW 392/393/394	425	HM	1	179,90	215,88	-



ALLIGATOR® SPEZIALSÄGEBLÄTTER

PRODUKTMERKMALE: 2-teilige Sägeblätter-Sätze in HSS-Qualität bzw. hartmetallbestückt, abgestimmt für optimale Leistung beim Einsatz in DEWALT Alligator® Spezialsägen

Für den Einsatz in Spezialsägen
DW 396 / 397 / 398 / 399
(ab Modelljahr 2013)



Artikel-Nr.	Anwendung	Passend für	Arbeitslänge mm	Zahnmaterial	Inhalt	EURO zzgl. MwSt.	EURO inkl. MwSt.	PG
DT2970-QZ	Für feine Schnitte in Weichholz, Sperrholz, Gipskarton, Karton	DWE 396	295	HSS	1	31,90	38,28	-
DT2971-QZ	Universallblatt für schnelle, einfache Schnitte in Hart- und Weichholz, Brennholz, Karton, Gipskarton - nicht für Spanplatten	DWE 396	295	HSS	1	31,90	38,28	-
DT2972-QZ	Sehr robustes Sägeblatt für einfache Schnitte in Spanplatte, MDF, Hart- und Weichholz, Brennholz, Kunststoff	DWE 396	295	HM	1	54,90	65,88	-
DT2973-QZ	Für einfache Schnitte in Porenbeton (Festigkeitsklassen PPW 2, 4, 6) sowie für Gips und Yalisteine	DWE 396	295	HM	1	54,90	65,88	-
DT2977-QZ	Für einfache Schnitte in Hochlochziegel (POROTON®) bis Festigkeitsklasse 20 N/mm ²	DWE 396	295	HM	1	124,90	149,88	-
DT2974-QZ	Für einfache Schnitte in Hochlochziegel (z.B. POROTON®, POROTHERM®, UNIPOR®) bis Festigkeitsklasse 12 N/mm ²	DWE 397/398/399	430	HM	1	85,90	103,08	-
DT2975-QZ	Für einfache Schnitte in Porenbeton (Festigkeitsklassen PPW 2, 4, 6) sowie für Gips und Yalisteine	DWE 397/398/399	430	HM	1	85,90	103,08	-
DT2976-QZ	Für einfache Schnitte in Hochlochziegel (z.B. POROTON®, POROTHERM®, UNIPOR®) bis Festigkeitsklasse 20 N/mm ²	DWE 397/398/399	430	HM	1	179,90	215,88	-
DT2978-QZ	Universallblatt für schnelle, einfache Schnitte in Hart- und Weichholz, Brennholz, Karton, Gipskarton, Holzfaserdämmplatten - nicht für Spanplatten	DWE 397/398/399	430	HSS	1	36,90	44,28	-
DT2979-QZ	Dämmstoffblatt; Spezialblatt zum Schneiden von z.B. Glaswolle, Steinwolle, Hanf, Holzwole	DWE 397/398/399	430	HSS	1	45,90	55,08	-



XR EXTREME® RUNTIME ALLIGATOR® SPEZIALSÄGEBLÄTTER

PRODUKTMERKMALE: 2-teilige Sägeblätter in HSS-Qualität bzw. hartmetallbestückt, optimale Abstimmung auf die XR FLEXVOLT Maschinen und somit effiziente Ausnutzung der maximalen Akku-Leistung • bis zu 2x längere Laufzeit pro Akkuladung • Schneller Schnitt durch verbesserte Legierung

NEU

Für den Einsatz in Spezialsägen
DCS396N / DCS396T2 /
DCS397N / DCS397T2



Artikel-Nr.	Anwendung	Passend für	Arbeitslänge mm	Zahnmaterial	Inhalt	EURO zzgl. MwSt.	EURO inkl. MwSt.	PG
DT99590-QZ	Für einfache Schnitte in Porenbeton (Festigkeitsklassen PPW 2,4,6) sowie für Gips und Yalisteine	DCS396/397	295	HM	1	59,90	71,88	-
DT99591-QZ	Für einfache Schnitte in Hochlochziegel (Poreton) bis Festigkeitsklassen 12N/mm ²	DCS396/397	430	HM	1	94,90	113,88	-
DT99592-QZ	Universalsägenblatt für schnelle, einfache Schnitte in Hart- und Weichholz, Brennholz, Karton, Gipskarton - nicht für Spanplatten	DCS396/397	295	HSS	1	34,90	41,88	-
DT99593-QZ	Universalsägenblatt für schnelle, einfache Schnitte in Hart- und Weichholz, Brennholz, Karton, Gipskarton - nicht für Spanplatten	DCS396/397	430	HSS	1	40,90	49,08	-

BANDSÄGEBLÄTTER

PRODUKTMERKMALE: Sägebänder aus hochwertigem, vergütetem Stahl • Extrem scharfgeschliffene und gehärtete Zähne ermöglichen sauberste Schnitte • Speziell gehärtete Zahnreihen

Für den Einsatz in Bandsägen



Artikel-Nr.	Anwendung	Passend für	Gesamtlänge mm	Breite mm	Dicke mm	Zahn-teilung mm	Inhalt	EURO zzgl. MwSt.	EURO inkl. MwSt.	PG
DT8460-QZ	Metall (6.35-9.52mm), Alu, Edelstahl, Kunststoff	DCS371NT	835	12	0.5	1.8	4	49,90	59,88	V
DT8461-QZ	Metall (3.97-6.35mm), Alu, Edelstahl, Kunststoff	DCS371NT	835	12	0.5	1.4	4	49,90	59,88	V
DT8462-QZ	Metall (bis zu 3.97mm), Alu, Edelstahl, Kunststoff	DCS371NT	835	12	0.5	1.05	4	49,90	59,88	V
DT8463-QZ	Metall (6.35-9.52mm), Alu, Edelstahl, Kunststoff	DCS371NT	835	12	0.5	1.8/1.4	4	49,90	59,88	V
DT8480-QZ	Holz - kleine Radien	DW738 / DW739	2095	3	0.6	4.2	1	30,50	36,60	V
DT8481-QZ	Universalsägeblatt	DW738 / DW739	2095	12	0.6	4.2	1	20,50	24,60	V
DT8482-QZ	Holz - größere Materialstärken	DW738 / DW739	2095	16	0.6	6.4	1	20,50	24,60	V
DT8483-QZ	Holz - Radien	DW738 / DW739	2095	6	0.6	3.2	1	20,50	24,60	V
DT8484-QZ	NE-Metalle, Dünnschnitt	DW738 / DW739	2095	6	0.6	1.8	1	20,50	24,60	V
DT8485-QZ	NE-Metall - größere Materialstärken	DW738 / DW739	2095	12	0.6	3.2	1	20,50	24,60	V
DT8486-QZ	Holz, Laminat und Formica	DW738 / DW739	2095	10	0.6	3.2	1	20,50	24,60	V
DT8470-QZ	Holz - kleine Radien	DW876	2215	4	0.6	1.8	1	25,90	31,08	V
DT8471-QZ	Holz - Radien	DW876	2215	6	0.4	4.2	1	25,90	31,08	V
DT8472-QZ	Holz - Längs- und Querschnitte	DW876	2215	10	0.4	4.2	1	25,90	31,08	V
DT8473-QZ	Holz, Kunststoffe - Längsschnitte, (größere Materialstärken)	DW876	2215	16	0.6	6.4	1	25,90	31,08	V
DT8474-QZ	Holz, Kunststoffe - Längsschnitte	DW876	2215	20	0.6	6.4	1	25,90	31,08	V
DT8475-QZ	NE-Metall - Dünnschnitt	DW876	2215	6	0.6	1.4	1	25,90	31,08	V
DT8476-QZ	NE-Metall - größere Materialstärken	DW876	2215	12	0.6	1.8	1	25,90	31,08	V

HOBELMESSER

Für den Einsatz in Elektrohobeln



Artikel-Nr.	Beschreibung	Passend für Hobel	Inhalt	EURO zzgl. MwSt.	EURO inkl. MwSt.	PG
DT3901-QZ	HM-Wendemesser, 80 mm	DW676	1	12,70	15,24	II
DT3905-QZ	HSS-Wendemesser, 82 mm	DW678 / DW680 / D26500 / D26501	1	8,40	10,08	II
DT3906-QZ	HM-Wendemesser, 82 mm	DW678 / DW680 / D26500 / D26501	1	12,70	15,24	II

HARTMETALL FRÄSER

Innovative Fräsertechnologie für rückschlagfreies Arbeiten und maximale Lebensdauer



"ANTI-KICKBACK"-DESIGN

Speziell designter Korpus für ein rückschlagfreies Arbeiten in jeglichen Holzmaterialien



PREMIUM STAHLKÖRPER

Gemäß der Euronorm EN847-1 gefertigter Stahlkörper und Aufnahmeschaft für ein Maximum an Lebensdauer



HM-SCHNEIDPLATTEN

Hochwertige Hartmetallschneiden mit winkelgenauem Anschlag für den härtesten Einsatz bei maximaler Lebensdauer



AUSTAUSCHBARE KUGELLAGER

Für eine noch höhere Lebensdauer der einzelnen Fräser des Sortiments

NUTFRÄSER (HM) - Z1

PRODUKTMERKMALE: Einschneidig für schnelleren Vorschub • Erlaubt schnelleres Arbeiten, wenn ausrissfreie Kanten nicht zwingend notwendig sind

ANWENDUNGEN: Grund- und flankenschneidend • Zum Nuten, Fälzen, Langlochfräsen und Bohren • Einsetzbar auch für gerade Fräsanwendungen bei Laminat

Für Oberfräsen



Artikel-Nr.	Beschreibung	Schaft mm (A)	Fräs-Ø mm (B)	Arbeitslänge mm (C)	Gesamtlänge mm	EURO zzgl. MwSt.	EURO inkl. MwSt.	PG
DT90000-QZ	Einschneidig (Z1), HM	8	4	10	48	13,60	16,32	III

NUTFRÄSER (HM) - Z2

PRODUKTMERKMAL: Zweischneidig für präzise und ausrissfreie Kanten

ANWENDUNGEN: Grund- und flankenschneidend • Zum Nuten, Fälzen, Langlochfräsen und Bohren • Die angeschliffene Bohrschneide lässt das Einbohren zu • Einsetzbar auch für gerade Fräsanwendungen bei Laminat

Für Oberfräsen

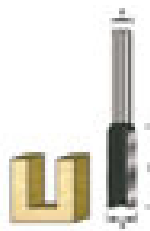

Artikel-Nr.	Beschreibung	Schaft mm (A)	Fräs-Ø mm (B)	Arbeitslänge mm (C)	Gesamtlänge mm	EURO zzgl. MwSt.	EURO inkl. MwSt.	PG
DT90001-QZ	Zweischneidig (Z2), HM	8	5	12	50	14,60	17,52	III
DT90002-QZ	Zweischneidig (Z2), HM	8	6	19	55	15,60	18,72	III
DT90003-QZ	Zweischneidig (Z2), HM	8	8	20	55	16,60	19,92	III
DT90004-QZ	Zweischneidig (Z2), HM	8	10	20	52	17,60	21,12	III
DT90005-QZ	Zweischneidig (Z2), HM	8	12	20	52	18,60	22,32	III
DT90006-QZ	Zweischneidig (Z2), HM	8	14	20	52	19,60	23,52	III
DT90007-QZ	Zweischneidig (Z2), HM	8	15	20	52	19,60	23,52	III
DT90008-QZ	Zweischneidig (Z2), HM	8	16	20	52	21,60	25,92	III
DT90009-QZ	Zweischneidig (Z2), HM	8	18	20	52	21,60	25,92	III
DT90010-QZ	Zweischneidig (Z2), HM	8	20	20	52	22,60	27,12	III
DT90011-QZ	Zweischneidig (Z2), HM	8	22	20	52	23,60	28,32	III
DT90012-QZ	Zweischneidig (Z2), HM	8	25	20	52	24,60	29,52	III

ABRUNDFRÄSER MIT KUGELLAGER (HM) - Z2

PRODUKTMERKMALE: Zweischneidig für glatte, ausrissfreie Kanten • Austauschbares Kugellager-System zur Herstellung unterschiedlicher Profile

ANWENDUNGEN: Abrundfräser werden z.B. zum Abrunden von Tisch- und Arbeitsplatten, Rahmenteilen, Schränken und Möbelementen verwendet, wie auch zur Profilierung von Kanten im Gestell- und Rahmenbau • Für Harthölzer und MDF

Für Oberfräsen

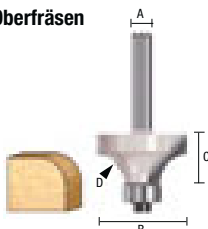

Artikel-Nr.	Beschreibung	Schaft mm (A)	Fräs-Ø mm (B)	Arbeitslänge mm (C)	Radius (D) mm	EURO zzgl. MwSt.	EURO inkl. MwSt.	PG
DT90013-QZ	Zweischneidig (Z2), HM	8	22.7	9.5	5	32,60	39,12	III
DT90014-QZ	Zweischneidig (Z2), HM	8	24.7	13.5	6	34,60	41,52	III
DT90015-QZ	Zweischneidig (Z2), HM	8	31.8	15.9	8	39,60	47,52	III

HM-NUTFRÄSER

Für den Einsatz in Lamellendübelfräsen

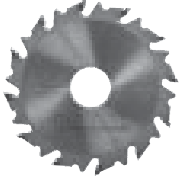

Artikel-Nr.	Beschreibung	Durchmesser mm	Blattstärke mm	Bohrung mm	Zähnezahl	EURO zzgl. MwSt.	EURO inkl. MwSt.	PG
DT1306-QZ	Nutfräser für DW682K / DW685K	102	4.0	22	12	69,70	83,64	III

FRÄSER-SETS MIT 8mm-SCHAFT



DT90017



DT90016

Artikel-Nr.	Beschreibung	EURO zzgl. MwSt.	EURO inkl. MwSt.	PG
DT90016-QZ	12-tlg. HM-Fräser-Set inkl. Aufbewahrungsbox mit Klarsichtdeckel	99,00	118,80	Akt.netto
DT90017-QZ	22-tlg. HM-Fräser-Set inkl. Aufbewahrungsbox mit Klarsichtdeckel	159,00	190,80	Akt.netto

Siehe auch Seite 259

Set-Inhalt DT90016-QZ

Inhalt je 1 Stk.:

- 1.) Hohlkehlfräser (Ø 12 mm, Radius 6 mm)
- 2.) V-Nutfräser (Ø 12.7 mm, 90°)
- 3.) Zinkenfräser (Ø 14.3 mm, 14°)
- 4.) Hohlkehlfräser mit Anlaufkugellager (Ø 21.5 mm, Radius 6 mm)
- 5.) Profilfräser mit Anlaufkugellager (Ø 27 mm, Radius 4 mm)
- 6.) Fasefräser mit Anlaufkugellager (Ø 28.6 mm, 45°)
- 7.) Nutfräser (Ø 8 mm, Arbeitslänge 20 mm)
- 8.) Nutfräser (Ø 12 mm, Arbeitslänge 20 mm)
- 9.) Nutfräser (Ø 16 mm, Arbeitslänge 20 mm)
- 10.) Bündigfräser mit Anlaufkugellager (Ø 12.7 mm, Arbeitslänge 25.4 mm)
- 11.) Abrundfräser mit Anlaufkugellager (Ø 24.7 mm, Radius 6 mm)
- 12.) Abrundfräser mit Anlaufkugellager (Ø 32.7 mm, Radius 10 mm)

Set-Inhalt DT90017-QZ

Inhalt je 1 Stk.:

- 1.) Nutfräser (Ø 6 mm, Arbeitslänge 20 mm)
- 2.) Nutfräser (Ø 8 mm, Arbeitslänge 20 mm)
- 3.) Nutfräser (Ø 10 mm, Arbeitslänge 20 mm)
- 4.) Nutfräser (Ø 12 mm, Arbeitslänge 20 mm)
- 5.) Nutfräser (Ø 16 mm, Arbeitslänge 20 mm)
- 6.) Nutfräser (Ø 20 mm, Arbeitslänge 20 mm)
- 7.) Zinkenfräser (Ø 14.3 mm, 14°)
- 8.) Hohlkehlfräser (Ø 8 mm, Radius 4 mm)
- 9.) Hohlkehlfräser (Ø 12 mm, Radius 6 mm)
- 10.) V-Nutfräser (Ø 12.7 mm, 60°)
- 11.) V-Nutfräser (Ø 12.7 mm, 90°)
- 12.) Viertelstabfräser (Ø 21 mm, Radius 5 mm)
- 13.) Profilfräser mit Anlaufkugellager (Ø 22.22 mm, Radius 3.2 mm)
- 14.) Fasefräser mit Anlaufkugellager (Ø 28.7 mm, 45°)
- 15.) Abrundfräser mit Anlaufkugellager (Ø 22.7 mm, Radius 5 mm)
- 16.) Abrundfräser mit Anlaufkugellager (Ø 28.6 mm, Radius 8 mm)
- 17.) Fasefräser mit Anlaufkugellager (Ø 19.9 mm, 22°)
- 18.) Bündigfräser mit Anlaufkugellager (Ø 12.7 mm, Arbeitslänge 25.4 mm)
- 19.) Profilfräser mit Anlaufkugellager (Ø 27 mm, Radius 4 mm)
- 20.) Hohlkehlfräser mit Anlaufkugellager (Ø 19.5 mm, Radius 5 mm)
- 21.) Hohlkehlfräser mit Anlaufkugellager (Ø 25.5 mm, Radius 8 mm)
- 22.) Falzfräser mit Anlaufkugellager (Ø 31.8 mm, Arbeitslänge 12.7 mm)

LAMELENDÜBEL



Artikel-Nr.	Beschreibung	Größe	Inhalt	EURO zzgl. MwSt.	EURO inkl. MwSt.	PG
DT3931-QZ	für Materialstärken von 13-18mm	10	1000	41,00	49,20	V
DT3932-QZ	für Materialstärken ab 19mm	20	1000	45,20	54,24	V

SCHLEIFEN

Schleifen gehört zur Hauptgruppe des Trennens, sowie zur Gruppe des Spanens und ist ein Fertigungsverfahren zur Bearbeitung von Oberflächen oder zum Trennen von Werkstoffteilen mit Schleifmitteln.

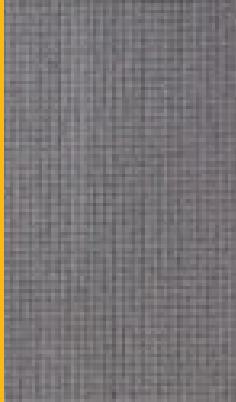

EXTREME Schleifgitter

- Trägermaterial aus robustem Nylon-Geflecht
- Silizium-Karbid-Körnung der Schleifgitter wird durch ein spezielles Verbundverfahren auf das Nylon-Geflecht aufgebracht. Dies reduziert die Flexibilität, erhöht aber die Lebensdauer bis zu 4x im Vergleich zu DEWALT Standard-Schleifmitteln
- Durch die Vielzahl der kleinen Öffnungen im Gitterleinen wird die Absaugleistung deutlich erhöht, da der Schleifstaub über eine größere Oberfläche abtransportiert wird. Somit wird ein feineres Finish erreicht
- Nach intensivem Gebrauch kann der Schleifstaub einfach ausgeklopft oder ausgepustet werden

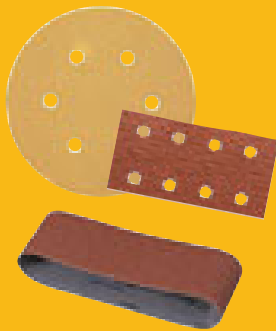

Schleifmittel

- Hochqualitäts-Aluminiumoxid-Korund für einen perfekten Oberflächenschliff
- Hitzebeständige und staubabweisende Kunstharzbindung für kraftvolles Schleifen
- Robustes und flexibles Trägermaterial



Fächerschleifscheiben

- Für den Einsatz auf Winkelschleifern
- Zirkonid-Körnung ermöglicht einen 3x schnelleren Materialabtrag als herkömmliche, harzgebundene Fiberscheiben
- Frei von Eisen, Schwefel und Chlor – für schadstofffreies Schleifen

- Typ 27 Bauform für Schleifwinkel von 0 – 15 Grad

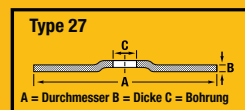

- Typ 29 Bauform für Schleifwinkel von 15 – 25 Grad

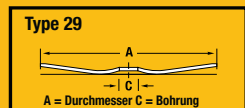

XR EXTREME RUNTIME FÄCHERSCHLEIFSCHEIBEN

- Fächerschleifscheiben für eine kompromisslose Performance. Aggressive Keramik-Körnung für einen geringeren Kraftaufwand und einen schnelleren Schnittfortschritt. Mehr Schnitte in kürzerer Zeit bei professionellen und industriellen Anwendungen.

EXTREME® SCHLEIFGITTER



BIS ZU 25% BESSERE SCHLEIFERGEBNISSE

Die offene Gewebestruktur ermöglicht einen effektiveren Abtransport des Schleifstaubes. Somit wird ein feineres Schleifbild erreicht



LÄNGERE LEBENSDAUER

Bis zu 4x längere Lebensdauer im Vergleich zu DEWALT Standard-Schleifpapieren durch besseren Abtransport des Schleifstaubes



EINFACHE BEFESTIGUNG

Die offene Struktur der Gitterleinen macht ein exaktes Positionieren überflüssig



WASSERFEST

Nach intensivem Gebrauch kann der Schleifstaub einfach abgespült werden. Nach dem Trocknen ist das Schleifgitter wieder einsatzbereit

PRODUKTMERKMALE: Trägermaterial aus robustem Nylon-Geflecht • Die Silizium-Karbid-Körnung der Schleifgitter wird durch ein spezielles Verbundverfahren auf das Nylon-Geflecht aufgebracht. Dies reduziert die Flexibilität, erhöht aber die Lebensdauer bis zu 4x im Vergleich zu DEWALT Standard-Schleifmitteln • Durch die Vielzahl der kleinen Öffnungen im Gitterleinen wird die Absaugleistung deutlich erhöht, da der Schleifstaub über eine deutlich größere Oberfläche abtransportiert wird

ANWENDUNGEN: Für alle Grund-, Zwischen- und Endschliffanwendungen bei Holz, Metall, Farben, Lacke, Putz und Trockenbau



Holz



Farben/
Lacke



Metall



93 X 93mm - KLETTFIX



Für den Einsatz auf Dreieckschleifern bzw. DEWALT Multi Tool DWE 315 / DCS 355. U.a. passend für: DEWALT, Bosch

Artikel-Nr.	Beschreibung	Körnung	Mindest-Bestellmenge	Inhalt	EURO zzgl. MwSt.	EURO inkl. MwSt.	PG
DTM3092-QZ	EXTREME Schleifgitter	80	1	5	5,40	6,48	II
DTM3093-QZ	EXTREME Schleifgitter	120	1	5	5,40	6,48	II
DTM3095-QZ	EXTREME Schleifgitter	240	1	5	5,40	6,48	II

125mm Ø - KLETTFIX



Für den Einsatz auf Exzenter-schleifern. U.a. passend für: DEWALT, Bosch, Festool, Makita, Metabo, Milwaukee

NEU

Artikel-Nr.	Beschreibung	Körnung	Mindest-Bestellmenge	Inhalt	EURO zzgl. MwSt.	EURO inkl. MwSt.	PG
DTM8671-QZ	EXTREME Schleifgitter	40	1	5	9,30	11,16	II
DTM8560-QZ	EXTREME Schleifgitter	60	1	5	9,30	11,16	II
DTM3103-QZ	EXTREME Schleifgitter	80	1	5	9,30	11,16	II
DTM3105-QZ	EXTREME Schleifgitter	120	1	5	9,30	11,16	II
DTM3107-QZ	EXTREME Schleifgitter	240	1	5	9,30	11,16	II
DTM8562-QZ	EXTREME Schleifgitter	320	1	5	9,30	11,16	II
DTM8561-QZ	EXTREME Schleifgitter	60	1	10	12,90	15,48	II
DTM3113-QZ	EXTREME Schleifgitter	80	1	10	12,90	15,48	II
DTM3115-QZ	EXTREME Schleifgitter	120	1	10	12,90	15,48	II
DTM3117-QZ	EXTREME Schleifgitter	240	1	10	12,90	15,48	II
DTM8563-QZ	EXTREME Schleifgitter	320	1	10	12,90	15,48	II
DTM8567-QZ	EXTREME Schleifgitter	40	1	50	42,00	50,40	II
DTM8568-QZ	EXTREME Schleifgitter	80	1	50	42,00	50,40	II
DTM8569-QZ	EXTREME Schleifgitter	120	1	50	42,00	50,40	II
DTM8570-QZ	EXTREME Schleifgitter	180	1	50	42,00	50,40	II
DTM8571-QZ	EXTREME Schleifgitter	240	1	50	42,00	50,40	II

150mm Ø - KLETTFIX



Für den Einsatz auf Exzenter-schleifern. U.a. passend für: DEWALT, Bosch, Festool, Makita, Metabo, Milwaukee

NEU

Artikel-Nr.	Beschreibung	Körnung	Mindest-Bestellmenge	Inhalt	EURO zzgl. MwSt.	EURO inkl. MwSt.	PG
DTM8675-QZ	EXTREME Schleifgitter	40	1	5	7,80	9,36	II
DTM8556-QZ	EXTREME Schleifgitter	60	1	5	7,80	9,36	II
DTM3123-QZ	EXTREME Schleifgitter	80	1	5	7,80	9,36	II
DTM3125-QZ	EXTREME Schleifgitter	120	1	5	7,80	9,36	II
DTM3127-QZ	EXTREME Schleifgitter	240	1	5	7,80	9,36	II
DTM8558-QZ	EXTREME Schleifgitter	320	1	5	7,80	9,36	II
DTM8557-QZ	EXTREME Schleifgitter	60	1	10	14,60	17,52	II
DTM3133-QZ	EXTREME Schleifgitter	80	1	10	14,60	17,52	II
DTM3135-QZ	EXTREME Schleifgitter	120	1	10	14,60	17,52	II
DTM3137-QZ	EXTREME Schleifgitter	240	1	10	14,60	17,52	II
DTM8559-QZ	EXTREME Schleifgitter	320	1	10	14,60	17,52	II
DTM8572-QZ	EXTREME Schleifgitter	40	1	50	49,00	58,80	II
DTM8573-QZ	EXTREME Schleifgitter	80	1	50	49,00	58,80	II
DTM8574-QZ	EXTREME Schleifgitter	120	1	50	49,00	58,80	II
DTM8575-QZ	EXTREME Schleifgitter	180	1	50	49,00	58,80	II
DTM8576-QZ	EXTREME Schleifgitter	240	1	50	49,00	58,80	II

EXTREME® SCHLEIFGITTER

Fortsetzung

225mm Ø - KLETTFIX



Für den Einsatz auf Exzenter-schleifern. U.a. passend für: Flex, Festool

NEU

NEU

NEU

NEU

Artikel-Nr.	Beschreibung	Körnung	Mindest-Bestellmenge	Inhalt	EURO zzgl. MwSt.	EURO inkl. MwSt.	PG
DTM8680-QZ	EXTREME Schleifgitter	60	1	25	59,90	71,88	II
DTM8564-QZ	EXTREME Schleifgitter	80	1	5	12,90	15,48	II
DTM8681-QZ	EXTREME Schleifgitter	80	1	25	59,90	71,88	II
DTM8565-QZ	EXTREME Schleifgitter	120	1	5	12,90	15,48	II
DTM8682-QZ	EXTREME Schleifgitter	120	1	25	59,90	71,88	II
DTM8566-QZ	EXTREME Schleifgitter	240	1	5	12,90	15,48	II
DTM8683-QZ	EXTREME Schleifgitter	240	1	25	59,90	71,88	II

100 X 150mm Ø - KLETTFIX



Für den Einsatz auf Delta-Schleifern von Festool

Artikel-Nr.	Beschreibung	Körnung	Mindest-Bestellmenge	Inhalt	EURO zzgl. MwSt.	EURO inkl. MwSt.	PG
DTM8553-QZ	EXTREME Schleifgitter	80	1	5	7,40	8,88	II
DTM8554-QZ	EXTREME Schleifgitter	120	1	5	7,40	8,88	II
DTM8555-QZ	EXTREME Schleifgitter	240	1	5	7,40	8,88	II

115 X 115mm Ø - KLETTFIX



Für den Einsatz auf Vibrations-schleifern. U.a. passend für: DEWALT, Makita

NEU

NEU

Artikel-Nr.	Beschreibung	Körnung	Mindest-Bestellmenge	Inhalt	EURO zzgl. MwSt.	EURO inkl. MwSt.	PG
DTM8663-QZ	EXTREME Schleifgitter	40	1	5	5,50	6,60	II
DTM8664-QZ	EXTREME Schleifgitter	60	1	5	5,50	6,60	II
DTM3022-QZ	EXTREME Schleifgitter	80	1	5	5,50	6,60	II
DTM3023-QZ	EXTREME Schleifgitter	120	1	5	5,50	6,60	II
DTM3025-QZ	EXTREME Schleifgitter	240	1	5	5,50	6,60	II

115 X 228mm Ø - KLETTFIX



Für den Einsatz auf Vibrations-schleifern. U.a. passend für: DEWALT, Bosch, Festool, Metabo

NEU

NEU

Artikel-Nr.	Beschreibung	Körnung	Mindest-Bestellmenge	Inhalt	EURO zzgl. MwSt.	EURO inkl. MwSt.	PG
DTM8659-QZ	EXTREME Schleifgitter	40	1	5	15,20	18,24	II
DTM8660-QZ	EXTREME Schleifgitter	60	1	5	15,20	18,24	II
DTM8551-QZ	EXTREME Schleifgitter	80	1	5	15,20	18,24	II
DTM8552-QZ	EXTREME Schleifgitter	120	1	5	15,20	18,24	II

93 X 190mm Ø - KLETTFIX



Für den Einsatz auf Vibrations-schleifern. U.a. passend für: DEWALT, Bosch, Festool, Metabo

NEU

NEU

Artikel-Nr.	Beschreibung	Körnung	Mindest-Bestellmenge	Inhalt	EURO zzgl. MwSt.	EURO inkl. MwSt.	PG
DTM8655-QZ	EXTREME Schleifgitter	40	1	5	8,30	9,96	II
DTM8656-QZ	EXTREME Schleifgitter	60	1	5	8,30	9,96	II
DTM8621-QZ	EXTREME Schleifgitter	80	1	5	8,30	9,96	II
DTM8622-QZ	EXTREME Schleifgitter	120	1	5	8,30	9,96	II
DTM8624-QZ	EXTREME Schleifgitter	240	1	5	8,30	9,96	II



UNIVERSAL-SCHLEIFPAPIER 230 X 280mm

PRODUKTMERKMALE: Hochwertiges Aluminiumoxid-Korund für eine perfekte Oberfläche • Hochfestes und flexibles Papier der Klasse C/D (110 – 130 g/m²) • Stearat-Beschichtung vermindert wirkungsvoll das Zusetzen durch Staub und Farbpartikel

ANWENDUNGEN: Grund-, Zwischen- und Endschliff bei Holz, Farben und Lacke

Für Handschleif-Anwendungen



Holz

Farben/
Lacke

Füller



Artikel-Nr.	Beschreibung	Körnung	Mindest-Bestellmenge	Inhalt	EURO zzgl. MwSt.	EURO inkl. MwSt.	PG
DT3230-QZ	Mehrzweck - Holz/Farbe - Trockenschliff	40	1	10	8,00	9,60	II
DT3231-QZ	Mehrzweck - Holz/Farbe - Trockenschliff	60	1	10	7,00	8,40	II
DT3232-QZ	Mehrzweck - Holz/Farbe - Trockenschliff	80	1	10	7,00	8,40	II
DT3233-QZ	Mehrzweck - Holz/Farbe - Trockenschliff	120	1	10	6,00	7,20	II
DT3234-QZ	Mehrzweck - Holz/Farbe - Trockenschliff	180	1	10	6,00	7,20	II
DT3235-QZ	Mehrzweck - Holz/Farbe - Trockenschliff	240	1	10	6,00	7,20	II
DT3236-QZ	Mehrzweck - Holz/Farbe - Trockenschliff	320	1	10	6,00	7,20	II
DT3238-QZ	Mehrzweck - Holz/Farbe - Trockenschliff	60	1	50	35,00	42,00	II
DT3239-QZ	Mehrzweck - Holz/Farbe - Trockenschliff	80	1	50	35,00	42,00	II
DT3240-QZ	Mehrzweck - Holz/Farbe - Trockenschliff	120	1	50	30,00	36,00	II
DT3241-QZ	Mehrzweck - Holz/Farbe - Trockenschliff	180	1	50	30,00	36,00	II
DT3242-QZ	Mehrzweck - Holz/Farbe - Trockenschliff	240	1	50	30,00	36,00	II

WASSERFESTES SCHLEIFPAPIER 230 X 280mm

PRODUKTMERKMALE: Hochwertiges, scharfes Aluminiumoxid-Korund für eine perfekte Oberfläche • Hochfestes und flexibles, wasserfestes Latex-Papier ermöglicht leichteres Kontur-Schleifen und Endschliffarbeiten

ANWENDUNGEN: Feinster Grund-, Zwischen- und Endschliff bei Grundierungen, Füller und Spachtel

Für Handschleif-Anwendungen



Füller

Spachtel
Grundierung



Artikel-Nr.	Beschreibung	Körnung	Mindest-Bestellmenge	Inhalt	EURO zzgl. MwSt.	EURO inkl. MwSt.	PG
DT3244-QZ	Mehrzweck - Nass- und Trockenschliff	180	1	10	8,00	9,60	II
DT3245-QZ	Mehrzweck - Nass- und Trockenschliff	240	1	10	8,00	9,60	II
DT3246-QZ	Mehrzweck - Nass- und Trockenschliff	320	1	10	8,00	9,60	II
DT3247-QZ	Mehrzweck - Nass- und Trockenschliff	400	1	10	8,00	9,60	II
DT3248-QZ	Mehrzweck - Nass- und Trockenschliff	1000	1	10	8,00	9,60	II
DT3249-QZ	Mehrzweck - Nass- und Trockenschliff	1200	1	10	8,00	9,60	II

METALLBEARBEITUNGS-SCHLEIFGEWEBE 230 X 280mm

PRODUKTMERKMALE: Industrielles Aluminiumoxid-Korund für schnelle und aggressive Schleif- und Abtragsleistung • Festes und flexibles Gewebe der Klasse J (J = Baumwollgewebe, leicht)

ANWENDUNGEN: Für Schleif- und Abtragsarbeiten sowie für Entgrat- und Entrostarbeiten von Metall

Für Handschleif-Anwendungen

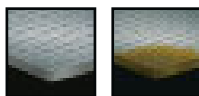

Stahl/Metall

Rost



Artikel-Nr.	Beschreibung	Körnung	Mindest-Bestellmenge	Inhalt	EURO zzgl. MwSt.	EURO inkl. MwSt.	PG
DT3281-QZ	Stahl, Edelstahl, Metall und NE-Metall	80	1	10	15,00	18,00	II
DT3282-QZ	Stahl, Edelstahl, Metall und NE-Metall	120	1	10	14,00	16,80	II
DT3283-QZ	Stahl, Edelstahl, Metall und NE-Metall	180	1	10	14,00	16,80	II
DT3284-QZ	Stahl, Edelstahl, Metall und NE-Metall	240	1	10	14,00	16,80	II
DT3285-QZ	Stahl, Edelstahl, Metall und NE-Metall	320	1	10	14,00	16,80	II

HANDSCHLEIFKLOTZ



Für Handschleifgewebe

Artikel-Nr.	Beschreibung	Mindest-Bestellmenge	Inhalt	EURO zzgl. MwSt.	EURO inkl. MwSt.	PG
DT3199-QZ	Handschleifklotz aus Kork, 40x60x100mm	1	1	1,90	2,28	V

SCHLEIFPAPIER - KLETTFIX 115 X 228mm

PRODUKTMERKMALE: Industrielles Aluminiumoxid-Korund für einen perfekten Oberflächenschliff • Hitzebeständige und staubabweisende Kunstharzbindung für kraftvolles Schleifen • Hochfestes und flexibles Papier der Klasse E (ca. 250 g/m²)

ANWENDUNGEN: Für alle Grund-, Zwischen- und Endschliffanwendungen bei Holz, Farben und Lacke sowie Füller und Spachtel

Für den Einsatz auf
Vibrationsschleifern

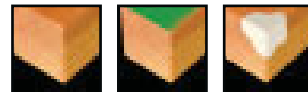

Holz

Farben/
Lacke

Füller



GELOCHT

U.a. passend für: DEWALT, Bosch, Festool, Makita, Metabo, Hitachi, Peugeot, Ryobi



Artikel-Nr.	Beschreibung	Körnung	Mindest-Bestellmenge	Inhalt	EURO zzgl. MwSt.	EURO inkl. MwSt.	PG
DT8550-QZ	Mehrzweck - Holz/Farbe - Trockenschliff	60	1	10	8,00	9,60	II
DT8551-QZ	Mehrzweck - Holz/Farbe - Trockenschliff	80	1	10	7,60	9,12	II
DT8552-QZ	Mehrzweck - Holz/Farbe - Trockenschliff	120	1	10	7,60	9,12	II

SCHLEIFPAPIER 93 X 230mm

PRODUKTMERKMALE: Hochqualitäts-Aluminiumoxid-Korund für einen perfekten Oberflächenschliff • Hitzebeständige und staubabweisende Kunstharzbindung für kraftvolles Schleifen • Hochfestes und flexibles Papier der Klasse E (ca. 250 g/m²) für erhöhte Lebensdauer und Leistung

ANWENDUNGEN: Für alle Grund-, Zwischen- und Endschliffanwendungen bei Holz, Farben und Lacke sowie Füller und Spachtel

Für den Einsatz auf
Vibrationsschleifern



Holz

Farben/
Lacke

Füller

GELOCHT

U.a. passend für: DEWALT, AEG, Bosch, Festool, Makita, Metabo, Skil



Artikel-Nr.	Beschreibung	Körnung	Mindest-Bestellmenge	Inhalt	EURO zzgl. MwSt.	EURO inkl. MwSt.	PG
DT8590-QZ	Mehrzweck - Holz/Farbe - Trockenschliff	60	1	10	4,90	5,88	II
DT8591-QZ	Mehrzweck - Holz/Farbe - Trockenschliff	80	1	10	4,70	5,64	II
DT8592-QZ	Mehrzweck - Holz/Farbe - Trockenschliff	120	1	10	4,70	5,64	II

SCHLEIFPAPIER - KLETTFIX 93 X 190mm

PRODUKTMERKMALE: Hochqualitäts-Aluminiumoxid-Korund für einen perfekten Oberflächenschliff • Hitzebeständige und staubabweisende Kunstharzbindung für kraftvolles Schleifen • Hochfestes und flexibles Papier der Klasse E (ca. 250 g/m²) für erhöhte Lebensdauer und Leistung

ANWENDUNGEN: Für alle Grund-, Zwischen- und Endschliffanwendungen bei Holz, Farben und Lacke sowie Füller und Spachtel

Für den Einsatz auf
Vibrationsschleifern

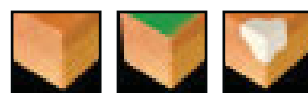

Holz

Farben/
Lacke

Füller



GELOCHT

U.a. passend für: DEWALT, AEG, Bosch, Casals, Einhell, Festool, Hitachi, Makita, Metabo, Peugeot, Skil

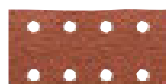

Artikel-Nr.	Beschreibung	Körnung	Mindest-Bestellmenge	Inhalt	EURO zzgl. MwSt.	EURO inkl. MwSt.	PG
DT8620-QZ	Mehrzweck - Holz/Farbe - Trockenschliff	60	1	10	5,70	6,84	II
DT8621-QZ	Mehrzweck - Holz/Farbe - Trockenschliff	80	1	10	5,30	6,36	II
DT8622-QZ	Mehrzweck - Holz/Farbe - Trockenschliff	120	1	10	5,30	6,36	II
DT8623-QZ	Mehrzweck - Holz/Farbe - Trockenschliff	180	1	10	5,30	6,36	II
DT8624-QZ	Mehrzweck - Holz/Farbe - Trockenschliff	240	1	10	5,30	6,36	II

SCHLEIFPAPIER 115 X 140mm

PRODUKTMERKMALE: Hochqualitäts-Aluminiumoxid-Korund für einen perfekten Oberflächenschliff • Hitzebeständige und staubabweisende Kunstharzbindung für kraftvolles Schleifen • Hochfestes und flexibles Papier der Klasse E (ca. 250 g/m²) für erhöhte Lebensdauer und Leistung

ANWENDUNGEN: Für alle Grund-, Zwischen- und Endschliffanwendungen bei Holz, Farben und Lacke sowie Füller und Spachtel

Für den Einsatz auf Vibrationsschleifern



Holz Farben/Lacke Füller

GELOCHT

U.a. passend für: DEWALT, Bosch, Makita, Ryobi, Skil



Artikel-Nr.	Beschreibung	Körnung	Mindest-Bestellmenge	Inhalt	EURO zzgl. MwSt.	EURO inkl. MwSt.	PG
DT3011-QZ	Mehrzweck - Holz/Farbe - Trockenschliff	40	1	25	7,90	9,48	II
DT3012-QZ	Mehrzweck - Holz/Farbe - Trockenschliff	60	1	25	7,90	9,48	II
DT3014-QZ	Mehrzweck - Holz/Farbe - Trockenschliff	100	1	25	7,90	9,48	II
DT3015-QZ	Mehrzweck - Holz/Farbe - Trockenschliff	150	1	25	7,90	9,48	II
DT3017-QZ	Mehrzweck - Holz/Farbe - Trockenschliff	220	1	25	7,90	9,48	II

SCHLEIFPAPIER - KLETTFIX 115 X 115mm

PRODUKTMERKMALE: Hochqualitäts-Aluminiumoxid-Korund für einen perfekten Oberflächenschliff • Hitzebeständige und staubabweisende Kunstharzbindung für kraftvolles Schleifen • Hochfestes und flexibles Papier der Klasse E (ca. 250 g/m²) für erhöhte Lebensdauer und Leistung

ANWENDUNGEN: Für alle Grund-, Zwischen- und Endschliffanwendungen bei Holz, Farben und Lacke sowie Füller und Spachtel

Für den Einsatz auf Vibrationsschleifern

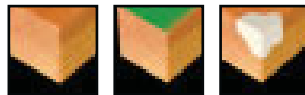

Holz Farben/Lacke Füller



GELOCHT

U.a. passend für: DEWALT, Makita, Metabo



Artikel-Nr.	Beschreibung	Körnung	Mindest-Bestellmenge	Inhalt	EURO zzgl. MwSt.	EURO inkl. MwSt.	PG
DT3020-QZ	Mehrzweck - Holz/Farbe - Trockenschliff	40	1	10	4,70	5,64	II
DT3021-QZ	Mehrzweck - Holz/Farbe - Trockenschliff	60	1	10	4,60	5,52	II
DT3022-QZ	Mehrzweck - Holz/Farbe - Trockenschliff	80	1	10	4,60	5,52	II
DT3023-QZ	Mehrzweck - Holz/Farbe - Trockenschliff	120	1	10	4,50	5,40	II
DT3024-QZ	Mehrzweck - Holz/Farbe - Trockenschliff	180	1	10	4,50	5,40	II
DT3025-QZ	Mehrzweck - Holz/Farbe - Trockenschliff	240	1	10	4,50	5,40	II
DT3026-QZ	Mehrzweck - Holz/Farbe - Trockenschliff	320	1	10	4,50	5,40	II
DT3030-QZ	Mehrzweck - Holz/Farbe - Trockenschliff	40	1	25	11,20	13,44	II
DT3031-QZ	Mehrzweck - Holz/Farbe - Trockenschliff	60	1	25	11,00	13,20	II
DT3032-QZ	Mehrzweck - Holz/Farbe - Trockenschliff	80	1	25	11,00	13,20	II
DT3033-QZ	Mehrzweck - Holz/Farbe - Trockenschliff	120	1	25	10,70	12,84	II
DT3034-QZ	Mehrzweck - Holz/Farbe - Trockenschliff	180	1	25	10,70	12,84	II
DT3035-QZ	Mehrzweck - Holz/Farbe - Trockenschliff	240	1	25	10,70	12,84	II

DREIECK-SCHLEIFPAPIER - KLETTFIX 93 X 93mm

PRODUKTMERKMALE: Hochqualitäts-Aluminiumoxid-Korund für einen perfekten Oberflächenschliff • Hitzebeständige und staubabweisende Kunstharzbindung für kraftvolles Schleifen • Hochfestes und flexibles Papier der Klasse E (ca. 250 g/m²) für erhöhte Lebensdauer und Leistung

ANWENDUNGEN: Für alle Grund-, Zwischen- und Endschliffanwendungen bei Holz, Farben und Lacke sowie Füller und Spachtel

Für den Einsatz auf Dreieckschleifern



Holz Farben/Lacke Füller



GELOCHT

U.a. passend für: DEWALT, Bosch, AEG, Makita, Metabo, Skil, Kress



Artikel-Nr.	Beschreibung	Körnung	Mindest-Bestellmenge	Inhalt	EURO zzgl. MwSt.	EURO inkl. MwSt.	PG
DT3090-QZ	Mehrzweck - Holz/Farbe - Trockenschliff	40	1	10	4,40	5,28	II
DT3091-QZ	Mehrzweck - Holz/Farbe - Trockenschliff	60	1	10	4,10	4,92	II
DT3092-QZ	Mehrzweck - Holz/Farbe - Trockenschliff	80	1	10	4,10	4,92	II
DT3093-QZ	Mehrzweck - Holz/Farbe - Trockenschliff	120	1	10	3,90	4,68	II
DT3094-QZ	Mehrzweck - Holz/Farbe - Trockenschliff	180	1	10	3,90	4,68	II
DT3095-QZ	Mehrzweck - Holz/Farbe - Trockenschliff	240	1	10	3,90	4,68	II

SCHLEIFPAPIER-ROLLEN

PRODUKTMERKMALE: Hochqualitäts-Aluminiumoxid-Korund für einen perfekten Oberflächenschliff • Hitzebeständige und staubabweisende Kunstharzbindung für kraftvolles Schleifen • Hochfestes und flexibles Papier der Klasse E (ca. 250 g/m²) für erhöhte Lebensdauer und Leistung

ANWENDUNGEN: Für alle Grund-, Zwischen- und Endschliffanwendungen bei Holz, Farben und Lacke sowie Füller und Spachtel

Für den Einsatz auf
Vibrationsschleifern



Holz

Farben/
Lacke

Füller



Artikel-Nr.	Beschreibung	Körnung	Größe (Länge x Breite)	Mindest- Bestellmenge	Inhalt	EURO zzgl. MwSt.	EURO inkl. MwSt.	PG
DT3580-QZ	Mehrzweck - Holz/Farbe - Trockenschliff	60	5m x 115mm	1	1	10,00	12,00	II
DT3581-QZ	Mehrzweck - Holz/Farbe - Trockenschliff	80	5m x 115mm	1	1	9,80	11,76	II
DT3582-QZ	Mehrzweck - Holz/Farbe - Trockenschliff	120	5m x 115mm	1	1	9,20	11,04	II
DT3583-QZ	Mehrzweck - Holz/Farbe - Trockenschliff	180	5m x 115mm	1	1	9,20	11,04	II
DT3584-QZ	Mehrzweck - Holz/Farbe - Trockenschliff	220	5m x 115mm	1	1	9,20	11,04	II
DT3154-QZ	Mehrzweck - Holz/Farbe - Trockenschliff	40	5m x 93mm	1	1	8,90	10,68	II
DT3590-QZ	Mehrzweck - Holz/Farbe - Trockenschliff	60	5m x 93mm	1	1	8,90	10,68	II
DT3591-QZ	Mehrzweck - Holz/Farbe - Trockenschliff	80	5m x 93mm	1	1	8,70	10,44	II
DT3592-QZ	Mehrzweck - Holz/Farbe - Trockenschliff	120	5m x 93mm	1	1	8,40	10,08	II
DT3593-QZ	Mehrzweck - Holz/Farbe - Trockenschliff	180	5m x 93mm	1	1	8,40	10,08	II
DT3594-QZ	Mehrzweck - Holz/Farbe - Trockenschliff	220	5m x 93mm	1	1	8,40	10,08	II
DT3579-QZ	Mehrzweck - Holz/Farbe - Trockenschliff	40	25m x 93mm	1	1	34,70	41,64	II
DT3595-QZ	Mehrzweck - Holz/Farbe - Trockenschliff	60	25m x 93mm	1	1	28,40	34,08	II
DT3596-QZ	Mehrzweck - Holz/Farbe - Trockenschliff	80	25m x 93mm	1	1	24,80	29,76	II
DT3597-QZ	Mehrzweck - Holz/Farbe - Trockenschliff	120	25m x 93mm	1	1	24,80	29,76	II
DT3598-QZ	Mehrzweck - Holz/Farbe - Trockenschliff	180	25m x 93mm	1	1	24,80	29,76	II
DT3599-QZ	Mehrzweck - Holz/Farbe - Trockenschliff	220	25m x 93mm	1	1	24,80	29,76	II

SCHLEIFBÄNDER

PRODUKTMERKMALE: Hochqualitäts-Aluminiumoxid-Korund für schnellen und aggressiven Materialabtrag • Hitzebeständige und staubabweisende Kunstharzbindung für kraftvolles Schleifen

ANWENDUNGEN: Für alle Grund-, Zwischen- und Endschliffanwendungen bei Holz, Farben und Lacke sowie Metall

Für den Einsatz auf
Bandschleifern



Holz

Farben/
Lacke

Metall

EXTREME

* EXTREME DEWALT® Schleifbänder mit einer „Anti-Statik“-Kunstharzbindung (> K120), welche ein stark reduziertes Zusetzen und ein verbessertes Staubabsaugen garantiert – erhöhte Lebensdauer der Schleifbänder

75 X 457mm

U.a. passend für: Makita, Metabo,
Peugeot, Skil



EXTREME

Artikel-Nr.	Beschreibung	Körnung	Mindest- Bestellmenge	Inhalt	EURO zzgl. MwSt.	EURO inkl. MwSt.	PG
DT3640-QZ	Mehrzweck - Holz/Farbe/Lacke/Metall	40	1	3	5,40	6,48	II
DT3641-QZ	Mehrzweck - Holz/Farbe/Lacke/Metall	60	1	3	4,90	5,88	II
DT3642-QZ	Mehrzweck - Holz/Farbe/Lacke/Metall	80	1	3	4,50	5,40	II
DT3643-QZ	Mehrzweck - Holz/Farbe/Lacke/Metall	100	1	3	4,50	5,40	II
DT3644-QZ *	Mehrzweck - Holz/Farbe/Lacke/Metall	150	1	3	4,50	5,40	II

75 X 533mm

U.a. passend für: DEWALT, Bosch, Hitachi,
Atlas Copco, Holz-Her, Makita, Metabo,
Peugeot, Ryobi, Skil

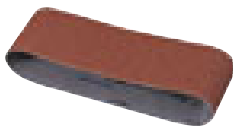

EXTREME

EXTREME

Artikel-Nr.	Beschreibung	Körnung	Mindest- Bestellmenge	Inhalt	EURO zzgl. MwSt.	EURO inkl. MwSt.	PG
DT3300-QZ	Mehrzweck - Holz/Farbe/Lacke/Metall	40	1	3	7,90	9,48	II
DT3376-QZ	Mehrzweck - Holz/Farbe/Lacke/Metall	60	1	3	7,40	8,88	II
DT3377-QZ	Mehrzweck - Holz/Farbe/Lacke/Metall	80	1	3	6,30	7,56	II
DT3628-QZ	Mehrzweck - Holz/Farbe/Lacke/Metall	100	1	3	6,30	7,56	II
DT3378-QZ	Mehrzweck - Holz/Farbe/Lacke/Metall	120	1	3	6,30	7,56	II
DT3301-QZ	Mehrzweck - Holz/Farbe/Lacke/Metall	40	1	10	17,60	21,12	II
DT3302-QZ	Mehrzweck - Holz/Farbe/Lacke/Metall	60	1	10	16,70	20,04	II
DT3303-QZ	Mehrzweck - Holz/Farbe/Lacke/Metall	80	1	10	15,20	18,24	II
DT3304-QZ	Mehrzweck - Holz/Farbe/Lacke/Metall	100	1	10	15,20	18,24	II
DT3629-QZ	Mehrzweck - Holz/Farbe/Lacke/Metall	120	1	10	15,20	18,24	II
DT3305-QZ *	Mehrzweck - Holz/Farbe/Lacke/Metall	150	1	10	15,20	18,24	II
DT3307-QZ *	Mehrzweck - Holz/Farbe/Lacke/Metall	220	1	10	15,20	18,24	II

SCHLEIFBÄNDER

Fortsetzung

U.a. passend für: DEWALT, AEG, Ryobi

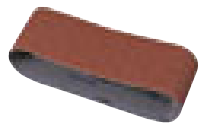

EXTREME

100 X 560mm

Artikel-Nr.	Beschreibung	Körnung	Mindest-Bestellmenge	Inhalt	EURO zzgl. MwSt.	EURO inkl. MwSt.	PG
DT3312-QZ	Mehrzweck - Holz/Farbe/Lacke/Metall	40	1	3	10,40	12,48	II
DT3314-QZ	Mehrzweck - Holz/Farbe/Lacke/Metall	60	1	3	9,60	11,52	II
DT3315-QZ	Mehrzweck - Holz/Farbe/Lacke/Metall	80	1	3	8,50	10,20	II
DT3316-QZ	Mehrzweck - Holz/Farbe/Lacke/Metall	100	1	3	8,50	10,20	II
DT3318-QZ*	Mehrzweck - Holz/Farbe/Lacke/Metall	150	1	3	8,50	10,20	II

U.a. passend für: Hitachi, Makita, Ryobi



EXTREME

100 X 610mm

Artikel-Nr.	Beschreibung	Körnung	Mindest-Bestellmenge	Inhalt	EURO zzgl. MwSt.	EURO inkl. MwSt.	PG
DT3320-QZ	Mehrzweck - Holz/Farbe/Lacke/Metall	40	1	3	10,40	12,48	II
DT3321-QZ	Mehrzweck - Holz/Farbe/Lacke/Metall	60	1	3	9,60	11,52	II
DT3322-QZ	Mehrzweck - Holz/Farbe/Lacke/Metall	80	1	3	8,50	10,20	II
DT3323-QZ	Mehrzweck - Holz/Farbe/Lacke/Metall	100	1	3	8,50	10,20	II
DT3324-QZ*	Mehrzweck - Holz/Farbe/Lacke/Metall	150	1	3	8,50	10,20	II
DT3670-QZ	Mehrzweck - Holz/Farbe/Lacke/Metall	40	1	10	22,50	27,00	II
DT3671-QZ	Mehrzweck - Holz/Farbe/Lacke/Metall	60	1	10	21,20	25,44	II
DT3672-QZ	Mehrzweck - Holz/Farbe/Lacke/Metall	80	1	10	19,40	23,28	II
DT3673-QZ	Mehrzweck - Holz/Farbe/Lacke/Metall	100	1	10	19,40	23,28	II

Für den Einsatz auf Mini-Bandschleifern

Passend für DEWALT



64 X 356mm

Artikel-Nr.	Beschreibung	Körnung	Mindest-Bestellmenge	Inhalt	EURO zzgl. MwSt.	EURO inkl. MwSt.	PG
DT3661-QZ	Mehrzweck - Holz/Farbe/Lacke/Metall	60	1	3	9,10	10,92	II
DT3663-QZ	Mehrzweck - Holz/Farbe/Lacke/Metall	100	1	3	9,10	10,92	II
DT3299-QZ	Mehrzweck - Holz/Farbe/Lacke/Metall	220	1	3	9,10	10,92	II
DT3666-QZ	Mehrzweck - Holz/Farbe/Lacke/Metall	60	1	10	26,40	31,68	II
DT3667-QZ	Mehrzweck - Holz/Farbe/Lacke/Metall	80	1	10	26,40	31,68	II
DT3668-QZ	Mehrzweck - Holz/Farbe/Lacke/Metall	100	1	10	26,40	31,68	II
DT3669-QZ	Mehrzweck - Holz/Farbe/Lacke/Metall	150	1	10	26,40	31,68	II

SCHLEIFBÄNDER FÜR STATIONÄR

PRODUKTMERKMALE: Hochqualitäts-Aluminiumoxid-Korund für schnellen Materialabtrag • Hitzebeständige und staubabweisende Kunstharzbindung für kraftvolles Schleifen • Hochfestes und flexibles Gewebe der Klasse X (X = Baumwollgewebe, schwer)

ANWENDUNGEN: Grobe Körnung zum Schleifen von Metall, Holz und Keramik • Feine Körnung zum Schleifen von Meißeln, Hobelmessern u. ä.

Für den Einsatz auf stationären Schleif-/Abziehgeräten



Metall Holz Keramik

45 X 715mm

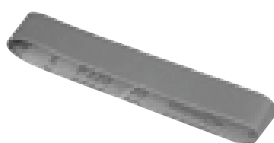

Artikel-Nr.	Beschreibung	Körnung	Mindest-Bestellmenge	Inhalt	EURO zzgl. MwSt.	EURO inkl. MwSt.	PG
DT3351-QZ	Mehrzweck - Metall/Holz/Keramik	80	1	3	8,40	10,08	II
DT3352-QZ	Mehrzweck - Metall/Holz/Keramik	100	1	3	8,40	10,08	II
DT3353-QZ	Mehrzweck - Metall/Holz/Keramik	120	1	3	8,40	10,08	II
DT3354-QZ	Mehrzweck - Metall/Holz/Keramik	150	1	3	8,40	10,08	II
DT3355-QZ	Mehrzweck - Metall/Holz/Keramik	240	1	3	8,40	10,08	II

LEDER-ABZIEHBÄNDER FÜR STATIONÄR - WASSERFEST

ANWENDUNG: Zur Feinbearbeitung von Werkzeugschneiden

Für den Einsatz auf stationären Schleif-/Abziehgeräten



40 X 577mm

Artikel-Nr.	Beschreibung	Mindest-Bestellmenge	Inhalt	EURO zzgl. MwSt.	EURO inkl. MwSt.	PG
DT3395-QZ	Leder-Abziehband	1	1	31,90	38,28	II

40 X 715mm

Artikel-Nr.	Beschreibung	Mindest-Bestellmenge	Inhalt	EURO zzgl. MwSt.	EURO inkl. MwSt.	PG
DT3396-QZ	Leder-Abziehband	1	1	34,90	41,88	II

SCHLEIFSCHLEIBEN - KLETTFIX

PRODUKTMERKMALE: Hitzebeständige Kunstharz-Grund- und Deckbindung des Schleifkornes ermöglichen höchste Schleifleistungen und Standzeiten • Robustes und flexibles Trägermaterial • Staubabweisende Stearat-Beschichtung verhindert dauerhaft das Zusetzen der Schleifmitteloberfläche • Nylonvelour-Rücken für perfekten Scheibensitz auf dem Klettfix-Schleifteller

ANWENDUNGEN: Für alle Grund-, Zwischen- und Endschliffanwendungen bei Holz, Farben und Lacke sowie Metall

Für den Einsatz auf Exzenterschleifern

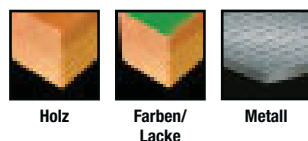

Holz Farben/Lacke Metall



U.a. passend für: DEWALT, AEG, Bosch, Atlas Copco, Festool, Elu, Fein, Hitachi, Kress, Makita, Metabo, Skil

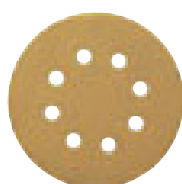

8-LOCH, 125mm Ø

Artikel-Nr.	Beschreibung	Körnung	Mindest-Bestellmenge	Inhalt	EURO zzgl. MwSt.	EURO inkl. MwSt.	PG
DT3101-QZ	Mehrzweck - Holz/Farbe - Trockenschliff	40	1	10	9,00	10,80	II
DT3102-QZ	Mehrzweck - Holz/Farbe - Trockenschliff	60	1	10	8,50	10,20	II
DT3103-QZ	Mehrzweck - Holz/Farbe - Trockenschliff	80	1	10	7,80	9,36	II
DT3105-QZ	Mehrzweck - Holz/Farbe - Trockenschliff	120	1	10	7,80	9,36	II
DT3106-QZ	Mehrzweck - Holz/Farbe - Trockenschliff	180	1	10	7,80	9,36	II
DT3107-QZ	Mehrzweck - Holz/Farbe - Trockenschliff	240	1	10	7,80	9,36	II
DT3108-QZ	Mehrzweck - Holz/Farbe - Trockenschliff	320	1	10	7,80	9,36	II
DT3111-QZ	Mehrzweck - Holz/Farbe - Trockenschliff	40	1	25	13,30	15,96	II
DT3112-QZ	Mehrzweck - Holz/Farbe - Trockenschliff	60	1	25	12,00	14,40	II
DT3113-QZ	Mehrzweck - Holz/Farbe - Trockenschliff	80	1	25	10,80	12,96	II
DT3115-QZ	Mehrzweck - Holz/Farbe - Trockenschliff	120	1	25	10,80	12,96	II
DT3116-QZ	Mehrzweck - Holz/Farbe - Trockenschliff	180	1	25	10,80	12,96	II
DT3117-QZ	Mehrzweck - Holz/Farbe - Trockenschliff	240	1	25	10,80	12,96	II
DT3118-QZ	Mehrzweck - Holz/Farbe - Trockenschliff	320	1	25	10,80	12,96	II

U.a. passend für: DEWALT, Bosch, Hitachi, Metabo, Peugeot

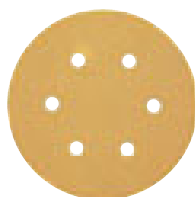

6-LOCH, 150mm Ø

Artikel-Nr.	Beschreibung	Körnung	Mindest-Bestellmenge	Inhalt	EURO zzgl. MwSt.	EURO inkl. MwSt.	PG
DT3121-QZ	Mehrzweck - Holz/Farbe - Trockenschliff	40	1	10	6,50	7,80	II
DT3122-QZ	Mehrzweck - Holz/Farbe - Trockenschliff	60	1	10	6,00	7,20	II
DT3123-QZ	Mehrzweck - Holz/Farbe - Trockenschliff	80	1	10	5,60	6,72	II
DT3125-QZ	Mehrzweck - Holz/Farbe - Trockenschliff	120	1	10	5,60	6,72	II
DT3126-QZ	Mehrzweck - Holz/Farbe - Trockenschliff	180	1	10	5,60	6,72	II
DT3127-QZ	Mehrzweck - Holz/Farbe - Trockenschliff	240	1	10	5,60	6,72	II
DT3128-QZ	Mehrzweck - Holz/Farbe - Trockenschliff	320	1	10	5,60	6,72	II
DT3131-QZ	Mehrzweck - Holz/Farbe - Trockenschliff	40	1	25	16,30	19,56	II
DT3132-QZ	Mehrzweck - Holz/Farbe - Trockenschliff	60	1	25	14,90	17,88	II
DT3133-QZ	Mehrzweck - Holz/Farbe - Trockenschliff	80	1	25	13,90	16,68	II
DT3135-QZ	Mehrzweck - Holz/Farbe - Trockenschliff	120	1	25	13,90	16,68	II
DT3136-QZ	Mehrzweck - Holz/Farbe - Trockenschliff	180	1	25	13,90	16,68	II
DT3137-QZ	Mehrzweck - Holz/Farbe - Trockenschliff	240	1	25	13,90	16,68	II
DT3138-QZ	Mehrzweck - Holz/Farbe - Trockenschliff	320	1	25	13,90	16,68	II

U.a. passend für: Festool, Flex

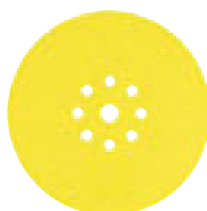

9-LOCH, 225mm Ø

Artikel-Nr.	Beschreibung	Körnung	Mindest-Bestellmenge	Inhalt	EURO zzgl. MwSt.	EURO inkl. MwSt.	PG
DT3164-QZ	Mehrzweck - Holz/Farbe - Trockenschliff	60	1	10	17,30	20,76	II
DT3169-QZ	Mehrzweck - Holz/Farbe - Trockenschliff	80	1	10	17,30	20,76	II
DT3179-QZ	Mehrzweck - Holz/Farbe - Trockenschliff	100	1	10	17,30	20,76	II
DT3170-QZ	Mehrzweck - Holz/Farbe - Trockenschliff	120	1	10	17,30	20,76	II

EXZENTERSCHLEIFTELLER - KLETTFIX

PRODUKTMERKMAL: Klettfix-Exzenterschleifteller für DEWALT Exzenterschleifer (mittelharte Ausführung)

Für den Einsatz auf Exzenterschleifern

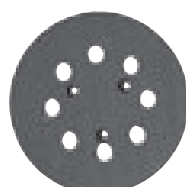

Artikel-Nr.	Beschreibung	Durchmesser mm	Mindest-Bestellmenge	Inhalt	EURO zzgl. MwSt.	EURO inkl. MwSt.	PG
DT3600-QZ	Für Exzenterschleifer D26453 - 8-Loch	125	1	1	14,70	17,64	II
DT3601-QZ	Für Exzenterschleifer DW443 - 6-Loch	150	1	1	20,00	24,00	II
DE2639-XJ	Für Exzenterschleifer D26410 - 6+8-Loch	150	1	1	28,60	34,32	-

EXTREME® FIBERSCHLEIFSCHLEIBEN

PRODUKTMERKMALE: Extra widerstandsfähiger Zirkonkorund für schnellen und aggressiven Materialabtrag von Metall • Hitzebeständige und staubabweisende Kunstharzbindung für kraftvolles Schleifen und erhöhte Lebensdauer • Hochfestes und flexibles Vulkanfibergewebe

ANWENDUNGEN: Für Schleif- und Abtragsarbeiten sowie für Entgrat- und Entrostarbeiten

Für den Einsatz auf Winkelschleifern (Akku und Kabel)

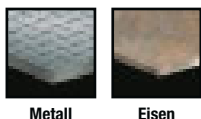

Metall

Eisen



Artikel-Nr.	Beschreibung	Durchmesser mm	Körnung	Mindest-Bestellmenge	Inhalt	EURO zzgl. MwSt.	EURO inkl. MwSt.	PG
DT3211-QZ	Fiberschleifscheiben	125	40	1	25	31,40	37,68	II
DT3212-QZ	Fiberschleifscheiben	125	60	1	25	26,70	32,04	II
DT3213-QZ	Fiberschleifscheiben	125	80	1	25	21,30	25,56	II

Fächerschleifscheiben

- Abschleifen von Schweißnähten, Entfernen von Schweißschlacke
- Entgraten
- Vorbereiten und Endbearbeitung von Oberflächen
- Kantenglätten und Anfasen

Metall / NE-Metall

- Typ 27 Bauform für Schleifwinkel von 0-15 Grad
- Typ 29 Bauform für Schleifwinkel von 15-25 Grad
- Zirkonoxid-Körnung ermöglicht eine 3x schnellere Materialentfernung als herkömmliche, harzgebundene Fiberscheiben
- Frei von Eisen, Schwefel und Chlor – für schadstofffreies Schleifen



0°-15°

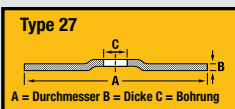

15°-25°

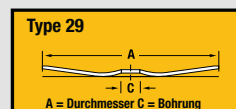

XR EXTREME® RUNTIME FÄCHERSCHLEIFSCHLEIBEN - FLACH

PRODUKTMERKMALE: Optimale Abstimmung auf die DEWALT XR FLEXVOLT DCG414 und somit effiziente Ausnutzung der maximalen Akku-Leistung • bis zu 2x längere Laufzeit pro Akkuladung • Körnung aus Keramik • Schleifen ohne Wärmeentwicklung

ANWENDUNGEN: Zum Entrosten, Schleifen und Reinigen von Metall

Für den Einsatz auf Winkelschleifern (Akku und Kabel)



Metall

Eisen



Artikel-Nr.	Beschreibung	Durchmesser mm	Körnung	Mindest-Bestellmenge	Inhalt	EURO zzgl. MwSt.	EURO inkl. MwSt.	PG
DT99583-QZ	Typ 27, flach	125	40	1	1	7,50	9,00	II
DT99584-QZ	Typ 27, flach	125	60	1	1	8,00	9,60	II
DT99585-QZ	Typ 27, flach	125	80	1	1	8,50	10,20	II

EXTREME® FÄCHERSCHLEIFSCHEIBEN - FLACH

PRODUKTMERKMALE: Widerstandsfähige, haltbare Zirkonoxid-Körnung • Sehr robust und widerstandsfähig, mit sehr hoher Abtragsrate • Geräuscharm • Schleifen ohne Wärmeentwicklung

ANWENDUNGEN: Zum Entrosten, Schleifen und Reinigen von Metall

Für den Einsatz auf
Winkelschleifern
(Akku und Kabel)



Metall



Eisen



Artikel-Nr.	Beschreibung	Durchmesser mm	Körnung	Mindest-Bestellmenge	Inhalt	EURO zzgl. MwSt.	EURO inkl. MwSt.	PG
DT30601-QZ	Typ 27, flach	115	40	1	1	5,60	6,72	II
DT30611-QZ	Typ 27, flach	115	60	1	1	5,60	6,72	II
DT30621-QZ	Typ 27, flach	115	80	1	1	5,60	6,72	II
DT30602-QZ	Typ 27, flach	125	40	1	1	6,40	7,68	II
DT30612-QZ	Typ 27, flach	125	60	1	1	6,40	7,68	II
DT30622-QZ	Typ 27, flach	125	80	1	1	6,40	7,68	II

FÄCHERSCHLEIFSCHEIBEN - GEKRÖPFT UND FLACH

PRODUKTMERKMALE: Widerstandsfähige, haltbare Zirkonoxid-Körnung • Sehr robust und widerstandsfähig, mit sehr hoher Abtragsrate • Geräuscharm • Schleifen ohne Wärmeentwicklung

ANWENDUNGEN: Zum Entrosten, Schleifen und Reinigen von Metall

Für den Einsatz auf
Winkelschleifern
(Akku und Kabel)



Metall



Eisen

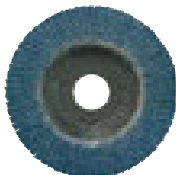

Artikel-Nr.	Beschreibung	Durchmesser mm	Körnung	Mindest-Bestellmenge	Inhalt	EURO zzgl. MwSt.	EURO inkl. MwSt.	PG
DT3255-QZ	Typ 29, gekröpft	115	36	1	1	3,20	3,84	II
DT3256-QZ	Typ 29, gekröpft	115	60	1	1	3,20	3,84	II
DT3257-QZ	Typ 29, gekröpft	115	80	1	1	3,20	3,84	II
DT3258-QZ	Typ 29, gekröpft	115	120	1	1	3,20	3,84	II
DT3265-QZ	Typ 29, gekröpft	125	36	1	1	3,70	4,44	II
DT3266-QZ	Typ 29, gekröpft	125	60	1	1	3,70	4,44	II
DT3267-QZ	Typ 29, gekröpft	125	80	1	1	3,70	4,44	II
DT3268-QZ	Typ 29, gekröpft	125	120	1	1	3,70	4,44	II
DT3292-QZ	Typ 27, flach	115	36	1	1	3,20	3,84	II
DT3293-QZ	Typ 27, flach	115	60	1	1	3,20	3,84	II
DT3294-QZ	Typ 27, flach	115	80	1	1	3,20	3,84	II
DT3295-QZ	Typ 27, flach	115	120	1	1	3,20	3,84	II
DT3308-QZ	Typ 27, flach	125	36	1	1	3,70	4,44	II
DT3309-QZ	Typ 27, flach	125	60	1	1	3,70	4,44	II
DT3310-QZ	Typ 27, flach	125	80	1	1	3,70	4,44	II

SCHLEIF- UND POLIERTELLER

PRODUKTMERKMAL: Thermokunststoff-Schleif-/Polierteller inkl. Befestigungsschrauben

ANWENDUNG: Einsatz in Verbindung mit Schleifscheiben und Polierhauben

Für den Einsatz auf Winkelschleifern (Akku und Kabel)



Artikel-Nr.	Max. Drehzahl	Durchmesser mm	Bohrung mm	Mindest-Bestellmenge	Inhalt	EURO zzgl. MwSt.	EURO inkl. MwSt.	PG
DT3610-QZ	13000 U/min.	115	M14	1	1	8,50	10,20	II
DT3611-QZ	15000 U/min.	125	M14	1	1	8,90	10,68	II
DT3612-QZ	8500 U/min.	178	M14	1	1	14,50	17,40	II

POLIERHAUBEN

PRODUKTMERKMAL: Woll-Polierhaube

ANWENDUNG: Zum Hochglanzpolieren verschiedenster Materialien wie lackierte Oberflächen, Metall, Stein, Kunststoff etc.

Für den Einsatz auf Winkelschleifern (Akku und Kabel) sowie Poliermaschinen



Artikel-Nr.	Durchmesser mm	Mindest-Bestellmenge	Inhalt	EURO zzgl. MwSt.	EURO inkl. MwSt.	PG
DT3621-QZ	125	1	1	7,40	8,88	II
DT3622-QZ	178	1	1	8,40	10,08	II

SCHLEIFSCHEIBEN / ABZIEHSCHLEIFEN

Für den Einsatz auf Schleifmaschinen

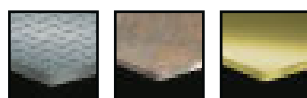

Stahl/Metall Eisen Messing



Artikel-Nr.	Bezeichnung	Material	Körnung	Durchmesser mm	Breite mm	Bohrung mm	Inhalt	EURO zzgl. MwSt.	EURO inkl. MwSt.	PG
DT3385-QZ	Schleifscheibe	Aluminiumoxyd (weiß)+	80	125	25	20	1	21,40	25,68	II
DT3380-QZ	Abziehscheibe	Siliciumkarbit SCg (grau)**	400	125	25	20	1	72,50	87,00	II

+ Weiß: kühler laufende Aluminiumoxyd-Scheiben zum Schleifen und Schärfen von Hobelmessern, Beiteln u. a. wärmeempfindlichen Schneidwerkzeugen
 ** Grau: Siliciumkarbit Scheiben zum Schleifen von Hartmetall-bestückten Werkzeugen sowie legierten und unlegierten Stählen und NE-Metallen

DRAHTBÜRSTEN

PRODUKTMERKMALE: Perfekt abgestimmte Bürsteneigenschaften für einen optimalen Materialabtrag • Hohe Bürstendichte für eine lange Lebensdauer

ANWENDUNGEN: Gezopfte Topf- und Scheibenbürsten für härteste Anwendungen • Gewellte Topf- und Scheibenbürsten für mittlere Anwendungen • Weichere leicht gewellte Topf- und Scheibenbürsten für universellen Einsatz an schwer zugänglichen Stellen

Für die Verwendung in Bohrmaschinen, Winkelschleifern (Akku und Kabel) und Schleifmaschinen



GEZOPFTE SCHEIBENBÜRSTEN FÜR WINKELSCHLEIFER

Für härteste Anwendungen: Zum Entfernen von hartnäckiger Farbe, starkem Rost, Reinigen von Schweißnähten etc.

Artikel-Nr.	Drahtlänge mm	Durchmesser mm	Aufnahme	Mindest-Bestellmenge	Inhalt	EURO zzgl. MwSt.	EURO inkl. MwSt.	PG
DT3502-QZ	22	115	M14	1	1	15,40	18,48	II



GEWELLTE TOPFBÜRSTEN FÜR WINKELSCHLEIFER

Für mittlere Anwendungen: Zum Entfernen von Farbe, Rost, Ablagerungen, Oberflächen säuberung, Entgraten etc.

Artikel-Nr.	Drahtlänge mm	Durchmesser mm	Aufnahme	Mindest-Bestellmenge	Inhalt	EURO zzgl. MwSt.	EURO inkl. MwSt.	PG
DT3480-QZ	19	65	M14	1	1	4,70	5,64	II
DT3488-QZ	23	75	M14	1	1	5,30	6,36	II
DT3489-QZ	26	100	M14	1	1	8,40	10,08	II

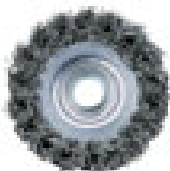

GEZOPFTE TOPFBÜRSTEN FÜR WINKELSCHLEIFER

Für härteste Reinigungsarbeiten

Artikel-Nr.	Drahtlänge mm	Durchmesser mm	Aufnahme	Mindest-Bestellmenge	Inhalt	EURO zzgl. MwSt.	EURO inkl. MwSt.	PG
DT3500-QZ	18	65	M14	1	1	10,60	12,72	II
DT3492-QZ	22	75	M14	1	1	8,90	10,68	II
DT3501-QZ	24	100	M14	1	1	19,20	23,04	II

TRENN- UND SCHRUPPSCHEIBEN-SORTIMENT

DEWALT® Schleifmittel - Produktkennzeichnung

DEWALT verwendet ein branchenweit anerkanntes Farbcodierungs- und Kennzeichnungssystem, das den Anwendern hilft, die korrekte Trenn- oder Schleifscheibe für die jeweilige Anwendung zu finden. Darüber hinaus gilt es jedoch, auch weitere wichtige Merkmale wie z. B. Drehzahl, Größe und Dicke der Scheibe sowie Bohrungsdurchmesser zu beachten.

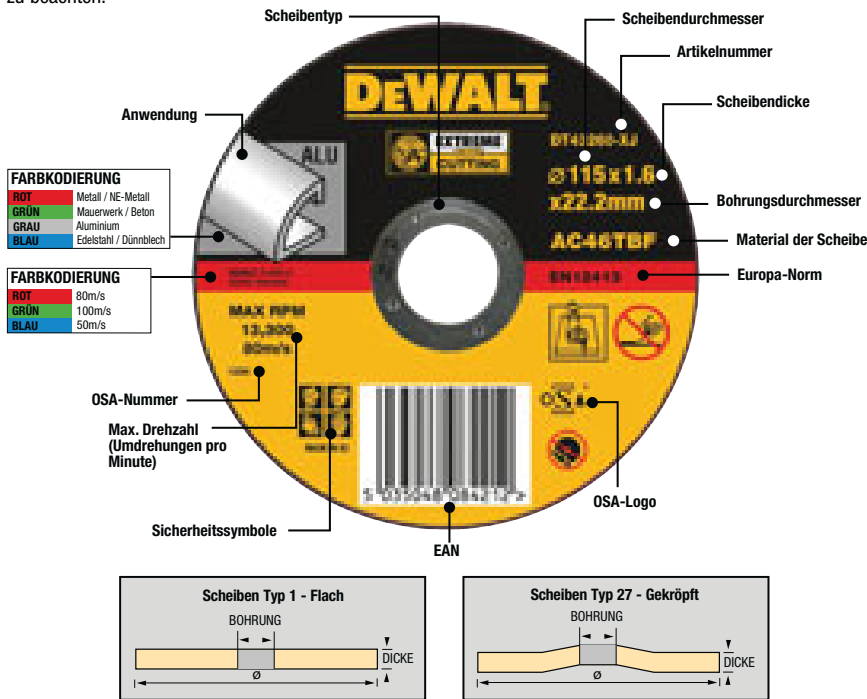

Qualitätsklassen

XR EXTREME RUNTIME:

Trenn- und Schrupscheiben für eine kompromisslose Performance. Keramik-Körnung für professionelle und industrielle Anwendungen und lange Lebensdauer. 35% schnellere Schnitte und eine effiziente Ausnutzung der maximalen Akku-Leistung.

EXTREME:

Aluminiumoxid-Rezeptur in Industriequalität für lange Haltbarkeit, anspruchsvolle Trennarbeiten und lange Lebensdauer. Verstärktes Fiberglas als Trägermaterial. Premium-Harzbindung von Trägermaterial und Körnung. OSA-zertifiziert

HIGH PERFORMANCE:

Körnung aus Aluminiumoxid in Profi-Qualität. Harzbindung in ausgezeichneter Qualität. OSA-zertifiziert

STANDARD:

Körnung aus Aluminiumoxid in Profi-Qualität. Harzbindung in ausgezeichneter Qualität

STANDARD METALL-SCHRUPPSCHEIBEN

PRODUKTMERKMALE: Körnung aus Aluminiumoxid in ausgezeichneter Qualität • Verstärktes Fiberglas als Trägermaterial • Qualitäts-Harzbindung von Trägermaterial und Körnung

ANWENDUNGEN: Für allgemeine Metall-Schrupparbeiten an eisenhaltigen und nicht-eisenhaltigen Metallen, einschließlich Schweißnaht- und Oberflächenvorbereitung

Für den Einsatz in Winkelschleifern (Akku und Kabel)

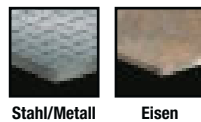

Stahl/Metall

Eisen



STANDARD METALL-SCHRUPPSCHEIBEN, GEKRÖPFT

Artikel-Nr.	Durchmesser mm	Material	Dicke mm	Bohrung mm	Verpackungs-inhalt (Stk.)	Mindest-Bestell-menge (Stk.)	EURO zzgl. MwSt. (Stk.)	EURO inkl. MwSt. (Stk.)	PG
DT42220Z-QZ	115	A24RBF	6.3	22.23	1	1	1,50	1,80	II
DT42690Z-QZ	125	A24RBF	4	22.23	1	1	1,70	2,04	II
DT42320Z-QZ	125	A24RBF	6.3	22.23	1	1	2,00	2,40	II
DT42620Z-QZ	230	A24RBF	6.3	22.23	1	1	5,30	6,36	II

HIGH PERFORMANCE METALL-SCHRUPPSCHEIBEN

PRODUKTMERKMALE: Körnung aus Aluminiumoxid in Profi-Qualität • Verstärktes Fiberglas als Trägermaterial • Qualitäts-Harzbindung von Trägermaterial und Körnung

ANWENDUNGEN: Für allgemeine Metall-Schrupparbeiten an eisenhaltigen und nicht-eisenhaltigen Metallen, einschließlich Schweißnaht- und Oberflächenvorbereitung

Für den Einsatz in Winkelschleifern (Akku und Kabel)

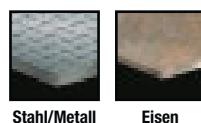

Stahl/Metall

Eisen



HIGH PERFORMANCE METALL-SCHRUPPSCHEIBEN, GEKRÖPFT

Artikel-Nr.	Durchmesser mm	Material	Dicke mm	Bohrung mm	Verpackungs-inhalt (Stk.)	Mindest-Bestell-menge (Stk.)	EURO zzgl. MwSt. (Stk.)	EURO inkl. MwSt. (Stk.)	PG
DT42420-XJ	150	A24RBF	6	22.23	25	25	2,60	3,12	II

EXTREME® METALL-SCHRUPPSCHEIBE

PRODUKTMERKMALE: Körnung aus Aluminiumoxid in Industrie-Qualität • Verstärktes Fiberglas als Trägermaterial • Premium-Harzbindung in ausgezeichneter Qualität

ANWENDUNGEN: Für allgemeine Metall-Schrupparbeiten an eisenhaltigen und nicht-eisenhaltigen Metallen, einschließlich Schweißnaht- und Oberflächenvorbereitung

Für den Einsatz in
Winkelschleifern
(Akku und Kabel)

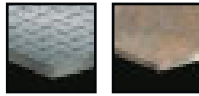

Stahl/Metall Eisen

EXTREME®



EXTREME® METALL-SCHRUPPSCHEIBEN, GEKRÖPFT

Artikel-Nr.	Durchmesser mm	Material	Dicke mm	Bohrung mm	Verpackungs-inhalt (Stk.)	Mindest-Bestell-menge (Stk.)	EURO zzgl. MwSt. (Stk.)	EURO inkl. MwSt. (Stk.)	PG
DT43320-XJ	125	A24RBF	6	22.23	25	25	3,70	4,44	II

STANDARD METALL-TRENNSCHEIBEN

PRODUKTMERKMALE: Körnung aus Aluminiumoxid in ausgezeichneter Qualität • Verstärktes Fiberglas als Trägermaterial • Premium-Harzbindung von Trägermaterial und Körnung

ANWENDUNGEN: Zum Schneiden von eisenhaltigen Metallen wie z. B. Stahl, Eisen, Armierungseisen und Schweißnähte

Für den Einsatz in
Winkelschleifern
(Akku und Kabel)



Stahl/Metall Eisen



STANDARD METALL-TRENNSCHEIBEN, GEKRÖPFT

Artikel-Nr.	Durchmesser mm	Material	Dicke mm	Bohrung mm	Verpackungs-inhalt (Stk.)	Mindest-Bestell-menge (Stk.)	EURO zzgl. MwSt. (Stk.)	EURO inkl. MwSt. (Stk.)	PG
DT42210Z-QZ	115	A24RBF	2.8	22.23	1	1	1,00	1,20	II
DT42310Z-QZ	125	A24RBF	2.8	22.23	1	1	1,20	1,44	II

HIGH PERFORMANCE METALL-TRENNSCHEIBEN

PRODUKTMERKMALE: Körnung aus Aluminiumoxid in Profi-Qualität • Verstärktes Fiberglas als Trägermaterial • Premium-Harzbindung von Trägermaterial und Körnung

ANWENDUNGEN: Zum Schneiden von eisenhaltigen Metallen wie z. B. Stahl, Eisen, Armierungseisen und Schweißnähte

Für den Einsatz in
Winkelschleifern
(Akku und Kabel)



Stahl/Metall Eisen



METALL-TRENNSCHEIBEN, FLACH

Artikel-Nr.	Durchmesser mm	Material	Dicke mm	Bohrung mm	Verpackungs-inhalt (Stk.)	Mindest-Bestell-menge (Stk.)	EURO zzgl. MwSt. (Stk.)	EURO inkl. MwSt. (Stk.)	PG
DT42200-XJ	115	A60TBF	1.6	22.23	25	25	1,60	1,92	II
DT42300-XJ	125	A60TGF	1.6	22.23	25	25	1,70	2,04	II
DT42201-XJ	115	A24RBF	3	22.23	25	25	1,20	1,44	II
DT42301-XJ	125	A24RBF	3	22.23	25	25	1,30	1,56	II
DT42400-XJ	150	A24RBF	3	22.23	25	25	1,70	2,04	II
DT42501-XJ	180	A24RBF	3	22.23	10	10	2,30	2,76	II
DT42601-XJ	230	A24RBF	3	22.23	10	10	3,00	3,60	II

METALL-TRENNSCHEIBEN, GEKRÖPFT

Artikel-Nr.	Durchmesser mm	Material	Dicke mm	Bohrung mm	Verpackungs-inhalt (Stk.)	Mindest-Bestell-menge (Stk.)	EURO zzgl. MwSt. (Stk.)	EURO inkl. MwSt. (Stk.)	PG
DT42210-XJ	115	A24RBF	3	22.23	25	25	1,30	1,56	II



EXTREME® METALL-TRENNSCHEIBEN

PRODUKTMERKMALE: Körnung aus Aluminiumoxid in Industrie-Qualität • Verstärktes Fiberglas als Trägermaterial • Harzbindung in ausgezeichneter Qualität

ANWENDUNGEN: Zum Schneiden von eisenhaltigen Metallen wie z. B. Stahl, Eisen, Armierungseisen und Schweißnähte

Für den Einsatz in
Winkelschleifern
(Akku und Kabel)



Stahl/Metall

Eisen

EXTREME®



EXTREME® METALL-TRENNSCHEIBEN, FLACH

Artikel-Nr.	Durchmesser mm	Material	Dicke mm	Bohrung mm	Verpackungs-inhalt (Stk.)	Mindest-Bestell-menge (Stk.)	EURO zzgl. MwSt. (Stk.)	EURO inkl. MwSt. (Stk.)	PG
DT43201-XJ	115	A60TBF	1,6	22.23	25	25	1,90	2,28	II
DT43301-XJ	125	A24RBF	1,6	22.23	25	25	2,00	2,40	II
DT43501-XJ	180	A24RBF	1,6	22.23	10	10	2,80	3,36	II
DT43600-XJ	230	A24RBF	1,6	22.23	10	10	4,00	4,80	II
DT43302-XJ	125	A24RBF	3	22.23	25	25	2,60	3,12	II
DT43601-XJ	230	A24RBF	3	22.23	10	10	5,50	6,60	II



EXTREME® METALL-TRENNSCHEIBEN, GEKRÖPFT

Artikel-Nr.	Durchmesser mm	Material	Dicke mm	Bohrung mm	Verpackungs-inhalt (Stk.)	Mindest-Bestell-menge (Stk.)	EURO zzgl. MwSt. (Stk.)	EURO inkl. MwSt. (Stk.)	PG
DT43200-XJ	115	A24RBF	3	22.23	25	25	2,10	2,52	II



HIGH PERFORMANCE EDELSTAHL-SCHRUPPSCHEIBEN

PRODUKTMERKMALE: Aluminiumoxid-Rezeptur in Profi-Qualität • Verstärktes Fiberglas als Trägermaterial • Premium-Harzbindung von Trägermaterial und Körnung

ANWENDUNGEN: Für Schrupparbeiten bei Edelstählen

Für den Einsatz in
Winkelschleifern
(Akku und Kabel)

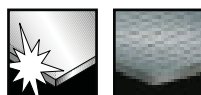

Edelstahl

Dünublech

EXTREME®



HIGH PERFORMANCE EDELSTAHL-SCHRUPPSCHEIBEN, GEKRÖPFT

Artikel-Nr.	Durchmesser mm	Material	Dicke mm	Bohrung mm	Verpackungs-inhalt (Stk.)	Mindest-Bestell-menge (Stk.)	EURO zzgl. MwSt. (Stk.)	EURO inkl. MwSt. (Stk.)	PG
DT42250-XJ	115	A24SBF	6	22.23	25	25	2,30	2,76	II
DT42350-XJ	125	A24SBF	6	22.23	25	25	2,60	3,12	II

EXTREME® EDELSTAHL-SCHRUPPSCHEIBE

PRODUKTMERKMALE: Aluminiumoxid-Rezeptur in Industrie-Qualität • Verstärktes Fiberglas als Trägermaterial • Harzbindung in ausgezeichneter Qualität

ANWENDUNGEN: Für Schrupparbeiten bei Edelstählen

Für den Einsatz in
Winkelschleifern
(Akku und Kabel)

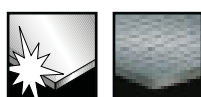

Edelstahl

Dünublech

EXTREME®



EXTREME® EDELSTAHL-SCHRUPPSCHEIBE, GEKRÖPFT

Artikel-Nr.	Durchmesser mm	Material	Dicke mm	Bohrung mm	Verpackungs-inhalt (Stk.)	Mindest-Bestell-menge (Stk.)	EURO zzgl. MwSt. (Stk.)	EURO inkl. MwSt. (Stk.)	PG
DT43350-XJ	125	A24SBF	6	22.23	25	25	4,00	4,80	II

XR EXTREME® RUNTIME EDELSTAHL-SCHRUPPSCHEIBEN

PRODUKTMERKMALE: Optimale Abstimmung auf die DEWALT XR FLEXVOLT Maschinen und somit effiziente Ausnutzung der maximalen Akku-Leistung • bis zu 2x längere Laufzeit pro Akkuladung • Körnung aus Keramik • 35% schnellere Schnitte • geeignet für Schnitte in Stahl/Edelstahl

ANWENDUNGEN: Für Schrupparbeiten bei Edelstählen

Für den Einsatz in Winkelschleifern (Akku und Kabel)



Edelstahl



Dünnblech



XR EXTREME RUNTIME EDELSTAHL-SCHRUPPSCHEIBEN, GEKRÖPFT

Artikel-Nr.	Durchmesser mm	Material	Dicke mm	Bohrung mm	Verpackungsinhalt (Stk.)	Mindest-Bestellmenge (Stk.)	EURO zzgl. MwSt. (Stk.)	EURO inkl. MwSt. (Stk.)	PG
DT99580-QZ	125	A60TBF	6	22.2	25	25	8,50	10,20	II
DT99581-QZ	125	A60TBF	3	22.2	25	25	6,50	7,80	II

STANDARD EDELSTAHL-TRENNSCHEIBEN

PRODUKTMERKMALE: Aluminiumoxid-Rezeptur in ausgezeichneter Qualität • Verstärktes Fiberglas als Trägermaterial • Qualitäts-Harzbindung von Trägermaterial und Körnung

ANWENDUNGEN: Zum Schneiden von Edelstählen

Für den Einsatz in Winkelschleifern (Akku und Kabel)



Edelstahl



Dünnblech



STANDARD EDELSTAHL-TRENNSCHEIBEN, FLACH

Artikel-Nr.	Durchmesser mm	Material	Dicke mm	Bohrung mm	Verpackungsinhalt (Stk.)	Mindest-Bestellmenge (Stk.)	EURO zzgl. MwSt. (Stk.)	EURO inkl. MwSt. (Stk.)	PG
DT42240Z-QZ	115	A60TBF	1.2	22.23	1	1	1,10	1,32	II
DT42340Z-QZ	125	A60TBF	1.2	22.23	1	1	1,20	1,44	II



STANDARD EDELSTAHL-TRENNSCHEIBEN, FLACH - 1 OER DOSE

Artikel-Nr.	Durchmesser mm	Material	Dicke mm	Bohrung mm	Verpackungsinhalt (Stk.)	Mindest-Bestellmenge (Dose)	EURO zzgl. MwSt. (Stk.)	EURO inkl. MwSt. (Stk.)	PG
DT42335TZ-QZ	115	A24SBF	1.2	22.23	10	1	12,90	15,48	Akt.netto
DT42340TZ-QZ	125	A24SBF	1.2	22.23	10	1	14,90	17,88	Akt.netto

HIGH PERFORMANCE EDELSTAHL-TRENNSCHEIBEN

PRODUKTMERKMALE: Aluminiumoxid-Rezeptur in Profi-Qualität • Verstärktes Fiberglas als Trägermaterial • Premium-Harzbindung von Trägermaterial und Körnung

ANWENDUNGEN: Zum Schneiden von Edelstählen

Für den Einsatz in Winkelschleifern (Akku und Kabel)



Edelstahl



Dünnblech



HIGH PERFORMANCE EDELSTAHL-TRENNSCHEIBEN, FLACH

Artikel-Nr.	Durchmesser mm	Material	Dicke mm	Bohrung mm	Verpackungsinhalt (Stk.)	Mindest-Bestellmenge (Stk.)	EURO zzgl. MwSt. (Stk.)	EURO inkl. MwSt. (Stk.)	PG
DT42240-XJ	115	A60TBF	1	22.23	25	25	1,60	1,92	II
DT42241-XJ	115	A60TBF	1.6	22.23	25	25	1,70	2,04	II
DT42340-XJ	125	A60TBF	1	22.23	25	25	1,90	2,28	II
DT42341-XJ	125	A60TBF	1.6	22.23	25	25	2,00	2,40	II
DT42640-XJ	230	A60TBF	1.6	22.23	10	10	3,90	4,68	II
DT42641-XJ	230	A24SBF	3	22.23	10	10	4,80	5,76	II

EXTREME® EDELSTAHL-TRENNSCHEIBEN

PRODUKTMERKMALE: Aluminiumoxid-Rezeptur in Industrie-Qualität • Verstärktes Fiberglas als Trägermaterial • Harzbindung in ausgezeichneter Qualität

ANWENDUNGEN: Zum Schneiden von Edelstählen und Dünoblech

Für den Einsatz in
Winkelschleifern
(Akku und Kabel)



Edelstahl



Dünoblech

EXTREME®



EXTREME® EDELSTAHL-TRENNSCHEIBEN, FLACH

Artikel-Nr.	Durchmesser mm	Material	Dicke mm	Bohrung mm	Verpackungs-inhalt (Stk.)	Mindest-Bestell-menge (Stk.)	EURO zzgl. MwSt. (Stk.)	EURO inkl. MwSt. (Stk.)	PG
DT43240-XJ	115	A60TBF	1	22.23	25	25	2,00	2,40	II
DT43241-XJ	115	A60TBF	1.6	22.23	25	25	2,10	2,52	II
DT43340-XJ	125	A60TBF	1	22.23	25	25	2,30	2,76	II
DT43341-XJ	125	A60TBF	1.6	22.23	25	25	2,40	2,88	II
DT43640-XJ	230	A60TBF	1.6	22.23	10	10	4,40	5,28	II
DT43641-XJ	230	A24SBF	3	22.23	10	10	5,40	6,48	II

XR EXTREME® RUNTIME EDELSTAHL-TRENNSCHEIBE

PRODUKTMERKMALE: Optimale Abstimmung auf die DEWALT XR FLEXVOLT Maschinen und somit effiziente Ausnutzung der maximalen Akku-Leistung • bis zu 2x längere Laufzeit pro Akkuladung • Körnung aus Keramik • 35% schnellere Schnitte • geeignet für Schnitte in Stahl/Edelstahl

ANWENDUNGEN: Zum Schneiden von Edelstählen und Dünoblech

Für den Einsatz in
Winkelschleifern
(Akku und Kabel)



Edelstahl



Dünoblech

XR EXTREME RUNTIME

NEU



XR EXTREME RUNTIME EDELSTAHL-TRENNSCHEIBE, FLACH

Artikel-Nr.	Durchmesser mm	Material	Dicke mm	Bohrung mm	Verpackungs-inhalt (Stk.)	Mindest-Bestell-menge (Stk.)	EURO zzgl. MwSt. (Stk.)	EURO inkl. MwSt. (Stk.)	PG
DT99582-QZ	125	A60TBF	1.1	22.2	25	25	4,50	5,40	II

HIGH PERFORMANCE ALUMINIUM-TRENNSCHEIBEN

PRODUKTMERKMALE: Aluminiumoxid und Siliziumkarbid in Profi-Qualität • Verstärktes Fiberglas als Trägermaterial • Premium-Harzbindung

ANWENDUNG: Schneller Arbeitsfortschritt und lange Lebensdauer beim Schneiden von Aluminium

Für den Einsatz in
Winkelschleifern
(Akku und Kabel)



Aluminium



HIGH PERFORMANCE ALUMINIUM-TRENNSCHEIBEN, FLACH

Artikel-Nr.	Durchmesser mm	Material	Dicke mm	Bohrung mm	Verpackungs-inhalt (Stk.)	Mindest-Bestell-menge (Stk.)	EURO zzgl. MwSt. (Stk.)	EURO inkl. MwSt. (Stk.)	PG
DT42260-XJ	115	AC46TBF	1.6	22.23	25	25	1,60	1,92	II
DT42360-XJ	125	AC46TBF	1.6	22.23	25	25	1,80	2,16	II

EXTREME® ALUMINIUM-TRENNSCHEIBEN

PRODUKTMERKMALE: Aluminiumoxid und Siliziumkarbid in Industrie-Qualität • Verstärktes Fiberglas als Trägermaterial • Harzbindung in ausgezeichneter Qualität

ANWENDUNG: Extrem schneller Arbeitsfortschritt und verlängerte Lebensdauer beim Schneiden von Aluminium

Für den Einsatz in
Winkelschleifern
(Akku und Kabel)



Aluminium

EXTREME®



EXTREME® ALUMINIUM-TRENNSCHEIBEN, FLACH

Artikel-Nr.	Durchmesser mm	Material	Dicke mm	Bohrung mm	Verpackungs-inhalt (Stk.)	Mindest-Bestell-menge (Stk.)	EURO zzgl. MwSt. (Stk.)	EURO inkl. MwSt. (Stk.)	PG
DT43260-XJ	115	AC46TBF	1.6	22.23	25	25	1,90	2,28	II
DT43360-XJ	125	AC46TBF	1.6	22.23	25	25	2,10	2,52	II

HIGH PERFORMANCE STEIN-TRENNSCHEIBEN

PRODUKTMERKMALE: Aluminiumoxid-Rezeptur in Profi-Qualität • Premium-Harzbindung

ANWENDUNGEN: Zum Bearbeiten von Standard-Mauerwerk wie z. B. Beton, Stein und Betonzuschlag

Für den Einsatz in
Winkelschleifern
(Akku und Kabel)

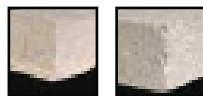

Beton Stein



HIGH PERFORMANCE STEIN-TRENNSCHEIBEN, FLACH

Artikel-Nr.	Durchmesser mm	Material	Dicke mm	Bohrung mm	Verpackungs-inhalt (Stk.)	Mindest-Bestell-menge (Stk.)	EURO zzgl. MwSt. (Stk.)	EURO inkl. MwSt. (Stk.)	PG
DT42273-XJ	115	C30TBF	3	22.23	25	25	1,60	1,92	II
DT42373-XJ	125	C30TBF	3	22.23	25	25	1,70	2,04	II
DT42673-XJ	230	C30TBF	3	22.23	10	10	3,30	3,96	II



HIGH PERFORMANCE STEIN-TRENNSCHEIBEN, GEKRÖPFT

Artikel-Nr.	Durchmesser mm	Material	Dicke mm	Bohrung mm	Verpackungs-inhalt (Stk.)	Mindest-Bestell-menge (Stk.)	EURO zzgl. MwSt. (Stk.)	EURO inkl. MwSt. (Stk.)	PG
DT42270-XJ	115	C30TBF	3	22.23	25	25	1,60	1,92	II
DT42670-XJ	230	C30TBF	3	22.23	10	10	3,30	3,96	II



HIGH PERFORMANCE TRENNSCHEIFERSCHEIBE FÜR METALL

PRODUKTMERKMALE: Aluminiumoxid in Profi-Qualität • Verstärktes Fiberglas • Harzbindung in ausgezeichneter Qualität

ANWENDUNGEN: Schneiden von eisenhaltigen Metallen, z.B. Stahl, Eisen, Armierungseisen und U-Profilen auch in Bündeln

Für den Einsatz in
Trennschleifern



Stahl/Metall Eisen



HIGH PERFORMANCE TRENNSCHEIFERSCHEIBE FÜR METALL, FLACH

Artikel-Nr.	Durchmesser mm	Material	Dicke mm	Bohrung mm	Verpackungs-inhalt (Stk.)	Mindest-Bestell-menge (Stk.)	EURO zzgl. MwSt. (Stk.)	EURO inkl. MwSt. (Stk.)	PG
DT42800-XJ	355	A24RBF	3	25.4	1	1	9,30	11,16	II

SCHNELLSPANNMUTTER

NEU

PRODUKTMERKMALE: Passend zu allen Winkelschleifern mit M14 Antriebsspindel • Scheibenwechsel in Sekunden, keine zusätzlichen Werkzeuge erforderlich • Bei eventuellem Bedarf auch mit Stirnlochschlüssel zu öffnen

ANWENDUNGEN: Spannmutter zum Befestigen von Trenn- oder Schrappscheiben



Artikel-Nr.	Beschreibung	Inhalt	EURO zzgl. MwSt.	EURO inkl. MwSt.	PG
DT3559-QZ*	Schnellspannmutter M14	1	12,50	15,00	Akt.netto

*Verfügbar ab 01.05.2017

LASERGESCHWEISSTE DIAMANT-TRENNSCHEIBEN

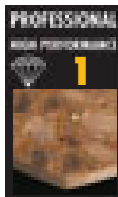

PRODUKTMERKMALE: Professionelle Hochleistungs-Diamant-Trennscheiben für den täglichen Baustelleneinsatz • Große, widerstandsfähige Diamant-segmente mit der optimalen Abstimmung von Diamantqualität, -größe und -konzentration sowie Zusammensetzung des Bindemittels garantieren hervorragende Schnittleistung bei maximaler Lebensdauer • Blattkörper aus hochwertigem, temperaturbeständigem Stahl für dauerhaft sauberen Lauf, selbst bei forciertem Einsatz

ANWENDUNGEN: Für Schnitte in den gängigen Baustellenmaterialien wie Ziegel, Beton, Kalksandstein, Estrich, weichen bis mittelharten Natur- und Kunststeinmaterialien

Für den Einsatz in Winkelschleifern (Akku und Kabel)



UNIVERSELER EINSATZ NUR FÜR TROCKENSCHNITTE - BAUMATERIALIEN, BETON

Artikel-Nr.	Durchmesser mm	Bohrung mm	Segmenthöhe mm	Segmentbreite mm	Verpackungs-inhalt (Stk.)	EURO zzgl. MwSt.	EURO inkl. MwSt.	PG
DT3740-XJ	115	22.2	7.5	2	1	32,30	38,76	II
DT3741-XJ	125	22.2	7.5	2	1	35,50	42,60	II
DT3743-XJ	230	22.2	8.5	2.4	1	75,40	90,48	II

LASERGESCHWEISSTE DIAMANT-TRENNSCHEIBEN



PRODUKTMERKMALE: Sehr robuste, lasergeschweißte Diamant-Trennscheiben mit einem ausgewogenen Verhältnis von Schnittgeschwindigkeit und Standzeit beim Einsatz in abrasiven, kompakten Materialien geringer Härte • Große, widerstandsfähige Diamantsegmente mit der optimalen Abstimmung von Diamantqualität, -größe und -konzentration sowie Zusammensetzung des Bindemittels garantieren hervorragende Schnittleistung bei maximaler Lebensdauer • Blattkörper aus hochwertigem, temperaturbeständigem Stahl für dauerhaft sauberen Lauf, selbst bei forciertem Einsatz

ANWENDUNGEN: Für Schnitte in abrasiven Materialien geringer Härte wie Ziegel, Beton, weicher Naturstein, Kalksandstein, Terrazzo, Schlacke-Stein, Gips

Für den Einsatz in Winkelschleifern (Akku und Kabel)



NUR FÜR TROCKENSCHNITTE - ABRASIVE, ZEMENTGEBUNDENE MATERIALIEN, BETON

Artikel-Nr.	Durchmesser mm	Bohrung mm	Segmenthöhe mm	Segmentbreite mm	Verpackungs-inhalt (Stk.)	EURO zzgl. MwSt.	EURO inkl. MwSt.	PG
DT3773-XJ	230	22.2	7.5	2.4	1	113,30	135,96	II

LASERGESCHWEISSTE DIAMANT-TRENNSCHEIBEN



PRODUKTMERKMALE: Speziell abgestimmt für hervorragende Schnittleistung und Standzeit beim Einsatz in besonders harten und kompakten Materialien • „ABT-Bindetechnologie“ für schnelles, kühlmittelfreies Trennen harter Materialien: Diamanten werden mittels spezieller Metallbedampfung extrem fest innerhalb des Segmentes gebunden und können ohne vorzeitigen Ausbruch vollständig verbraucht werden • Große, widerstandsfähige Diamantsegmente mit der optimalen Abstimmung von Diamantqualität, -größe und -konzentration sowie Zusammensetzung des Bindemittels garantieren hervorragende Schnittleistung bei maximaler Lebensdauer • Blattkörper aus hochwertigem, temperaturbeständigem Stahl für dauerhaft sauberen Lauf, selbst bei forciertem Einsatz

ANWENDUNGEN: Für Schnitte in harten Materialien wie Granit, harter und armierter Beton, harter Naturstein sowie für die meisten gängigen Baustellenmaterialien

Für den Einsatz in Winkelschleifern (Akku und Kabel)



SEHR HARTE MATERIALIEN, GRANIT, KLINKER, BETON (NUR FÜR TROCKENSCHNITTE)

Artikel-Nr.	Durchmesser mm	Bohrung mm	Segmenthöhe mm	Segmentbreite mm	Verpackungs-inhalt (Stk.)	EURO zzgl. MwSt.	EURO inkl. MwSt.	PG
DT3761-XJ	125	22.2	7.5	2	1	70,60	84,72	II
DT3763-XJ	230	22.2	8.5	2.8	1	115,50	138,60	II

GESINTERTE DIAMANT-TRENNSCHEIBEN

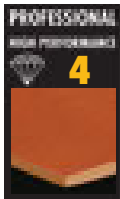

PRODUKTMERKMALE: Diamant-Trennscheiben mit einer erhöhten Konzentration an sehr hochwertigen Diamanten für exzellente Schnittleistungen in extrem harten Materialien • Direkt auf den Blattkörper gesinterter, umlaufende Diamantschneide für saubere kantenbruchfreie Schnitte • Blattkörper aus hochwertigem, temperaturbeständigem Stahl für dauerhaft sauberen Lauf, selbst bei forciertem Einsatz

ANWENDUNGEN: Für Schnitte in sehr harten Materialien wie keramische Fliesen (auch Porzellan und glasiert), hartgebrannte Ton-Dachziegel, Klinker, Terracotta, Zementfaserplatten, Steinzeug • Nicht geeignet für Nassschnitte

Für den Einsatz in Winkelschleifern (Akku und Kabel)



FLIESEN, HARTKERAMIK

Artikel-Nr.	Durchmesser mm	Bohrung mm	Segmenthöhe mm	Segmentbreite mm	Verpackungsinhalt (Stk.)	EURO zzgl. MwSt.	EURO inkl. MwSt.	PG
DT3735-XJ	115	22.2	7	1.6	1	44,80	53,76	II
DT3736-XJ	125	22.2	7	1.6	1	50,50	60,60	II
DT3738-XJ	230	22.2	7	2.1	1	105,80	126,96	II

PROFESSIONAL ECONOMY DIAMANT-TRENNSCHEIBEN



PRODUKTMERKMALE: Die robuste, preiswerte Allround-Trennscheibe mit segmentiertem Schneidring für schnelle Schnitte mit einfachem Schnittergebnis

ANWENDUNGEN: Für Schnitte in den gängigen Baustellenmaterialien wie Ziegel, Beton (auch armiert), Estrich, weichen bis mittelharten Natur- und Kunststeinmaterialien

Für den Einsatz in Winkelschleifern (Akku und Kabel)

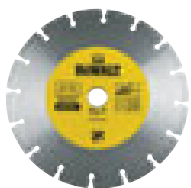

UNIVERSAL: ALLGEMEINE BAUSTELLENMATERIALIEN - SCHNELLER, EINFACHER SCHNITT

Artikel-Nr.	Durchmesser mm	Bohrung mm	Segmenthöhe mm	Segmentbreite mm	Verpackungsinhalt (Stk.)	EURO zzgl. MwSt.	EURO inkl. MwSt.	PG
DT3701-QZ	115	22.2	7	1.75	1	9,90	11,88	II
DT3711-QZ	125	22.2	7	1.8	1	12,90	15,48	II
DT3721-QZ	180	22.2	7	2.1	1	26,90	32,28	II
DT3731-QZ	230	22.2	7	2.3	1	35,90	43,08	II
NEU DT40212-QZ	300	25.4	-	-	1	74,10	88,92	II
NEU DT40213-QZ	350	25.4	-	-	1	94,10	112,92	II



PRODUKTMERKMALE: Die robuste, preiswerte Allround-Trennscheibe mit Turbo-Schneidring für Schnitte mit gutem Schnittergebnis • „Turbo“ - Schneidrand sorgt für ausbrucharme Schnittkanten und effektive Kühlung der Scheibe

ANWENDUNGEN: Für saubere Schnitte in Marmor, Terrazzo, Estrich, weichem Natursand- und Kalkstein sowie insbesondere in Ton, weichem und mittelhartem Feuerfeststein, Betonstein-Platten, Ziegel etc.

Für den Einsatz in Winkelschleifern (Akku und Kabel)



TURBO: ALLGEMEINE BAUSTELLENMATERIALIEN - SAUBERER SCHNITT

Artikel-Nr.	Durchmesser mm	Bohrung mm	Segmenthöhe mm	Segmentbreite mm	Verpackungsinhalt (Stk.)	EURO zzgl. MwSt.	EURO inkl. MwSt.	PG
DT3702-QZ	115	22.2	7	2.1	1	11,90	14,28	II
DT3712-QZ	125	22.2	7	2.2	1	14,90	17,88	II
DT3722-QZ	180	22.2	7	2.4	1	28,90	34,68	II
DT3732-QZ	230	22.2	7	2.6	1	37,90	45,48	II



PRODUKTMERKMALE: Geschlossener Schneidring für saubere Schnitte in keramischen Materialien • Gesinterter Trockenschnitt-Trennscheiben

ANWENDUNGEN: Saubere Schnitte in Fliesen, Keramik etc.

Für den Einsatz in Winkelschleifern (Akku und Kabel)



FLIESEN, KERAMIK

Artikel-Nr.	Durchmesser mm	Bohrung mm	Segmenthöhe mm	Segmentbreite mm	Verpackungsinhalt (Stk.)	EURO zzgl. MwSt.	EURO inkl. MwSt.	PG
DT3703-QZ	115	22.2	5	1.6	1	10,90	13,08	II
DT3713-QZ	125	22.2	5	1.6	1	13,90	16,68	II
DT40206-QZ	180	22.2	-	-	1	27,90	33,48	II
DT40207-QZ	230	22.2	-	-	1	36,90	44,28	II

DIAMANT-TRENNSCHEIBE FÜR FLIESENSÄGE DWC410

Für Nass- und Trockenschnitte in harten Materialien wie Fliesen und Steinzeug



EINSATZ BESTER DIAMANTEN

Für saubere, kantenbruchfreie sowie splitterarme Schnitte in Fliesen und Keramik



GESINTERTES DIAMANT-SEGMENT

Diamantscheibe mit 5mm hohem und 1,6mm breitem Segment für eine hohe Standzeit



BESTÄNDIGKEIT

Geeignet für Werkstoffe mit der Nassabriebsklasse 3 und der Härteklasse Mohs-Skala 6

PRODUKTMERKMALE: Gesinterte Diamant-Trennscheibe mit großem, durchgehenden Segment • Einsatz bester Diamanten für lange Standzeiten • Für saubere, kantenbruchfreie Schnitte sowie splitterarme Schnitte

ANWENDUNGEN: Für Schnitte in harte Materialien wie keramische Fliesen und Steinzeug

Für den Einsatz auf Hand-Fliesensägen



Artikel-Nr.	Durchmesser mm	Bohrung mm	Segmenthöhe mm	Segmentbreite mm	Verpackungsinhalt (Stk.)	EURO zzgl. MwSt.	EURO inkl. MwSt.	PG
DT3714-QZ	110	20,0	5	1,6	1	30,50	36,60	II

EXTREME® DIAMANT-TRENNSCHEIBE FÜR FLIESENSÄGE DWC410

Für Nass- und Trockenschnitte in harten Materialien wie Fliesen und Steinzeug bis hin zu Granit und Marmor



EINSATZ BESTER DIAMANTEN

Für saubere, kantenbruchfreie sowie splitterarme Schnitte in Fliesen, Keramik, Granit und Marmor



GESINTERTES DIAMANT-SEGMENT

Diamantscheibe mit 8mm hohem und 1,6mm breitem Segment für eine hohe Standzeit



BESTÄNDIGKEIT

Geeignet für Werkstoffe mit der Nassabriebsklasse 4 und der Härteklasse Mohs-Skala 7

PRODUKTMERKMALE: Gesinterte Diamant-Trennscheibe mit großem, durchgehenden Segment • Einsatz bester Diamanten für lange Standzeiten • Für saubere, kantenbruchfreie Schnitte sowie splitterarme Schnitte

ANWENDUNGEN: Für Schnitte in sehr harte Materialien wie keramische Fliesen, Steinzeug bis hin zu Granit und Marmor

Für den Einsatz auf Hand-Fliesensägen



Artikel-Nr.	Durchmesser mm	Bohrung mm	Segmenthöhe mm	Segmentbreite mm	Verpackungsinhalt (Stk.)	EURO zzgl. MwSt.	EURO inkl. MwSt.	PG
DT3715-QZ	110	20,0	8	1,6	1	41,00	49,20	II

DIAMANT-TRENNSCHEIBEN FÜR STATIONÄR-FLIESENSÄGEN



PRODUKTMERKMAL: Geschlossener Schneidring für saubere Schnitte

ANWENDUNGEN: Saubere Schnitte in Fliesen, Keramik etc.

Für den Einsatz auf Stationär-Fliesensägen



FLIESEN, KERAMIK

Artikel-Nr.	Durchmesser mm	Bohrung mm	Segmenthöhe mm	Segmentbreite mm	Verpackungs-inhalt (Stk.)	EURO zzgl. MwSt.	EURO inkl. MwSt.	PG
DT3733-XJ	250	25.4	8	1.6	1	73,50	88,20	II



PRODUKTMERKMAL: Geschlossener Schneidring für saubere Schnitte

ANWENDUNGEN: Für Schnitte in den gängigsten Baustellenmaterialien wie Ziegel, Beton, Kalksandstein, Estrich, weichen bis mittelharten Natur- und Kunstmaterialien

Für den Einsatz auf Stationär-Fliesensägen



UNIVERSAL - BAUSTELLENMATERIALIEN, BETON, ZIEGEL, KALKSTEIN, ESTRICH

Artikel-Nr.	Durchmesser mm	Bohrung mm	Segmenthöhe mm	Segmentbreite mm	Verpackungs-inhalt (Stk.)	EURO zzgl. MwSt.	EURO inkl. MwSt.	PG
DT3734-XJ	250	25.4	5	1.6	1	73,50	88,20	II

DIAMANT-FUGENTRENNSCHEIBE

PRODUKTMERKMALE: Widerstandsfähige Diamant-Segmente mit der optimalen Abstimmung von Diamantqualität, -größe und -konzentration • Blattkörper aus hochwertigem, temperaturbeständigem Stahl für dauerhaft sauberen Lauf, selbst bei forciertem Einsatz



ANWENDUNGEN: Für einfache Fugentrennarbeiten und einen schnellen Arbeitsfortschritt bei unterschiedlichsten Materialien

Für den Einsatz auf Fugentrenner DWE 46101



UNIVERSAL - BAUSTELLENMATERIALIEN, BETON, ZIEGEL, KALKSTEIN, ESTRICH

Artikel-Nr.	Durchmesser mm	Bohrung mm	Segmenthöhe mm	Segmentbreite mm	Verpackungs-inhalt (Stk.)	EURO zzgl. MwSt.	EURO inkl. MwSt.	PG
DT3757-QZ	125	22.2	10	6.3	1	57,80	69,36	II

EXTREME® DIAMANT-SANDWICHTRENNSCHEIBE

PRODUKTMERKMALE: Optimaler Materialabtransport durch Sandwichbauweise • Extrem widerstandsfähige Diamant-Segmente mit der optimalen Abstimmung von Diamantqualität, -größe und -konzentration • Blattkörper aus hochwertigem, temperaturbeständigem Stahl für dauerhaft sauberen Lauf, selbst bei forciertem Einsatz



ANWENDUNGEN: Für schnelle Fugentrennarbeiten und ein feines Finish bei unterschiedlichsten Materialien

Für den Einsatz auf Fugentrenner DWE 46101



EXTREME® DIAMANT-SANDWICHTRENNSCHEIBE, 2-SCHEIBEN-DESIGN FÜR MAUERSCHLITZE

Artikel-Nr.	Durchmesser mm	Bohrung mm	Segmenthöhe mm	Segmentbreite mm	Verpackungs-inhalt (Stk.)	EURO zzgl. MwSt.	EURO inkl. MwSt.	PG
DT3758-QZ	125	22.2	10	6.3	1	68,30	81,96	II

EXTREME® DIAMANT-TOPFSCHLEIBEN

PRODUKTMERKMAL: Robuste Diamant-Segmente mit der optimalen Abstimmung von Diamantqualität, -größe und -konzentration

ANWENDUNGEN: Für schnelle Oberflächenbearbeitung und hohen Materialabtrag bei Ziegeln, Mauerwerk und Beton • Perfekter Einsatz in Verbindung mit DEWALT Absaughaube

Für den Einsatz auf Winkelschleifern (Akku und Kabel)



EXTREME® DIAMANT-TOPFSCHLEIBE - ZIEGEL, MAUERWERK, BETON

Artikel-Nr.	Durchmesser mm	Aufnahme	Segmenthöhe mm	Scheibentyp	Verpackungsinhalt (Stk.)	Mindest-Bestellmenge (Stk.)	EURO zzgl. MwSt.	EURO inkl. MwSt.	PG
DT3795-QZ	125	M14	5	Einfach	1	1	51,50	61,80	II

PRODUKTMERKMALE: Robuste Diamant-Segmente mit der optimalen Abstimmung von Diamantqualität, -größe und -konzentration

ANWENDUNGEN: Für den universellen Einsatz in Steinzeug • Perfekter Einsatz in Verbindung mit DEWALT Absaughaube

Für den Einsatz auf Winkelschleifern (Akku und Kabel)



EXTREME® DIAMANT-TOPFSCHLEIBE - STEINZEUG

Artikel-Nr.	Durchmesser mm	Aufnahme	Segmenthöhe mm	Scheibentyp	Verpackungsinhalt (Stk.)	Mindest-Bestellmenge (Stk.)	EURO zzgl. MwSt.	EURO inkl. MwSt.	PG
DT3796-QZ	125	M14	6	Doppelt	1	1	72,50	87,00	II

PRODUKTMERKMALE: Spezieller Aufbau der Segmente zum schnelleren Materialabtransport • Spezielle Diamant-Segmente mit der optimalen Abstimmung von Diamantqualität, -größe und -konzentration

ANWENDUNGEN: Für ein feines Finish vor allem bei Betonoberflächen • Perfekter Einsatz in Verbindung mit DEWALT Absaughaube

Für den Einsatz auf Winkelschleifern (Akku und Kabel)



EXTREME® DIAMANT-TOPFSCHLEIBE - BETON

Artikel-Nr.	Durchmesser mm	Aufnahme	Segmenthöhe mm	Scheibentyp	Verpackungsinhalt (Stk.)	Mindest-Bestellmenge (Stk.)	EURO zzgl. MwSt.	EURO inkl. MwSt.	PG
DT3797-QZ	125	M14	6	Turbo	1	1	77,70	93,24	II



DIAMOND EDGE® DIAMANT-TRENNSCHEIBE FÜR METALL

Innovative Diamanttechnologie mit 100fach höherer Standzeit als konventionelle Trennscheiben



EINSATZ BESTER DIAMANTEN

Große Diamantsegmente mit der optimalen Abstimmung von Diamantqualität, -größe und -konzentration garantieren hervorragende Schnittleistung bei maximaler Lebensdauer



HOCHWERTIGER STAHLBLATTKÖRPER

Temperaturbeständiger Stahl für dauerhaft sauberen Lauf, sowie konstanter Schnitttiefe, selbst bei forciertem Einsatz



SPEZIELLE LASERSCHWEISSUNG

Für ein ausgewogenes Verhältnis von Schnittgeschwindigkeit und Standzeit



FLEXIBLER EINSATZ

Kein Einsatz von Spezialwerkzeugen/-maschinen, speziellen Schnittgeschwindigkeiten und/oder -methoden erforderlich. Optimales Arbeiten bei 4.000 U/min

PRODUKTMERKMALE: Sehr robuste, lasergeschweißte Diamant-Trennscheiben mit einem ausgewogenen Verhältnis von Schnittgeschwindigkeit und Standzeit • 100x höhere Standzeit als konventionell gebundenen Trennscheiben • Optimales Arbeiten bei 4.000 U/min

ANWENDUNGEN: An Stelle von konventionell gebundene Trennscheiben verwendbar • Einsetzbar auf allen herkömmlichen Maschinen, die mit gebundenen Trennscheiben arbeiten • Kein Einsatz von Spezialwerkzeugen/-Maschinen, speziellen Schnittgeschwindigkeiten und/oder Schnittmethoden erforderlich • Optimal zum Schneiden von Metallrohr/-Profil Bündeln

Für die Bearbeitung von Metall, Baustählen, Blechen, Kunststoff und Gummi

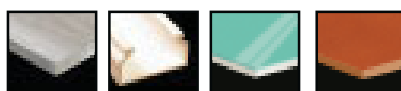

Aluminium Kunststoffprofil Fiberglas Gummi

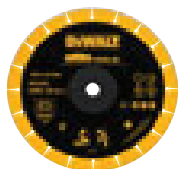

Artikel-Nr.	Durchmesser mm	Bohrung mm	Segmenthöhe mm	Segmentbreite mm	Verpackungsinhalt (Stk.)	EURO zzgl. MwSt.	EURO inkl. MwSt.	PG
DT3752-QZ	355	25,4	3	1,6	1	220,50	264,60	II

DIAMANT-NASSBOHRKRONEN (INNENGEWINDE)

PRODUKTMERKMALE: Optimierte Diamantsegment-Konstruktion ermöglicht die Kombination von hohen Bohrgeschwindigkeiten und langen Standwegen in einer Vielzahl von Materialien • Lasergeschweißte Segmente verhindern Segmenteausbrüche beim Nassbohren • Für universal und harte Materialien

ANWENDUNGEN: Standard 1 1/4" UNC Innengewinde Aufnahme passend auf DEWALT und anderen Profimarken (Einsatz in Verbindung mit Adapter für Maschinen mit einem anderen Gewinde)

Für den Einsatz auf Diamant-Nassbohrmaschinen



Beton Ziegelstein Stein



STANDARD - BETON, ZIEGEL, STEIN

Artikel-Nr.	Durchmesser mm	Länge mm	Anzahl Segmente	Verpackungsinhalt (Stk.)	EURO zzgl. MwSt.	EURO inkl. MwSt.	PG
DT9760-QZ	52	400	5	1	194,30	233,16	II
DT9761-QZ	60	400	6	1	196,40	235,68	II
DT9762-QZ	65	400	7	1	235,20	282,24	II
DT9763-QZ	72	400	7	1	243,60	292,32	II
DT9765-QZ	82	400	8	1	273,00	327,60	II
DT9766-QZ	91	400	9	1	291,90	350,28	II
DT9767-QZ	102	400	9	1	299,30	359,16	II
DT9769-QZ	112	400	10	1	351,80	422,16	II
DT9770-QZ	122	400	11	1	362,30	434,76	II
DT9771-QZ	127	400	11	1	367,50	441,00	II
DT9773-QZ	152	400	13	1	413,70	496,44	II
DT9774-QZ	162	400	13	1	512,40	614,88	II
DT9777-QZ	200	400	16	1	653,10	783,72	II

MULTI-TOOL ZUBEHÖR



MULTI-FIT-AUFNAHME

Passend für DEWALT Multi-Tool DWE315 und DCS355 (sowie für alle gängigen oszillierende Werkzeuge (Fein® (nicht für SuperCut und Starlock/Starlock Plus), Bosch® und Makita®))



OPTIMIERTE CARBID-KÖRNERUNG

Für einen längeren effektiveren Abtrag (nur DT20718, DT20719, DT20751)



TITANBESCHICHTETE SCHNITTFLÄCHEN

Für eine verlängerte Lebensdauer und Haltbarkeit der Zubehöre (nur DT20702, DT20707, DT20709, DT20711, DT20747)



QUICKWAVE-DESIGN

Ein spezielles Design für schnelleres Fugentrennen (nur DT20718)

SÄGEN



Artikel-Nr.	Beschreibung	Mindest-Bestellmenge (Stk.)	Inhalt (Stk.)	EURO zzgl. MwSt.	EURO inkl. MwSt.	PG
DT20701-QZ	BIM Sägeblatt 43x30 mm - Für den Einsatz in Holz, Holz mit Nägeln, Kunststoffen und Gipskarton	1	1	13,90	16,68	V
DT20702-QZ	Titan Sägeblatt 55x44 mm - Für den Einsatz in Holz, Holz mit Nägeln, Kunststoffe und Gipskarton	1	1	19,90	23,88	V
DT20703-QZ	BIM Sägeblatt 67x30 mm - Für den Einsatz in Hartholz. Geeignet für Kunststoffe und Gipskarton	1	1	13,90	16,88	V
DT20704-QZ	BIM Sägeblatt 43x30 mm - Für schnelle Schnitte in Holz, Kunststoffen und Gipskarton. Hohe Schnittgeschwindigkeit	1	1	12,10	14,52	V
DT20705-QZ	BIM Sägeblatt 43x65 mm - Für schnelle Schnitte in Holz, Kunststoffen und Gipskarton. Hohe Schnittgeschwindigkeit	1	1	15,90	19,08	V
DT20706-QZ	BIM Sägeblatt 43x10 mm - Für Ausschnitte und Aussparungen in Holz, Kunststoff und Gipskarton	1	1	7,90	9,48	V
DT20707-QZ	Titan Metall-Sägeblatt 43x30 mm - Für den Einsatz in Metall, Holz, Holz mit Nägeln, Kunststoffen und Gipskarton	1	1	18,90	22,68	V
DT20708-QZ	BIM Segment-Sägeblatt 100 mm - Für den Einsatz in Holz, Holz mit Nägeln, Kunststoffen und Gipskarton	1	1	22,50	27,00	V
DT20709-QZ	Titan Segment-Sägeblatt 100 mm - Für den Einsatz in Holz, Holz mit Nägeln, Kunststoffen und Gipskarton	1	1	23,90	28,68	V
DT20710-QZ	BIM Segment-Sägeblatt 100 mm, gekröpft - Geeignet für flächenbündige Schnitte in Holz, Holz mit Nägeln, Kunststoffen und Gipskarton	1	1	23,90	28,68	V
DT20711-QZ	Titan Segment-Sägeblatt 100 mm, gekröpft - Für den Einsatz in Holz, Holz mit Nägeln, Kunststoffen und Gipskarton	1	1	24,90	29,88	V
DT20740-QZ	EXTREME Japan Sägeblatt 32 mm - HCS-Schnittflächen für den Einsatz in Hartholz	1	1	14,90	17,88	V
DT20741-QZ	EXTREME Japan Sägeblatt 64 mm - HCS-Schnittflächen für den Einsatz in Hartholz	1	1	16,90	20,28	V
DT20742-QZ	EXTREME Hartmetall Sägeblatt 35x39 mm (2Stk.) - Für den Einsatz in Holz, Holz mit Nägeln, leichte Metalle, Fugen, Gips, etc.	1	2	100,90	121,08	V
DT20743-QZ	EXTREME Hartmetall Sägeblatt 35x39 mm - Für den Einsatz in Holz, Holz mit Nägeln, leichte Metalle, Fugen, Gips, etc.	1	1	54,90	65,88	V
DT20747-QZ	EXTREME Titan Sägeblatt 64x43 mm - Für den Einsatz in Holz, Holz mit Nägeln, Trockenbauwände, PVC	1	1	29,80	35,76	V
DT20748-QZ	BIM Sägeblatt 64x43 mm - Für den Einsatz in Holz, Holz mit Nägeln, Trockenbauwände, PVC	1	1	25,80	30,96	V

SCHNEIDEN / SPACHTELN / SCHABEN



Artikel-Nr.	Beschreibung	Mindest-Bestellmenge (Stk.)	Inhalt (Stk.)	EURO zzgl. MwSt.	EURO inkl. MwSt.	PG
DT20712-QZ	Multi-Material Schneidmesser 100 mm - Zum Schneiden von Dachschindeln, Kunststoff, Schaumstoff, Gummi, Karton, Leder, Teppichboden etc.	1	1	8,20	9,84	V
DT20714-QZ	Fester Spachtel 52 mm - Zum Entfernen von z.B. Klebstoffresten, Teppichboden, Fliesenkleber, Mörtel, Betonreste	1	1	8,10	9,72	V
DT20716-QZ	Flexibler Spachtel 35 mm - Zum Entfernen von z.B. Silikonfugen, weichen Teppichkleberresten, Farbresten	1	1	8,10	9,72	V
DT20749-QZ	Schneidmesser in Pilzform zum Entfernen von Dichtungsmasse	1	1	7,10	8,52	V
DT20750-QZ	Schneidmesser in Rechtecksform zum Entfernen von Dichtungsmasse in Fugen	1	1	9,10	10,92	V

MULTI-TOOL ZUBEHÖR

FLIESEN- UND FUGENBEARBEITUNG



Artikel-Nr.	Beschreibung	Mindest-Bestellmenge (Stk.)	Inhalt (Stk.)	EURO zzgl. MwSt.	EURO inkl. MwSt.	PG
DT20717-QZ	Hartmetall Segment-Sägeblatt 95 mm, 3 mm Schnittbreite - Zum Ausfräsen feiner Fliesenfugen und Schlitzern in Putz oder ähnlichen Materialien	1	1	26,90	32,28	V
DT20718-QZ	Hartmetall Segment-Sägeblatt 95mm, 5mm Schnittbreite - Zum Ausfräsen grober Fliesenfugen und Schlitzern in Putz oder ähnlichen Materialien; Spezielle ToughGrit Hartmetall-Schneide für schnelleres Fugentrennen	1	1	29,90	35,88	V
DT20719-QZ	Hartmetall Raspel - Zum groben Schleifen von Fliesenkleber, Beton, und Holz. Optimierte Hartmetall-Körnigkeit für effektiven Materialabtrag	1	1	21,50	25,80	V
DT20739-QZ	Diamant Sägeblatt 75x60 mm, Schnittbreite 2.4 mm - Ideal geeignet zum Ausfräsen von Fliesenfugen und Schlitzern in Putz oder ähnlichen Materialien; Extra lange Standzeit	1	1	54,90	65,88	V
DT20745-QZ	EXTREME Diamant Segment-Sägeblatt 94 mm - Für den Einsatz in Fliesenfugen, Fugen in Putz schneiden, Leichtbeton und ähnliche Materialien	1	1	31,50	37,80	V
DT20746-QZ	EXTREME Diamant Tauch-Sägeblatt 32x40 mm - Für den Einsatz in Keramikfliesen	1	1	19,50	23,40	V

SCHLEIFEN



Artikel-Nr.	Beschreibung	Mindest-Bestellmenge (Stk.)	Inhalt (Stk.)	EURO zzgl. MwSt.	EURO inkl. MwSt.	PG
DT20751-QZ	Hartmetall Schleiffinger - Für Grobschliff von Füllmasse, Fliesenkleber, Beton, Stein und Holz. Geeignet für künstlerische Arbeiten	1	1	21,50	25,80	V
DT20700-QZ	Schleifplatte mit Absaugung	1	1	8,10	9,72	V
DT3090-QZ	Dreieck-Schleifpapier 93x93 mm, K40	10	10	4,40	5,28	II
DT3091-QZ	Dreieck-Schleifpapier 93x93 mm, K60	10	10	4,10	4,92	II
DT3092-QZ	Dreieck-Schleifpapier 93x93 mm, K80	10	10	4,10	4,92	II
DT3093-QZ	Dreieck-Schleifpapier 93x93 mm, K120	10	10	3,90	4,68	II
DT3094-QZ	Dreieck-Schleifpapier 93x93 mm, K180	10	10	3,90	4,68	II
DT3095-QZ	Dreieck-Schleifpapier 93x93 mm, K240	10	10	3,90	4,68	II
DTM3092-QZ	EXTREME Dreieck-Schleifgitter 93x93 mm, K80	5	5	5,40	6,48	II
DTM3093-QZ	EXTREME Dreieck-Schleifgitter 93x93 mm K120	5	5	5,40	6,48	II
DTM3095-QZ	EXTREME Dreieck-Schleifgitter 93x93 mm K240	5	5	5,40	6,48	II

SETS



Artikel-Nr.	Beschreibung	Mindest-Bestellmenge (Set)	Inhalt (Teile)	EURO zzgl. MwSt.	EURO inkl. MwSt.	PG
DT20713-QZ	3-tlg. Multi-Tool Zubehör Set - 1x DT20701, 1x DT20706, 1x DT20704	1	3	26,00	31,20	V
DT20715-QZ	5-tlg. Multi-Tool Zubehör Set - 2x DT20701, 1x DT20704, 1x DT20714, 1x DT20711	1	5	59,00	70,80	V
DT20731-QZ	8-tlg. Multi-Tool Zubehör Set - 1x DT20700, 1x DT20701, 1x 20704, 1x 20705, DT20710, 3x Schleifpapier	1	8	59,00	70,80	V

Siehe auch Seite 262

5ER PACKS



Artikel-Nr.	Beschreibung	Mindest-Bestellmenge (Pack)	Inhalt (Stk.)	EURO zzgl. MwSt.	EURO inkl. MwSt.	PG
DT20723-QZ	5er Pack Sägeblatt 43x30 mm (DT20701)	1	5	55,60	66,72	V
DT20724-QZ	5er Pack Sägeblatt 67x30 mm (DT20703)	1	5	55,60	66,72	V
DT20725-QZ	5er Pack Sägeblatt 43x30 mm (DT20704)	1	5	48,40	58,08	V
DT20726-QZ	5er Pack Detail-Sägeblatt 43x10 mm (DT20706)	1	5	31,60	37,92	V
DT20727-QZ	5er Pack Titan Metall-Sägeblatt 43x30 mm (DT20707)	1	5	75,60	90,72	V
DT20728-QZ	5er Pack Segmentsägeblatt 100 mm (DT20708)	1	5	90,00	108,00	V
DT20729-QZ	5er Pack Segmentsägeblatt 100 mm (DT20710)	1	5	95,60	114,72	V

Siehe auch Seite 260

MULTI-TOOL ZUBEHÖR

Welches Zubehör für welche Anwendung?

	Artikel-Nr.	Holz	Holz mit Nägeln	Trockenbaumaterialien	PVC	Metall	Asphalt-Dachschindeln	Teppich	Kartonnagen	Vinyl-Bodenbeläge	Schaumstoffe	Fliesen	Kleber Lacke Versteigerungen	Ziegel
	DT20700	✓		✓	✓	✓								
	DT20701	✓	✓	✓	✓									
	DT20702	✓	✓	✓	✓									
	DT20703	✓		✓	✓									
	DT20704	✓		✓	✓									
	DT20705	✓		✓	✓									
	DT20706	✓		✓	✓									
	DT20707					✓								
	DT20708	✓	✓	✓	✓									
	DT20709	✓	✓	✓	✓									
	DT20710	✓	✓	✓	✓									
	DT20711	✓	✓	✓	✓									
	DT20712						✓	✓	✓	✓	✓			
	DT20714												✓	
	DT20716												✓	
	DT20717											✓		
	DT20718											✓		
	DT20719												✓	
	DT20739											✓	✓	
	DT20740	✓		✓	✓									
	DT20741	✓		✓	✓									
	DT20742/ DT20743	✓	✓	✓	✓	✓						✓		✓
	DT20745			✓								✓		✓
	DT20746			✓								✓		
	DT20747	✓	✓	✓	✓									
	DT20748	✓	✓	✓	✓									
	DT20749												✓	
	DT20750												✓	
	DT20751	✓											✓	✓
	DT3090	✓												
	DT3091	✓												
	DT3092	✓												
	DT3093	✓												
	DT3094	✓												
	DT3095	✓												
	DTM3092	✓			✓	✓								
	DTM3093	✓			✓	✓								
	DTM3095	✓			✓	✓								
	SET DT20713	✓	✓	✓	✓									
	SET DT20715	✓	✓	✓	✓								✓	
	SET DT20731	✓	✓	✓	✓	✓								

Erklärung: Gekröpft (zum bündig Schneiden) Schaben / Spachteln

NÄGEL

NEU

STAUCHKOPF-NÄGEL, 15 GA PASSEND FÜR: DPN1564APP

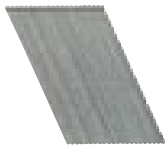

Artikel-Nr.	Beschreibung	Typ	Durchmesser mm	Länge mm	Inhalt	EURO zzgl. MwSt.	EURO inkl. MwSt.	PG
DNBDA1532GZ	Stauchkopf galvanisiert	25°	1.80	32	4000	33,50	40,20	VI
DNBDA1538GZ	Stauchkopf galvanisiert	25°	1.80	38	4000	36,50	43,80	VI
DNBDA1545GZ	Stauchkopf galvanisiert	25°	1.80	45	4000	40,50	48,60	VI
DNBDA1550GZ	Stauchkopf galvanisiert	25°	1.80	50	4000	46,50	55,80	VI
DNBDA1564GZ	Stauchkopf galvanisiert	25°	1.80	64	4000	54,50	65,40	VI
DNBDA1538SZ	Stauchkopf Edelstahl	25°	1.80	38	4000	144,50	173,40	VI
DNBDA1550SZ	Stauchkopf Edelstahl	25°	1.80	50	4000	185,50	222,60	VI

NEU

STAUCHKOPF-NÄGEL, 16 GA PASSEND FÜR: DCN618, DCN660

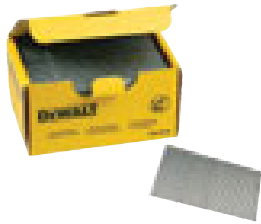

Artikel-Nr.	Beschreibung	Typ	Durchmesser mm	Länge mm	Inhalt	EURO zzgl. MwSt.	EURO inkl. MwSt.	PG
DNBA1632GZ	Stauchkopf galvanisiert	20°	1.40 x 1.60	32	2500	14,50	17,40	VI
DNBA1638GZ	Stauchkopf galvanisiert	20°	1.40 x 1.60	38	2500	16,50	19,80	VI
DNBA1644GZ	Stauchkopf galvanisiert	20°	1.40 x 1.60	44	2500	16,90	20,28	VI
DNBA1650GZ	Stauchkopf galvanisiert	20°	1.40 x 1.60	50	2500	18,00	21,60	VI
DNBA1663GZ	Stauchkopf galvanisiert	20°	1.40 x 1.60	63	2500	19,90	23,88	VI
DNBA1632SZ	Stauchkopf Edelstahl	20°	1.40 x 1.60	32	2500	50,00	60,00	VI
DNBA1638SZ	Stauchkopf Edelstahl	20°	1.40 x 1.60	38	2500	58,00	69,60	VI
DNBA1644SZ	Stauchkopf Edelstahl	20°	1.40 x 1.60	44	2500	68,00	81,60	VI
DNBA1650SZ	Stauchkopf Edelstahl	20°	1.40 x 1.60	50	2500	75,00	90,00	VI
DNBA1663SZ	Stauchkopf Edelstahl	20°	1.40 x 1.60	63	2500	90,00	108,00	VI

NEU

STAUCHKOPF-NÄGEL, 16 GA PASSEND FÜR: DPN1664PP



Artikel-Nr.	Beschreibung	Typ	Durchmesser mm	Länge mm	Inhalt	EURO zzgl. MwSt.	EURO inkl. MwSt.	PG
DNBSB1625Z	Stauchkopf galvanisiert	0°	1.40 x 1.60	25	5000	13,50	16,20	VI
DNBSB1632Z	Stauchkopf galvanisiert	0°	1.40 x 1.60	32	2500	9,50	11,40	VI
DNBSB1638Z	Stauchkopf galvanisiert	0°	1.40 x 1.60	38	2500	11,50	13,80	VI
DNBSB1645Z	Stauchkopf galvanisiert	0°	1.40 x 1.60	45	2500	13,50	16,20	VI
DNBSB1650Z	Stauchkopf galvanisiert	0°	1.40 x 1.60	50	2500	15,50	18,60	VI
DNBSB1657Z	Stauchkopf galvanisiert	0°	1.40 x 1.60	57	2500	17,50	21,00	VI
DNBSB1664Z	Stauchkopf galvanisiert	0°	1.40 x 1.60	64	2500	19,50	23,40	VI
DNBSB1618S316Z	Stauchkopf Edelstahl	0°	1.40 x 1.60	18	2500	35,50	42,60	VI
DNBSB1622S316Z	Stauchkopf Edelstahl	0°	1.40 x 1.60	22	2500	36,50	43,80	VI
DNBSB1625S316Z	Stauchkopf Edelstahl	0°	1.40 x 1.60	25	2500	37,50	45,00	VI
DNBSB1632S316Z	Stauchkopf Edelstahl	0°	1.40 x 1.60	32	2500	45,50	54,60	VI
DNBSB1638S316Z	Stauchkopf Edelstahl	0°	1.40 x 1.60	38	2500	49,50	59,40	VI
DNBSB1650S316Z	Stauchkopf Edelstahl	0°	1.40 x 1.60	50	2500	78,50	94,20	VI

NEU

STAUCHKOPF-NÄGEL, 18 GA PASSEND FÜR: DC602, DC608, DPN1850PP



Artikel-Nr.	Beschreibung	Typ	Durchmesser mm	Länge mm	Inhalt	EURO zzgl. MwSt.	EURO inkl. MwSt.	PG
DNBT1815GZ	Stauchkopf galvanisiert	0°	1.25 x 1.00	15	5000	5,30	6,36	VI
DNBT1820GZ	Stauchkopf galvanisiert	0°	1.25 x 1.00	20	5000	6,30	7,56	VI
DNBT1825GZ	Stauchkopf galvanisiert	0°	1.25 x 1.00	25	5000	7,30	8,76	VI
DNBT1830GZ	Stauchkopf galvanisiert	0°	1.25 x 1.00	30	5000	8,30	9,96	VI
DNBT1835GZ	Stauchkopf galvanisiert	0°	1.25 x 1.00	35	5000	9,30	11,16	VI
DNBT1838GZ	Stauchkopf galvanisiert	0°	1.25 x 1.00	38	5000	9,80	11,76	VI
DNBT1840GZ	Stauchkopf galvanisiert	0°	1.25 x 1.00	40	5000	10,30	12,36	VI
DNBT1845GZ	Stauchkopf galvanisiert	0°	1.25 x 1.00	45	5000	11,30	13,56	VI
DNBT1850GZ	Stauchkopf galvanisiert	0°	1.25 x 1.00	50	5000	12,00	14,40	VI
DNBT1820SZ	Stauchkopf Edelstahl	0°	1.25 x 1.00	20	5000	30,30	36,36	VI
DNBT1825SZ	Stauchkopf Edelstahl	0°	1.25 x 1.00	25	5000	39,30	47,16	VI
DNBT1830SZ	Stauchkopf Edelstahl	0°	1.25 x 1.00	30	5000	48,30	57,96	VI
DNBT1835SZ	Stauchkopf Edelstahl	0°	1.25 x 1.00	35	5000	89,50	107,40	VI
DNBT1840SZ	Stauchkopf Edelstahl	0°	1.25 x 1.00	40	5000	98,50	118,20	VI
DNBT1845SZ	Stauchkopf Edelstahl	0°	1.25 x 1.00	45	5000	112,50	135,00	VI
DNBT1850SZ	Stauchkopf Edelstahl	0°	1.25 x 1.00	50	5000	125,50	150,60	VI

NEU

KLAMMERN PASSEND FÜR: DPSSX38, DPSB21IN1

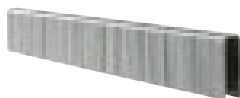

Artikel-Nr.	Beschreibung	Rückenbreite mm	Länge mm	Inhalt	EURO zzgl. MwSt.	EURO inkl. MwSt.	PG
DSTSX12Z	Galvanisiert	5,6	12	5000	7,50	9,00	VI
DSTSX15Z	Galvanisiert	5,6	15	5000	8,50	10,20	VI
DSTSX19Z	Galvanisiert	5,6	19	5000	9,50	11,40	VI
DSTSX22Z	Galvanisiert	5,6	22	5000	11,50	13,80	VI
DSTSX25Z	Galvanisiert	5,6	25	5000	13,50	16,20	VI
DSTSX30Z	Galvanisiert	5,6	30	3000	15,50	18,60	VI
DSTSX35Z	Galvanisiert	5,6	35	3000	17,50	21,00	VI
DSTSX18SE	Edelstahl	5,6	18	5000	83,50	100,20	VI
DSTSX25SE	Edelstahl	5,6	25	5000	99,50	119,40	VI
DSTSX28SE	Edelstahl	5,6	28	3000	65,50	78,60	VI
DSTSX30SE	Edelstahl	5,6	30	3000	67,50	81,00	VI
DSTSX35SE	Edelstahl	5,6	35	3000	75,50	90,60	VI

NÄGEL

NEU

PAPIERGEBUNDENE D-KOPF-NÄGEL PASSEND FÜR: DCN690, DCN691, DCN695, DCN692, DPN9033SM, DPN9033, DGN9033



- Das DEWALT-Nägelsortiment ist zertifiziert nach Eurocode 5
- Eurocode 5 Richtlinien beschreiben einen Leistungsstandard für Nägeltypen, die im Bauwesen verwendet werden
- EC 5 Nägel lassen sich in 3 Nutzungsklassen unterscheiden:
Nutzungsklasse 1:
Beheizte Innenräume
Nutzungsklasse 2:
Unbeheizte Innenräume / geschützte Außenbereiche
Nutzungsklasse 3:
Ungeschützte oder der Witterung ausgesetzte Außenbereiche
- Jede Verpackung ist entsprechend der Nutzungsklasse gekennzeichnet und farblich kodiert

Artikel-Nr.	Beschreibung	Typ	Nutzungs-klasse	Durchmesser mm	Länge mm	Inhalt	EURO zzgl. MwSt.	EURO inkl. MwSt.	PG
DNPT2863Z	Glatt	34°	1	2.80	63	2200	46,00	55,20	VI
DNPT3190Z	Glatt	34°	1	3.10	90	2200	75,00	90,00	VI
DNPT28R50Z	Ringschaft	34°	1	2.80	50	2200	49,00	58,80	VI
DNPT28R63Z	Ringschaft	34°	1	2.80	63	2200	52,00	62,40	VI
DNPT28R75Z	Ringschaft	34°	1	2.80	75	2200	59,00	70,80	VI
DNPT31R90Z	Ringschaft	34°	1	3.10	90	2200	86,00	103,20	VI
DNPT2863G12Z	Glatt galvanisiert G12	34°	2	2.80	63	2200	69,00	82,80	VI
DNPT3190G12Z	Glatt galvanisiert G12	34°	2	3.10	90	2200	99,00	118,80	VI
DNPT28R63G12Z	Ringschaft galvanisiert G12	34°	2	2.80	50	2200	62,00	74,40	VI
DNPT28R63G12Z	Ringschaft galvanisiert G12	34°	2	2.80	63	2200	69,00	82,80	VI
DNPT28R70G12Z	Ringschaft galvanisiert G12	34°	2	2.80	70	2200	75,00	90,00	VI
DNPT28R75G12Z	Ringschaft galvanisiert G12	34°	2	2.80	75	2200	81,00	97,20	VI
DNPT31R90G12Z	Ringschaft galvanisiert G12	34°	2	3.10	90	2200	110,00	132,00	VI
DNPT3190HDZ	Glatt feuerverzinkt	34°	3	3.10	90	1200	73,00	87,60	VI
DNPT28R63SZ	Ringschaft Edelstahl	34°	3	2.80	63	1200	129,00	154,80	VI
DNPT28R50HDZ	Ringschaft feuerverzinkt	34°	3	2.80	50	1200	41,00	49,20	VI
DNPT28R63HDZ	Ringschaft feuerverzinkt	34°	3	2.80	63	1200	47,00	56,40	VI
DNPT31R75HDZ	Ringschaft feuerverzinkt	34°	3	3.10	75	1200	70,40	84,48	VI
DNPT31R90HDZ	Ringschaft feuerverzinkt	34°	3	3.10	90	1200	79,00	94,80	VI

DRAHTGEBUNDENE D-KOPF-NÄGEL PASSEND FÜR: AKKU-NAGLER DCN690, DCN691, DCN692, DCN695, DGN9033, DPN9033, DPN9033SM

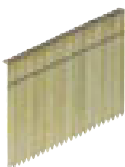

Artikel-Nr.	Beschreibung	Typ	Nutzungs-klasse	Durchmesser mm	Länge mm	Inhalt	EURO zzgl. MwSt.	EURO inkl. MwSt.	PG
DNW2850E	Glatt	34°	1	2.80	50	2200	26,40	31,68	VI
DNW2863E	Glatt	34°	1	2.80	63	2200	29,70	35,64	VI
DNW2870E	Glatt	34°	1	2.80	70	2200	31,90	38,28	VI
DNW2880E	Glatt	34°	1	2.80	80	2200	35,20	42,24	VI
DNW2890E	Glatt	34°	1	2.80	90	2200	37,40	44,88	VI
DNW3180E	Glatt	34°	1	3.10	80	2200	38,50	46,20	VI
DNW3190E	Glatt	34°	1	3.10	90	2200	41,80	50,16	VI
DNW28R50E	Ringschaft	34°	1	2.80	50	2200	27,50	33,00	VI
DNW28R63E	Ringschaft	34°	1	2.80	63	2200	30,80	36,96	VI
DNW28R70E	Ringschaft	34°	1	2.80	70	2200	33,00	39,60	VI
DNW28R75E	Ringschaft	34°	1	2.80	75	2200	34,10	40,92	VI
DNW28R80E	Ringschaft	34°	1	2.80	80	2200	36,30	43,56	VI
DNW28R90E	Ringschaft	34°	1	2.80	90	2200	38,50	46,20	VI
DNW31R70E	Ringschaft	34°	1	3.10	70	2200	37,40	44,88	VI
DNW31R75E	Ringschaft	34°	1	3.10	75	2200	38,50	46,20	VI
DNW31R80E	Ringschaft	34°	1	3.10	80	2200	39,60	47,52	VI
DNW31R90E	Ringschaft	34°	1	3.10	90	2200	44,00	52,80	VI
DNW28R50G12E	Ringschaft G 12	34°	2	2.80	50	2200	35,20	42,24	VI
DNW28R63G12E	Ringschaft G 12	34°	2	2.80	63	2200	39,00	46,80	VI
DNW28R70G12E	Ringschaft G 12	34°	2	2.80	70	2200	42,90	51,48	VI
DNW28R75G12E	Ringschaft G 12	34°	2	2.80	75	2200	46,20	55,44	VI
DNW28R80G12E	Ringschaft G 12	34°	2	2.80	80	2200	48,90	58,68	VI
DNW28R90G12E	Ringschaft G 12	34°	2	2.80	90	2200	51,70	62,04	VI
DNW31R90G12E	Ringschaft G 12	34°	2	3.10	90	2200	60,50	72,60	VI
DNW3190G12E	Ringschaft G 12	34°	2	3.10	90	2200	58,50	70,20	VI

NEU

PAPIERGEBUNDENE ANKERNÄGEL PASSEND FÜR: DPN250MCN



Artikel-Nr.	Beschreibung	Typ	Nutzungs-klasse	Durchmesser mm	Länge mm	Inhalt	EURO zzgl. MwSt.	EURO inkl. MwSt.	PG
DNM40R40GZ	Ringschaft galvanisiert	33°	2	4.00	40	2000	138,00	165,60	VI
DNM40R50GZ	Ringschaft galvanisiert	33°	2	4.00	50	2000	125,00	150,00	VI
DNM40R60GZ	Ringschaft galvanisiert	33°	2	4.00	60	2000	105,00	126,00	VI
DNM40R40HDZ	Ringschaft feuerverzinkt	33°	3	4.00	40	1500	69,00	82,80	VI
DNM40R50HDZ	Ringschaft feuerverzinkt	33°	3	4.00	50	1500	79,00	94,80	VI
DNM40R60HDZ	Ringschaft feuerverzinkt	33°	3	4.00	60	1500	89,00	106,80	VI

NEU

COILNÄGEL PASSEND FÜR: DPN64C



Artikel-Nr.	Beschreibung	Typ	Nutzungs-klasse	Durchmesser mm	Länge mm	Inhalt	EURO zzgl. MwSt.	EURO inkl. MwSt.	PG
DNN20R35G12E	Ringschaft galvanisiert G12	0°	2	2.03	35	24500	168,00	201,60	VI
DNN20R38G12E	Ringschaft galvanisiert G12	0°	2	2.03	38	24500	173,00	207,60	VI
DNN20R45G12E	Ringschaft galvanisiert G12	0°	2	2.03	45	24500	179,00	214,80	VI
DNN20R50G12E	Ringschaft galvanisiert G12	0°	2	2.03	50	24500	182,00	218,40	VI
DNN20R55G12E	Ringschaft galvanisiert G12	0°	2	2.03	55	24500	185,00	222,00	VI

NEU

COILNÄGEL PASSEND FÜR: DPN75C, DPN90C



Artikel-Nr.	Beschreibung	Typ	Nutzungs-klasse	Durchmesser mm	Länge mm	Inhalt	EURO zzgl. MwSt.	EURO inkl. MwSt.	PG
DNF23R55E	Ringschaft	0°	1	2.30	55	12600	85,00	102,00	VI
DNF23R64E	Ringschaft	0°	1	2.30	64	10500	91,00	109,20	VI
DNF2550E	Glatt	0°	1	2.50	50	9900	79,00	94,80	VI
DNF2560E	Glatt	0°	1	2.50	60	9000	83,00	99,60	VI
DNF2564E	Glatt	0°	1	2.50	64	7200	85,00	102,00	VI
DNF2570E	Glatt	0°	1	2.50	70	7200	89,00	106,80	VI
DNF25R40E	Ringschaft	0°	1	2.50	40	11880	93,00	111,60	VI
DNF25R50E	Ringschaft	0°	1	2.50	50	9900	81,00	97,20	VI
DNF25R55E	Ringschaft	0°	1	2.50	55	9900	89,00	106,80	VI
DNF25R60E	Ringschaft	0°	1	2.50	60	9000	88,00	105,60	VI
DNF25R64E	Ringschaft	0°	1	2.50	64	7200	89,00	106,80	VI
DNF25R70E	Ringschaft	0°	1	2.50	70	7200	95,00	114,00	VI
DNF25R75E	Ringschaft	0°	1	2.50	75	7200	89,00	106,80	VI
DNF25R64G12E	Ringschaft galvanisiert G12	0°	2	2.50	64	7200	125,00	150,00	VI
DNF25R50S316E	Ringschaft	0°	1	2.50	50	5940	321,00	385,20	VI
DNF25R55S316E	Ringschaft Edelstahl	0°	3	2.50	55	5940	335,00	402,00	VI
DNF25R64S316E	Ringschaft Edelstahl	0°	3	2.50	64	3600	251,00	301,20	VI
DNF25R70S316E	Ringschaft Edelstahl	0°	3	2.50	70	3600	275,00	330,00	VI
DNF2865E	Glatt	0°	1	2.80	65	6000	81,00	97,20	VI
DNF2875E	Glatt	0°	1	2.80	75	6000	83,00	99,60	VI
DNF2880E	Glatt	0°	1	2.80	80	6000	85,00	102,00	VI
DNF2890E	Glatt	0°	1	2.80	90	4500	75,00	90,00	VI
DNF28R50E	Ringschaft	0°	1	2.80	50	7500	89,00	106,80	VI
DNF28R55E	Ringschaft	0°	1	2.80	55	7500	93,00	111,60	VI
DNF28R60E	Ringschaft	0°	1	2.80	60	7500	95,00	114,00	VI
DNF28R65E	Ringschaft	0°	1	2.80	65	6000	89,00	106,80	VI
DNF28R70E	Ringschaft	0°	1	2.80	70	6000	91,00	109,20	VI
DNF28R75E	Ringschaft	0°	1	2.80	75	6000	93,00	111,60	VI
DNF28R80E	Ringschaft	0°	1	2.80	80	6000	95,00	114,00	VI
DNF28R90E	Ringschaft	0°	1	2.80	90	4500	97,00	116,40	VI
DNF28R55G12E	Ringschaft galvanisiert G12	0°	2	2.80	55	7500	135,00	162,00	VI
DNF28R60G12E	Ringschaft galvanisiert G12	0°	2	2.80	60	7500	137,00	164,40	VI
DNF28R65G12E	Ringschaft galvanisiert G12	0°	2	2.80	65	6000	129,00	154,80	VI
DNF28R80S316E	Ringschaft Edelstahl	0°	3	2.80	80	3000	275,00	330,00	VI
DNF3190E	Glatt	0°	1	3.10	90	4050	85,00	102,00	VI
DNF31R70E	Ringschaft	0°	1	3.10	70	5400	81,00	97,20	VI
DNF31R80E	Ringschaft	0°	1	3.10	80	5400	89,00	106,80	VI
DNF31R90E	Ringschaft	0°	1	3.10	90	4050	85,00	102,00	VI
DNF31R70S316E	Ringschaft Edelstahl	0°	3	3.10	70	2700	335,00	402,00	VI
DNF31R75S316E	Ringschaft Edelstahl	0°	3	3.10	75	2700	345,00	414,00	VI
DNF31R80S316E	Ringschaft Edelstahl	0°	3	3.10	80	2700	355,00	426,00	VI
DNF31R90S316E	Ringschaft Edelstahl	0°	3	3.10	90	2700	365,00	438,00	VI

NEU

COILNÄGEL PASSEND FÜR: DPN46RN

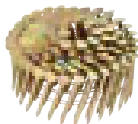

Artikel-Nr.	Beschreibung	Typ	Nutzungs-klasse	Durchmesser mm	Länge mm	Inhalt	EURO zzgl. MwSt.	EURO inkl. MwSt.	PG
DNR3119GZ	Galvanisiert	0°	2	3.05	19	7200	62,00	74,40	VI
DNR3122GZ	Galvanisiert	0°	2	3.05	22	7200	63,00	75,60	VI
DNR3125GZ	Galvanisiert	0°	2	3.05	25	7200	65,00	78,00	VI
DNR3132GZ	Galvanisiert	0°	2	3.05	32	7200	75,00	90,00	VI
DNR3138GZ	Galvanisiert	0°	2	3.05	38	7200	82,00	98,40	VI
DNR3145GZ	Galvanisiert	0°	2	3.05	45	7200	89,00	106,80	VI
DNR3119HDZ	Feuerverzinkt	0°	3	3.05	19	1200	15,00	18,00	VI
DNR3122HDZ	Feuerverzinkt	0°	3	3.05	22	1200	17,00	20,40	VI
DNR3132HDZ	Feuerverzinkt	0°	3	3.05	32	1200	23,00	27,60	VI
DNR3138HDZ	Feuerverzinkt	0°	3	3.05	38	1200	23,00	27,60	VI
DNR3145HDZ	Feuerverzinkt	0°	3	3.05	45	1200	25,00	30,00	VI

NÄGEL & SCHELLEN

VERZINKTE NÄGEL FÜR MITTLERE BELASTUNG PASSEND FÜR: AKKU-GASNAGLER DDF5110500, DDF5120550

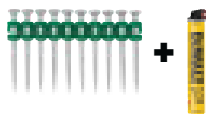

Artikel-Nr.	Beschreibung	Länge (mm)	Schaftdurchmesser (mm)	Kopfdurchmesser (mm)	Inhalt VE in Stück	EURO zzgl. MwSt.	EURO inkl. MwSt.	PG
DDF6110000	Nägel verzinkt + 1 Gaskartusche	15	2,6	6,3	800 +1	183,60	220,32	Akt.netto
DDF6110050	Nägel verzinkt + 1 Gaskartusche	20	2,6	6,3	800 +1	188,00	225,60	Akt.netto
DDF6110100	Nägel verzinkt + 1 Gaskartusche	25	2,6	6,3	800 +1	191,60	229,92	Akt.netto
DDF6110150	Nägel verzinkt + 1 Gaskartusche	30	2,6	6,3	800 +1	196,00	235,20	Akt.netto
DDF6110200	Nägel verzinkt + 1 Gaskartusche	35	2,6	6,3	800 +1	199,60	239,52	Akt.netto
DDF6110250	Nägel verzinkt + 1 Gaskartusche	40	2,6	6,3	800 +1	204,00	244,80	Akt.netto

VERZINKTE SPEZIALNÄGEL FÜR SEHR HARTEN BETON PASSEND FÜR: AKKU-GASNAGLER DDF5110500, DDF5120550

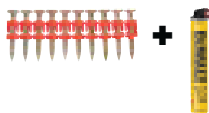

Artikel-Nr.	Beschreibung	ETA-Zulassung	Länge (mm)	Schaftdurchmesser (mm)	Kopfdurchmesser (mm)	Inhalt VE in Stück	EURO zzgl. MwSt.	EURO inkl. MwSt.	PG
DDF6310000	XH Nägel verzinkt + 1 Gaskartusche		17	3,0	6,3	800 +1	188,00	225,60	Akt.netto
DDF6310100	XH Nägel verzinkt + 1 Gaskartusche	✓	22	3,0	6,3	800 +1	208,00	249,60	Akt.netto
DDF6310150	XH Nägel verzinkt + 1 Gaskartusche	✓	27	3,0	6,3	800 +1	212,00	254,40	Akt.netto

STICK-E SCHELLEN & SCHEIBEN PASSEND FÜR: AKKU-GASNAGLER DDF5110500, DDF5120550



Artikel-Nr.	Beschreibung	Durchmesser (mm)	Inhalt VE in Stück	EURO zzgl. MwSt.	EURO inkl. MwSt.	PG
DDF6710000	Stick-E Rohrschelle	16,0	250	51,00	61,20	VIII
DDF6710050	Stick-E Rohrschelle	20,0	250	57,50	69,00	VIII
DDF6750000	Stick-E Lattungsscheibe	25,0	200	21,00	25,20	Akt.netto
DDF6750050	Stick-E Isolierscheibe	36,0	100	13,50	16,20	VIII
DDF5260000	Stick-E Abhänger M6	6,0	100	32,55	39,06	VIII

BOLZEN

MAGAZINIERT KOPFBOLZEN PASSEND FÜR: BOLZENSETZGERÄT DDF2130000

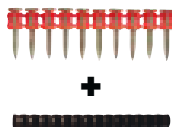

Artikel-Nr.	Beschreibung	Länge (mm)	Schaftdurchmesser (mm)	Kopfdurchmesser (mm)	Inhalt VE in Stück	EURO zzgl. MwSt.	EURO inkl. MwSt.	PG
DDF3440000	Kopfbolzen magaziniert + 1 Gummi-Rückschlagfeder	15	3,7	8,6	500 +1	103,75	124,50	Akt.netto
DDF3440050	Kopfbolzen magaziniert + 1 Gummi-Rückschlagfeder	20	3,7	8,6	500 +1	109,25	131,10	Akt.netto
DDF3440100	Kopfbolzen magaziniert + 1 Gummi-Rückschlagfeder	25	3,7	8,6	500 +1	110,50	132,60	Akt.netto
DDF3440150	Kopfbolzen magaziniert + 1 Gummi-Rückschlagfeder	30	3,7	8,6	500 +1	115,25	138,30	Akt.netto
DDF3440200	Kopfbolzen magaziniert + 1 Gummi-Rückschlagfeder	35	3,7	8,6	500 +1	122,25	146,70	Akt.netto
DDF3440250	Kopfbolzen magaziniert + 1 Gummi-Rückschlagfeder	40	3,7	8,6	300 +1	83,25	99,90	Akt.netto
DDF3440300	Kopfbolzen magaziniert + 1 Gummi-Rückschlagfeder	50	3,7	8,6	300 +1	86,55	103,86	Akt.netto
DDF3440350	Kopfbolzen magaziniert + 1 Gummi-Rückschlagfeder	60	3,7	8,6	300 +1	88,05	105,66	Akt.netto

EINZELNE KOPFBOLZEN PASSEND FÜR: BOLZENSETZGERÄT DDF2130000 UND DDF2120400



Artikel-Nr.	Beschreibung	Länge (mm)	Schaftdurchmesser (mm)	Kopfdurchmesser (mm)	Inhalt VE in Stück	EURO zzgl. MwSt.	EURO inkl. MwSt.	PG
DDF3010000	Kopfbolzen einzeln, verzinkt	16	3,7	7,6	100	20,80	24,96	Akt.netto
DDF3000050	Kopfbolzen einzeln, verzinkt	19	3,7	7,6	100	21,80	26,16	Akt.netto
DDF3000100	Kopfbolzen einzeln, verzinkt	25	3,7	7,6	100	22,30	26,76	Akt.netto
DDF3000150	Kopfbolzen einzeln, verzinkt	27	3,7	7,6	100	22,90	27,48	Akt.netto
DDF3000200	Kopfbolzen einzeln, verzinkt	32	3,7	7,6	100	23,10	27,72	Akt.netto
DDF3000250	Kopfbolzen einzeln, verzinkt	38	3,7	7,6	100	24,50	29,40	Akt.netto
DDF3000300	Kopfbolzen einzeln, verzinkt	44	3,7	7,6	100	25,10	30,12	Akt.netto
DDF3000350	Kopfbolzen einzeln, verzinkt	51	3,7	7,6	100	27,30	32,76	Akt.netto
DDF3000400	Kopfbolzen einzeln, verzinkt	57	3,7	7,6	100	29,00	34,80	Akt.netto
DDF3000450	Kopfbolzen einzeln, verzinkt	64	3,7	7,6	100	29,40	35,28	Akt.netto
DDF3000500	Kopfbolzen einzeln, verzinkt	70	3,7	7,6	100	34,90	41,88	Akt.netto
DDF3000550	Kopfbolzen einzeln, verzinkt	76	3,7	7,6	100	37,30	44,76	Akt.netto

BOLZEN

KOPFBOLZEN MIT RONDELLE & ROHRSCHELLEN PASSEND FÜR: BOLZENSATZGERÄT DDF2130000 UND DDF2120400

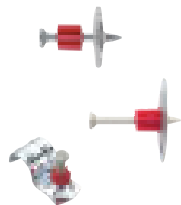

Artikel-Nr.	Beschreibung	Länge (mm)	Schaftdurchmesser (mm)	Kopfdurchmesser (mm)	Inhalt VE in Stück	EURO zzgl. MwSt.	EURO inkl. MwSt.	PG
DDF3060000	Kopfbolzen mit Vollstahlrondele 25mm	25	3,7	7,6	100	29,90	35,88	Akt.netto
DDF3060050	Kopfbolzen mit Vollstahlrondele 25mm	37	3,7	7,6	100	32,90	39,48	Akt.netto
DDF3080000	Kopfbolzen mit gewölbter Blechrondele 36mm	38	3,7	7,6	100	30,90	37,08	Akt.netto
DDF3080050	Kopfbolzen mit gewölbter Blechrondele 36mm	51	3,7	7,6	100	33,90	40,68	Akt.netto
DDF4020100	Kopfbolzen mit aufgesteckter Rohrschelle 13 mm Ø	25	3,7	7,6	100	54,85	65,82	VII

MAGAZINIERTER KOPFBOLZEN PASSEND FÜR: BOLZENSATZGERÄT DER MARKE HILTI® UND ANDERE WERKZEUGMARKEN



Artikel-Nr.	Beschreibung	Länge (mm)	Schaftdurchmesser (mm)	Kopfdurchmesser (mm)	Inhalt VE in Stück	EURO zzgl. MwSt.	EURO inkl. MwSt.	PG
DDF3430000	Kopfbolzen maganiziert	16	3,7	8,0	100	14,45	17,34	Akt.netto
DDF3410050	Kopfbolzen maganiziert	19	3,7	8,0	100	15,25	18,30	Akt.netto
DDF3410100	Kopfbolzen maganiziert	22	3,7	8,0	100	15,75	18,90	Akt.netto
DDF3410150	Kopfbolzen maganiziert	27	3,7	8,0	100	16,35	19,62	Akt.netto
DDF3410200	Kopfbolzen maganiziert	32	3,7	8,0	100	17,35	20,82	Akt.netto
DDF3410250	Kopfbolzen maganiziert	37	3,7	8,0	100	18,00	21,60	Akt.netto
DDF3410300	Kopfbolzen maganiziert	42	3,7	8,0	100	20,70	24,84	Akt.netto
DDF3410350	Kopfbolzen maganiziert	47	3,7	8,0	100	23,55	28,26	Akt.netto
DDF3410400	Kopfbolzen maganiziert	52	3,7	8,0	100	26,30	31,56	Akt.netto
DDF3410450	Kopfbolzen maganiziert	62	3,7	8,0	100	29,10	34,92	Akt.netto
DDF3410500	Kopfbolzen maganiziert	72	3,7	8,0	100	31,80	38,16	Akt.netto

SCHRAUBEN

TROCKENBAUSCHRAUBEN MIT FEINGEWINDE FÜR METALLPROFILIEN (MAX. 0,88 MM)

PASSEND FÜR: 18V AKKU-SCHNELLBAUSCHRAUBER DCF620



Artikel-Nr.	Beschreibung	Schrauben pro Streifen	Inhalt VE in Stück*	EURO zzgl. MwSt.	EURO inkl. MwSt.	PG
DWF4000250	3,5 x 25 mm Länge, Feingewinde, maganiziert	50	1000	23,60	28,32	Akt.netto
DWF4000350	3,5 x 35 mm Länge, Feingewinde, maganiziert	50	1000	26,30	31,56	Akt.netto
DWF4000450	3,5 x 45 mm Länge, Feingewinde, maganiziert	50	1000	32,40	38,88	Akt.netto
DWF4000550	3,5 x 55 mm Länge, Feingewinde, maganiziert	50	1000	36,80	44,16	Akt.netto

*Mindestbestellmenge: 1 VE

TROCKENBAUSCHRAUBEN MIT GROBGEWINDE FÜR HOLZ

PASSEND FÜR: 18V AKKU-SCHNELLBAUSCHRAUBER DCF620



Artikel-Nr.	Beschreibung	Schrauben pro Streifen	Inhalt VE in Stück*	EURO zzgl. MwSt.	EURO inkl. MwSt.	PG
DWF4100350	3,5 x 35 mm Länge, Grobgewinde, maganiziert	50	1000	26,30	31,56	Akt.netto
DWF4100450	3,5 x 45 mm Länge, Grobgewinde, maganiziert	50	1000	32,40	38,88	Akt.netto
DWF4100550	3,5 x 55 mm Länge, Grobgewinde, maganiziert	50	1000	36,80	44,16	Akt.netto

*Mindestbestellmenge: 1 VE

HAMMERBOHRER-SETS

EXTREME[®]2 SDS-plus HAMMERBOHRER



Artikel-Nr.	DT9700-QZ	DT9702-QZ	DT9701-QZ	DT79358-QZ	SDSPLUSSET-DE
Bezeichnung	4-tlg. Set in Kunststoffkassette	4-tlg. Set in Kunststoffkassette	7-tlg. Set in Metallkassette	10-tlg. Set im Minisafe	13-tlg. Set in Transportbox
Inhalt	Ø 5 / 6 / 8 / 10 mm	Ø 5.5 / 7 / 8 / 10 mm	Ø 5 / 6 / 8 (110 mm) - Ø 6 / 8 / 10 / 12 (160 mm)	Ø 5 / 2x 6 (110 mm) - Ø 2x 6 / 7 / 8 / 9 / 10 / 12 (160 mm)	Ø 5 / 6 (110 mm) - Ø 6 / 8 / 10 (160 mm) - Ø 10 / 12 / 14 / 16 / 20 (460 mm) - 250 mm Spitzmeißel - 20 / 40 (250 mm) Flachmeißel
EURO zzgl. MwSt.	21,10	21,10	40,40	29,99	85,00
EURO inkl. MwSt.	25,32	25,32	48,48	35,99	102,00
PG	I	I	Akt.netto	Akt.netto	Akt.netto

SDS-plus HAMMERBOHRER



Artikel-Nr.	DT60300-QZ	DT60301-QZ	DT60302-QZ	DT8976-QZ	DT8977B-QZ
Bezeichnung	8-tlg. Set in Kunststoffbox	5-tlg. Set in Kunststoffbox	6-tlg. Set in Kunststoffbox	7-tlg. Aktions-Set in Metallkassette	10-tlg. Set im Minisafe
Inhalt	Ø 2x 6 / 2x 7 / 2x 8 / 2x 10 (160 mm)	Ø 5 / 6 (110 mm) - Ø 6 / 8 / 10 (160 mm)	Ø 2x 6 / 2x 8 / 2x 10 (160 mm)	Ø 5 / 6 / 8 (110 mm) - Ø 6 / 8 / 10 / 12 (160 mm)	Ø 5 / 2x 6 (110 mm) - Ø 2x 6 / 6.5 / 2x 8 / 10 / 12 (160 mm)
EURO zzgl. MwSt.	19,90	11,90	13,90	45,00	59,00
EURO inkl. MwSt.	23,88	14,28	16,68	54,00	70,80
PG	Akt.netto	Akt.netto	Akt.netto	Akt.netto	Akt.netto

STEINBOHRER-SETS

EXTREME[®] STEINBOHRER



Artikel-Nr.	DT6956-QZ	DT7928B-QZ	DT6952-QZ
Bezeichnung	5-tlg. Set in Kunststoffkassette	19-tlg. Set im Minisafe	5-tlg. Set in Kunststoffkassette
Inhalt	Ø 4 / 5 / 6 / 8 / 10 mm	EXTREME Steinbohrer Ø 4 / 5 / 5.5 / 6 / 7 / 8 mm - Bits 25mm: 4x Ph2 / 4x Pz2 - Bits 50mm: Ph2 / Pz2 / SL5.5 mm - Magnethalter, Magnethalter mit Führungshülse	Ø 4 / 5 / 6 / 8 / 10 mm
EURO zzgl. MwSt.	9,99	32,50	7,70
EURO inkl. MwSt.	11,99	39,00	9,24
PG	Akt.netto	Akt.netto	I

STEINBOHRER

SDS MEISSEL-SETS

SDS-plus MEISSEL



SDS-max MEISSEL



Artikel-Nr.	SDSPLUSSET-DE	DT60330-QZ	DT9000-QZ	SDSMAXSET-QZ	SDSMAXSET2-QZ
Bezeichnung	13-tlg. Set in Transportbox	3-tlg. Set in Kunststoffbox	2-tlg. Set in Kunststoffbox	4-tlg. Set in Transportbox	5-tlg. Set in Transportbox
Inhalt	250 mm Spitzmeißel - 20 / 40 (250 mm) Flachmeißel - Hammerbohrer Ø 5 / 6 (110 mm) - Ø 6 / 8 / 10 (160 mm) - Ø 10 / 12 / 14 / 16 / 20 (460 mm)	250 mm Spitzmeißel - 20 / 40 (250 mm) Flachmeißel	400 mm Spitzmeißel - 25x300 mm Flachmeißel	300 / 400 mm Spitzmeißel - 25x300 mm / 25x400 mm Flachmeißel	300 / 400 mm Spitzmeißel - 25x300 mm / 25x400 mm / 50x400 mm Flachmeißel
EURO zzgl. MwSt.	85,00	24,90	19,90	60,00	79,00
EURO inkl. MwSt.	102,00	29,88	23,88	72,00	94,80
PG	Akt.netto	Akt.netto	Akt.netto	Akt.netto	Akt.netto

FLIESEN- UND MEHRZWECKBOHRER-SETS

DIAMANT-FLIESENBOHRER



IMPACT READY® MEHRZWECKBOHRER*



Artikel-Nr.	DT6049-QZ	DT6046-QZ	DT60099-QZ
Bezeichnung	4-tlg. Set in Kunststoffbox	5-tlg. Set in Kunststoffbox	5-tlg. Set
Inhalt	Ø 6 / 8 / 10 / 15 mm, mit Wasserzufuhr-System	Ø 5 / 6 / 7 / 8 / 10 mm, mit Wasserzufuhr-System	Ø 4 / 5 / 5.5 / 6 / 8 mm
EURO zzgl. MwSt.	89,00	99,00	19,90
EURO inkl. MwSt.	106,80	118,80	23,88
PG	Akt.netto	II	I

EXTREME® METALLBOHRER-SETS

EXTREME® METALLBOHRER HSS-CO



EXTREME IMPACT® HSS-TIN METALLBOHRER



Artikel-Nr.	DT4956-QZ	DT4957-QZ	DT4968-QZ	DT50050-QZ
Bezeichnung	6-tlg. Set in Kunststoffkassette	29-tlg. Set in Indexkassette	13-tlg. Set im Minisafe	10-tlg. Set im Minisafe
Inhalt	Ø 2 / 3 / 4 / 5 / 6 / 8 mm	Ø 1 / 1.5 / 2 / 2.5 / 3 / 3.2 / 3.3 / 3.5 / 4 / 4.2 / 4.5 / 4.8 / 5 / 5.5 / 6 / 6.5 / 7 / 7.5 / 8 / 8.5 / 9 / 9.5 / 10 / 10.5 / 11 / 11.5 / 12 / 12.5 / 13 mm	Ø 1.5 / 2 / 2.5 / 3 / 3.2 / 3.5 / 4 / 4.5 / 5 / 5.5 / 6 / 6.5 / 7 mm	Ø 3 / 3.2 / 3.5 / 4 / 4.5 / 5 / 6 / 8 / 10 / 12 mm
EURO zzgl. MwSt.	19,90	199,00	39,50	59,90
EURO inkl. MwSt.	23,88	238,80	47,40	71,88
PG	III	Akt.netto	III	Akt.netto

EXTREME®2 METALLBOHRER HSS-G



Artikel-Nr.	DT7920B-QZ	DT7921B-QZ	DT7926-XJ	DT7938B-QZ
Bezeichnung	13-tlg. Set im Minisafe	19-tlg. Set im Minisafe	29-tlg. Set in Indexkassette	36-tlg. Set im Midisafe
Inhalt	Ø 1.5 / 2 / 2.5 / 3 / 3.2 / 3.5 / 4 / 4.5 / 5 / 5.5 / 6 / 6.5 / 7 mm	Ø 2 / 3 / 4 / 5 / 6 / 8 mm - Bits 25mm: 4x Ph2 / 4x Pz2 - 50mm: Ph2 / Pz2 / SL5.5 - Magnethalter, Magnethalter mit Führung	Ø 1 / 1.5 / 2 / 2.5 / 3 / 3.2 / 3.3 / 3.5 / 4 / 4.2 / 4.5 / 4.8 / 5 / 5.5 / 6 / 6.5 / 7 / 7.5 / 8 / 8.5 / 9 / 9.5 / 10 / 10.5 / 11 / 11.5 / 12 / 12.5 / 13 mm	Ø 1 / 1.5 / 2 / 2.5 / 3 / 3.2 / 3.3 / 3.5 / 4 / 4.2 / 4.5 / 4.8 / 5 / 5.5 / 6 / 6.5 / 7 / 7.5 / 8 / 10 / 12 mm - Bits 25mm: Pz1 / 2x Pz2 / Pz3 / Ph1 / Ph2 / Ph3 / T20 / T25 - 50mm: Pz2, Ph2 - 70mm: T20, T25 - Magnethalter (60 mm), Magnethalter mit Führungshülse (80 mm)
EURO zzgl. MwSt.	30,60	37,50	129,00	79,00
EURO inkl. MwSt.	36,72	45,00	154,80	94,80
PG	Akt.netto	Akt.netto	Akt.netto	Akt.netto

METALLBOHRER-SETS

METALLBOHRER HSS-G



Artikel-Nr.	DT5921-QZ	DT5922-QZ	DT5923-QZ	DT5929-QZ
Bezeichnung	10-tlg. Set in Kunststoffkassette	13-tlg. Set in Kunststoffkassette	19-tlg. Set in Metallkassette	29-tlg. Set in Metallkassette mit HSS-G DIN 338 Kobalt-Metalldrillern
Inhalt	Ø 1 / 2 / 3 / 4 / 5 / 6 / 7 / 8 / 9 / 10 mm	Ø 1.5 / 2 / 2.5 / 3.2 / 3 / 3.5 / 4 / 4.5 / 2x 5 / 5.5 / 6 / 6.5 mm	Ø 1 / 1.5 / 2 / 2.5 / 3 / 3.5 / 4 / 4.5 / 5 / 5.5 / 6 / 6.5 / 7 / 7.5 / 8 / 8.5 / 9 / 9.5 / 10 mm	Ø 1 / 1.5 / 2 / 2.5 / 3 / 3.2 / 3.3 / 3.5 / 4 / 4.2 / 4.5 / 4.8 / 5 / 5.5 / 6 / 6.5 / 7 / 7.5 / 8 / 8.5 / 9 / 9.5 / 10 / 10.5 / 11 / 11.5 / 12 / 12.5 / 13 mm
EURO zzgl. MwSt.	28,00	25,00	40,40	99,00
EURO inkl. MwSt.	33,60	30,00	48,48	118,80
PG	Akt.netto	III	III	III

HOLZBOHRER-SETS

CV - HOLZSPIRALBOHRER



Artikel-Nr.	DT4535-QZ
Bezeichnung	5-tlg. Set in Kunststoffkassette
Inhalt	Ø 4 / 5 / 6 / 8 / 10 mm
EURO zzgl. MwSt.	8,10
EURO inkl. MwSt.	9,72
PG	Akt.netto

EXTREME IMPACT® HOLZ-FRÄSBOHRER 1/4"



Artikel-Nr.	DT7943B-QZ
Bezeichnung	8-tlg. Set im Minisafe
Inhalt	Ø 12 / 16 / 18 / 20 / 22 / 25 / 28 / 32 (152 mm)
EURO zzgl. MwSt.	32,50
EURO inkl. MwSt.	39,00
PG	III

LOCHSÄGEN-SETS

EXTREME® HSS BI-METALL LOCHSÄGEN



Artikel-Nr.	DT8269L-QZ	DT8270L-QZ	DT8273L-QZ
Bezeichnung	11-tlg. Set "Sanitär Extreme" im Tragekoffer	11-tlg. Set "Universal Extreme" im Tragekoffer	11-tlg. Set "Elektriker Extreme" im Tragekoffer
Inhalt	7 Lochsägen Ø 19 / 22 / 29 / 38 / 44 / 51 / 57 mm, 2x Adapter, 2x Zentrierbohrer	7 Lochsägen Ø 22 / 29 / 35 / 44 / 51 / 64 / 68 mm, 2x Adapter, 2x Zentrierbohrer	7 Lochsägen Ø 16 / 20 / 25 / 32 / 35 / 51 / 64 mm, 2x Adapter, 2x Zentrierbohrer
EURO zzgl. MwSt.	129,90	129,90	129,90
EURO inkl. MwSt.	155,88	155,88	155,88
PG	II	II	II

HSS BI-METALL LOCHSÄGEN



Artikel-Nr.	DT83001-QZ	DT83002-QZ
Bezeichnung	13-tlg. Set "Universal" im Tragekoffer	11-tlg. Set "Elektriker" im Tragekoffer
Inhalt	9 Lochsägen Ø 16 / 19 / 25 / 32 / 38 / 44 / 48 / 51 / 64 mm, 2x Adapter, 2x Zentrierbohrer	7 Lochsägen Ø 22 / 29 / 35 / 38 / 44 / 51 / 64 mm, 2x Adapter, 2x Zentrierbohrer
EURO zzgl. MwSt.	124,90	114,90
EURO inkl. MwSt.	149,88	137,88
PG	II	II

EXTREME® HARTMETALL LOCHSÄGEN



Artikel-Nr.	DT8360-QZ
Bezeichnung	3-tlg. Set im Minisafe
Inhalt	3 Lochsägen Ø 22, 29, 35 mm, 1 Zentrierbohrer
EURO zzgl. MwSt.	159,00
EURO inkl. MwSt.	190,80
PG	II

SCHRAUBERBIT-PACKS

EXTREME IMPACT® TORSION SCHRAUBERBITS 50MM INKL. MAGNET-BITRING



Artikel-Nr.	DT70535T-QZ	DT70536T-QZ	DT70537T-QZ	DT70538T-QZ
Bezeichnung	3-tlg. Pack 2x PZ2 - inkl. Magnet-Bitring	3-tlg. Pack 2x Phillips Ph2 - inkl. Magnet-Bitring	3-tlg. Pack 2x Torx T20 - inkl. Magnet-Bitring	3-tlg. Pack 2x Torx T25 - inkl. Magnet-Bitring
EURO zzgl. MwSt.	8,30	8,30	8,30	8,30
EURO inkl. MwSt.	9,96	9,96	9,96	9,96
PG	II	II	II	II

EXTREME IMPACT® TORSION SCHRAUBERBITS 85MM



Artikel-Nr.	DT70566T-QZ	DT70567T-QZ	DT70568T-QZ	DT70569T-QZ
Bezeichnung	2-tlg. Pack 2x PZ2	2-tlg. Pack 2x Phillips Ph2	2-tlg. Pack 2x Torx T20	2-tlg. Pack 2x Torx T25
EURO zzgl. MwSt.	5,50	5,50	5,90	5,90
EURO inkl. MwSt.	6,60	6,60	7,08	7,08
PG	II	II	II	II

SCHRAUBERBIT-SETS

EXTREME IMPACT® TORSION BITS - TIC TAC BOXEN



Artikel-Nr.	DT70555T-QZ	DT70556T-QZ	DT70557T-QZ	DT70558T-QZ
Bezeichnung	25-tlg. Box	25-tlg. Box	25-tlg. Box	25-tlg. Box
Phillips	25x Ph2			
PZ		25x Pz2		
Torx			25x T20	25x T25
EURO zzgl. MwSt.	9,90	9,90	10,20	10,20
EURO inkl. MwSt.	11,88	11,88	12,24	12,24
PG	Akt.netto	Akt.netto	Akt.netto	Akt.netto

EXTREME IMPACT® TORSION BOHRER- & SCHRAUBERBIT-SETS



Artikel-Nr.	DT70523T-QZ	DT70562T-QZ	DT70563T-QZ	DT70578T-QZ	DT70606T-QZ	DT70609T-QZ
Bezeichnung	32-tlg. Set im Tough Case 25mm	34-tlg. Set im Minisafe 25mm	4-tlg. Set	10-tlg. Set 25mm	34-tlg. Set im Minisafe 25mm	26-tlg. Set im Minisafe 25mm
Phillips	Ph1 / 3x Ph2 / Ph3	Ph2	Ph2	2x Ph2		Ph1 / 3x Ph2 / Ph3
PZ	2x Pz1 / 5x Pz2 / 3x Pz3	Pz2	Pz2	Pz2		
Torx	2x T10 / 2x T15 / 2x T20 / 2x T25 / T27 / T30 / T40	2x T10 / 2x T15 / 4x T20 / 3x T25 / T27 / T30 / T20H / T25H	T20	T10 / T15 / 2x T20 / T25 / T30	T10, T15, T20, T25, T27, T30, T20H, T25H	T10, 4x T20, 4x T25, T30
Schlitz	2x SL6 / SL8					
Phillips		50mm			50mm	50mm
Phillips		Ph2			Ph2	2x Ph2
PZ		Pz2			Pz1 / Pz2	Pz1 / Pz2
Torx		3x T10, 3x T15, 4x T20, 4x T25			5x T10, 5x T15, 7x T20, 5x T25	5x T10, 5x T15, 7x T20, 5x T25
Extras	2x Pr2 - inkl. Magnet-Bithalter	inkl. Magnet-Bithalter	Bithalter mit magnetischem Bitring	inkl. 20° schwenkbarem Bithalter	inkl. Magnet-Bitring	Bohrer Ø 3 / 4 / 5 / 6 / 8 mm, Stecknüsse 8 / 10 mm inkl. Magnethalter
Mindestbestellmenge	1	1	1	1	5 (5x DT70606T-QZ im Display)	5
EURO zzgl. MwSt.	26,10	35,90	14,20	17,90	36,20	72,50
EURO inkl. MwSt.	31,32	43,08	17,04	21,48	43,44	87,00
PG						

SCHRAUBERBIT-SETS IN VERSCHIEDENEN AUSFÜHRUNGEN



Artikel-Nr.	DT7915-QZ	DT7916-QZ	DT7917-QZ	DT71570-QZ
Bezeichnung	11-tlg. Set in kompakter Kassette	11-tlg. Set in kompakter Kassette	11-tlg. Set in kompakter Kassette	14-tlg. Set in kompakter Kassette
Phillips	Ph1 / Ph2 / Ph3	Ph1 / Ph2 / Ph3		Ph1 / 2x Ph2
PZ	Pz1 / Pz2 / Pz3	Pz1 / Pz2 / Pz3		Pz2
Torx		T10 / T15 / T20 / T25	Torx: T7 / T8 / T9 / T10 / T15 / T20 / T25 / T27 / T30 / T40	T10 / 2x T15 / 2x T20 / 2x T25, T30
Schlitz	SL4.5 / SL5.5 / SL6.5 / SL8			
Extras	Magnetbithalter	Magnetbithalter	Magnetbithalter	1x 125 mm, 1x 85 mm Magnet-Bithalter mit Führungshülse
EURO zzgl. MwSt.	13,10	14,20	15,20	9,30
EURO inkl. MwSt.	15,72	17,04	18,24	11,16
PG	Akt.netto	Akt.netto	Akt.netto	

SCHRAUBERBIT-SETS IN VERSCHIEDENEN AUSFÜHRUNGEN (FORTSETZUNG)

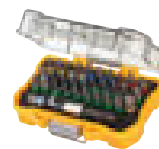

Artikel-Nr.	DT71516-QZ	DT7922B-QZ	DT7944-QZ	DT7969-QZ
Bezeichnung	24-tlg. Set in Tough Case 25mm	29-tlg. Set im Minisafe 25mm	31-tlg. Set	32-tlg. Set in Tough Case mit Gürtelclip
Phillips	Ph1 / Ph2 / Ph3	Ph1 / 6x Ph2 / Ph3	2x Ph1 / 2x Ph2 / Ph3	Ph1 / 2x Ph2 / Ph3
PZ	Pz1 / Pz2 / Pz3	Pz1 / 6x Pz2 / Pz3	2x Pz1 / 3x Pz2 / Pz3	Pz1 / 2x Pz2 / Pz3
Torx	T10 / T15 / T20 / T25 / T30 / T40	T10 / T15 / T20 / T25 / T30 / T40	2x T10 / 2x T15 / 2x T20 / 2x T25 / 2x T30 / 2x T40	T10 / T15 / T20 / T25 / T27 / T30 / T40 / TT10 / TT15 / TT20 / TT25 / TT27 / TT30 / TT40
Schlitz		SL5.5 / SL8	SL4.5 / SL5.5 / SL6.5	SL3 / SL4 / SL5 / SL6.5
Sechskant	Hex 4 / Hex 5 / Hex 6		Hex3 / 2x Hex4 / Hex5	Hex3 / Hex4 / Hex5 / Hex6
Phillips		50mm		
PZ		Ph2		
Schlitz		Pz2		
Extras	Nüsse: 6 / 7 / 8 / 10 / 11 / 13 mm - Bithalter, Adapter, Ratsche	Magnethalter - Magnethalter mit Führungshülse	Schnellwechsel-Magnet-Bithalter	magnetischer Bithalter mit Sperr-Ring
EURO zzgl. MwSt.	24,90	27,30	15,80	12,90
EURO inkl. MwSt.	29,88	32,76	18,96	15,48
PG	Akt.netto	Akt.netto	II	Akt.netto



Artikel-Nr.	DT71703-QZ	DT71572-QZ	DT71702-QZ	DT71550-QZ
Bezeichnung	45-tlg. Set im Minisafe Display 25mm	45-tlg. Set im Minisafe 25mm	45-tlg. Set im Minisafe Display 25mm	53-tlg. Set im Minisafe inkl. Schutzbrille 25mm
Phillips	2x Ph1 / 2x Ph2 / 2x Ph3	2x Ph1 / 2x Ph2 / 2x Ph3	2x Ph1 / 2x Ph2 / 2x Ph3	Ph1 / 2x Ph2
PZ	2x Pz2 / 2x Pz3	2x Pz2 / 2x Pz3	6x Pz2 / 5x Pz3	Pz1 / Pz2 / Pz3
Torx	3x T10 / 3x T15 / 4x T20 / 3x T25 / 3x T30	3x T10 / 3x T15 / 4x T20 / 3x T25 / 3x T30	2x T10 / 2x T15 / 2x T25 / 2x T30	6x T10 / 6x T15 / 8x T20 / 8x T25 / 3x T30 / 3x T40 / T10H / T15H / 2x T20H / 2x T25H / 2x T30H
Schlitz	SL6	SL6	SL6 / SL8	SL4.5 / SL5.5 / SL6.5
Phillips	50mm		50mm	50mm
Phillips	Ph1 / 2x Ph2	Ph1 / 2x Ph2	Ph1 / 2x Ph2	
PZ	Pz1 / 2x Pz2	Pz1 / 2x Pz2	Pz1 / 3x Pz2	
Torx	T10 / T15 / 3x T20 / 2x T25 / 2x T30	T10 / T15 / 3x T20 / 2x T25 / 2x T30	T15 / T20 / 2x T25 / 2x T30	T20 / T25
Phillips			85mm	
Extras	Steckschlüssel: 8, 10 mm - Magnet-Bithalter	Steckschlüssel: 8, 10 mm - Magnet-Bithalter	Magnetischer Steckschlüssel: 8, 10 mm - Magnet-Bithalter mit Führungshülse	Adapter 1/4" Sechskant auf 1/4" Vierkant - Adapter 1/4" Sechskant auf 3/8" Vierkant - Magnetischer Bithalter - Sicherheitsbrille
	NEU			
Mindestbestellmenge	5 (5x DT71703-QZ im Display)		5 (5x DT71702-QZ im Display)	
EURO zzgl. MwSt.	19,90	19,90	19,90	31,40
EURO inkl. MwSt.	23,88	23,88	23,88	37,68
PG	Akt.netto	Akt.netto	Akt.netto	II

SCHLAGSCHRAUBER-STECKSCHLÜSSEL-SETS

EXTREME IMPACT® SCHLAGSCHRAUBER-STECKSCHLÜSSEL



Artikel-Nr.	DT7507-QZ	DT7506-QZ
Bezeichnung	9-tlg. Set	17-tlg. Set
Inhalt	10 / 13 / 15 / 17 / 19 / 22 / 24 / 27 mm, 1/4" zu 1/2" Adapter	6 / 8 / 10 / 11 / 12 / 13 / 14 / 16 / 17 / 18 / 19 / 20 / 21 / 22 / 24 / 27 mm, 1/4" zu 1/2" Adapter
EURO zzgl. MwSt.	62,00	99,00
EURO inkl. MwSt.	74,40	118,80
PG	Akt.netto	Akt.netto

MAGBOXEN

EXTREME IMPACT® TORSION



Artikel-Nr.	DT7965T-QZ
Bezeichnung	20-tlg. Bohrer-Bit-Set in MAGBox
Inhalt	Extreme Impact HSS-G Metallbohrer Ø 3, 4 mm - Bits 25mm: Ph1 / 2x Ph2 / Ph3 / Pz1 / 2x Pz2 / Pz3 / T20 / T25 - 50mm: 4x Ph3 - magnetischer Bithalter - Sechskant-Schlüssel 7, 8, 10 mm
EURO zzgl. MwSt.	47,30
EURO inkl. MwSt.	56,76
PG	II

TORSION



Artikel-Nr.	DT7918-QZ
Bezeichnung	15-tlg. Bit-Set in MAGBox
Inhalt	25mm: Ph1 / Ph2 / Ph3 / Pz1 / 2x Pz2 / Pz3 / T20 / T25 - 50mm: Ph2 / Pz2 - magnetischer Bithalter - Sechskant-Schlüssel 7, 8, 10 mm
EURO zzgl. MwSt.	26,20
EURO inkl. MwSt.	31,44
PG	Akt.netto

SCHNELLWECHSEL-SYSTEM



Artikel-Nr.	DT7612-XJ
Bezeichnung	9-tlg. Set
Inhalt	Komplett Set mit Aufnahme - Wechseleinheit Nr.6 - Bohrer mit Senker Nr.8 / Nr.10 / Nr.12 - Bits 25mm: 2x Pz2 / 2x Ph2
EURO zzgl. MwSt.	44,10
EURO inkl. MwSt.	52,92
PG	II

MAXISAFE-ZUBEHÖRKOFFER

MAXISAFE-ZUBEHÖRKOFFER XL



Artikel-Nr.	DT9281-QZ	DT9282-QZ
Bezeichnung	63-tlg. Set im Maxisafe	57-tlg. Set im Maxisafe
Inhalt	EXTREME2 HSS-G Metallbohrer: Ø 1.5 / 2 / 2.5 / 3 / 3.5 / 4 / 4.5 / 5 / 5.5 / 6 / 6.5 / 7 mm EXTREME Steinbohrer: Ø 4 / 5 / 2x 6 / 2x 8 mm Bits 25mm: PZ: Pz1 / 23x Pz2 / Pz3 / Phillips: Ph1 / 3x Ph2 / Ph3 Torx: T15 / 2x T20 / 3x T25 / T30 / T40 Bits 50mm: PZ: Pz2 / Phillips: Ph2 / Schlitz: SL5.5 / SL6.5 - Magnet-Bithalter - Magnet-Bithalter mit Führungshülse	Holzspiralbohrer: Ø 3 / 4 / 5 / 6 / 8 / 10 / 12 mm EXTREME Flachfräsbohrer: Ø 12 / 14 / 16 / 20 / 22 / 25 mm Bits 25mm: PZ: Pz1 / 3x Pz2 / Pz3 / Phillips: Ph1 / 2x Ph2 / Ph3 Torx: T15 / 22x T20 / 3x T25 / T30 / T40 Bits 50mm: PZ: Pz2 / Phillips: Ph2 / Schlitz: SL5.5 / SL6.5 - Magnet-Bithalter - Magnet-Bithalter mit Führungshülse
EURO zzgl. MwSt.	72,50	104,00
EURO inkl. MwSt.	87,00	124,80
PG	II	II

MAXISETS

T STAK UNIVERSAL-SET



Artikel-Nr.	DT71569-QZ
Bezeichnung	100-tlg. T STAK Universal-Set
Inhalt	HSS-Metallbohrer: Ø 1.5 / 2 / 2.5 / 3 / 3.5 / 4 / 4.5 / 5 / 5.5 / 6 / 6.5 / 7 mm Betonbohrer: Ø 4 / 5 / 5.5 / 2x 6 / 2x 8 / 10 mm Lochsäge: Ø 32 / 38 / 44 / 54 mm - Schnellspanndorn Bits 25mm: PZ: 2x Pz1 / 23x Pz2 / 2x Pz3 / Phillips: 2x Ph1 / 23x Ph2 / Ph3 / Torx: 2x T10 / 2x T15 / 2x T20 / 2x T25 / 2x T27 / 2x T30 / Schlitz: SL4 / SL5 / SL6 / SL7 - Steckschlüssel: 5 / 6 / 7 / 8 / 10 mm - Bithalter
EURO zzgl. MwSt.	49,90
EURO inkl. MwSt.	59,88
PG	Akt.netto

BOHRER-/BIT-SET IN AUSROLLBARER TASCHE



Artikel-Nr.	DT7981-QZ
Bezeichnung	98-tlg. Set in ausrollbarer Tasche
Inhalt	HSS-TIN Metallbohrer: Ø 1.5 / 2 / 2.5 / 3 / 3.2 / 3.5 / 4 / 4.5 / 4.8 / 5 / 5.5 / 6 / 6.5 mm Steinbohrer: Ø 3 / 5.5 / 6 / 7 / 8 / 10 mm Holz-Spiralbohrer: Ø 3 / 3.2 / 3.5 / 4 / 4.5 / 4.8 / 5 / 5.5 / 6 / 6.5 / 7 / 7.5 / 8 mm Bits 25mm: PZ: 2x Pz0 / 3x Pz1 / 4x Pz2 / 2x Pz3 / Phillips: 2x Ph0 / 2x Ph1 / 3x Ph2 / 2x Ph3 / Torx: T10 / T15 / T20 / T25 / T27 / T30 / Schlitz: SL4 / 2x SL5 / SL6 / SL7 - SQ1 / SQ2 / SQ3 / Hex3 / 2x Hex4 / 2x Hex5 / Hex6 - Steckschlüssel: 5 / 6 / 7 / 8 / 9 / 10 / 11 / 12 / 13 mm Magnetischer Bithalter - Senker
EURO zzgl. MwSt.	39,90
EURO inkl. MwSt.	47,88
PG	Akt.netto

KREISSÄGEBLÄTTER

BAU-KREISSÄGEBLÄTTER FÜR STATIONÄRSÄGEN



Artikel-Nr.	DT1962-QZ	DT1963-QZ	DT1964-QZ
Bezeichnung	3-tlg. Set	3-tlg. Set	3-tlg. Set
Inhalt	2x DT1952: 216x30x2.6 mm, 24, WZ, -5° / 1x DT1953: 216x30x2.6 mm, 40, WZ, -5°	2x DT1956: 250x30x3.0 mm, 24, WZ, 10° / 1x DT1957: 250x30x3.0 mm, 48, WZ, 10°	1x DT1958: 305x30x3.0 mm, 24, WZ, -5° / 1x DT1959: 305x30x3.0 mm, 48, WZ, 10° / 1x DT1960: 305x30x3.0 mm, 60, WZ, -5°
EURO zzgl. MwSt.	88,70	115,40	170,00
EURO inkl. MwSt.	106,44	138,48	204,00
PG	IV	IV	IV

EXTREME® KREISSÄGEBLÄTTER FÜR HAND-KREISSÄGEN OHNE SPALTKEIL



Artikel-Nr.	DT10399-QZ
Bezeichnung	3-tlg. Set
Inhalt	3x DT10304: 190x30x1.65 mm, 24, WZ, 18° (für DWE575K/576K)
EURO zzgl. MwSt.	149,40
EURO inkl. MwSt.	179,28
PG	Akt.netto

STICHSÄGEBLÄTTER

XPC STICHSÄGEBLÄTTER



HCS STICHSÄGEBLÄTTER



HSS STICHSÄGEBLÄTTER FÜR METALL



Artikel-Nr.	DT2296-QZ	DT2298-QZ	DT2290-QZ	DT2294-QZ	DT2292-QZ
Bezeichnung	10-tlg. Set	14-tlg. Set	10-tlg. Set für Holz	10-tlg. Set für Holz und Metall	10-tlg. Set
Inhalt	2x DT2209 / 2x DT2205 / 2x DT2213 / 1x DT2216 / 1x DT2218 / 1x DT2217 / 1x DT2220	3x DT2209 / 3x DT2205 / 3x DT2213 / 2x DT2216 / 1x DT2218 / 1x DT2217 / 1x DT2220	2x DT2175 / 2x DT2177 / 1x DT2050 / 2x DT2186 / 1x DT2168 / 2x DT2075	2x DT2175 / 2x DT2177 / 2x DT2050 / 2x DT2170 / 2x DT2163	2x DT2172 / 3x DT2160 / 2x DT2161 / 2x DT2163 / 1x DT2054 BiM
EURO zzgl. MwSt.	23,50	27,90	11,90	12,50	15,00
EURO inkl. MwSt.	28,20	33,48	14,28	15,00	18,00
PG	III	III	III	III	III

SÄBELSÄGEBLÄTTER

EXTREME® BI-METALL SÄBELSÄGEBLÄTTER

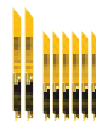

Artikel-Nr.	DT2440L-QZ	DT2443L-QZ	DT2441L-QZ	DT2444-QZ	DT2445-QZ	DT2446-QZ
Bezeichnung	6-tlg. Set	8-tlg. Set	12-tlg. Set	6-tlg. Set	12-tlg. Set	8-tlg. Set
Inhalt	1x DT2300L / 1x DT2301L / 1x DT2307L / 1x DT2308L / 1x DT2315L / 1x DT2407L	3x DT2300L / 3x DT2407L / 1x DT2308L / 1x DT2408L	2x DT2300L / 2x DT2307L / 2x DT2315L / 2x DT2301L / 2x DT2308L / 1x DT2408L / 1x DT2407L	2x DT2345 / 2x DT2349 / 2x DT2353	1x DT2345 / 3x DT2349 / 3x DT2353 / 2x DT2359 / 3x DT2361	2x DT2416 / 6x DT2417
EURO zzgl. MwSt.	34,90	39,50	44,90	29,50	39,50	NEU
EURO inkl. MwSt.	41,88	47,40	53,88	35,40	47,40	44,90
PG	II	II	II	II	II	II

XR EXTREME® RUNTIME SÄBELSÄGEBLÄTTER



Artikel-Nr.	DT99550-QZ	DT99551-QZ
Bezeichnung	13-tlg. Set	8-tlg. Set
Inhalt	2x DT99552 / 4x DT99553 / 5x DT99554 / 2x DT99555	1x DT99552 / 3x DT99553 / 3x DT99554 / 1x DT99555
	NEU	NEU
EURO zzgl. MwSt.	49,50	41,50
EURO inkl. MwSt.	59,40	49,80
PG	II	II

FRÄSER-SETS

FRÄSER-SETS MIT 8 mm-SCHAFT



Artikel-Nr.	DT90016-QZ	DT90017-QZ
Bezeichnung	12-tlg. Set inkl. Aufbewahrungsbox mit Klarsichtdeckel	22-tlg. Set inkl. Aufbewahrungsbox mit Klarsichtdeckel
Inhalt	<ol style="list-style-type: none"> 1.) Hohlkehlfräser (Ø 12 mm, Radius 6 mm) 2.) V-Nutfräser (Ø 12,7 mm, 90°) 3.) Zinkenfräser (Ø 14,3 mm, 14°) 4.) Hohlkehlfräser mit Anlaufkugellager (Ø 21,5 mm, Radius 6 mm) 5.) Profilfräser mit Anlaufkugellager (Ø 27 mm, Radius 4 mm) 6.) Fasefräser mit Anlaufkugellager (Ø 28,6 mm, 45°) 7.) Nutfräser (Ø 8 mm, Arbeitslänge 20 mm) 8.) Nutfräser (Ø 12 mm, Arbeitslänge 20 mm) 9.) Nutfräser (Ø 16 mm, Arbeitslänge 20 mm) 10.) Bündigfräser mit Anlaufkugellager (Ø 12,7 mm, Arbeitslänge 25,4 mm) 11.) Abrundfräser mit Anlaufkugellager (Ø 24,7 mm, Radius 6 mm) 12.) Abrundfräser mit Anlaufkugellager (Ø 32,7 mm, Radius 10 mm) 	<ol style="list-style-type: none"> 1.) Nutfräser (Ø 6 mm, Arbeitslänge 20 mm) 2.) Nutfräser (Ø 8 mm, Arbeitslänge 20 mm) 3.) Nutfräser (Ø 10 mm, Arbeitslänge 20 mm) 4.) Nutfräser (Ø 12 mm, Arbeitslänge 20 mm) 5.) Nutfräser (Ø 16 mm, Arbeitslänge 20 mm) 6.) Nutfräser (Ø 20 mm, Arbeitslänge 20 mm) 7.) Zinkenfräser (Ø 14,3 mm, 14°) 8.) Hohlkehlfräser (Ø 8 mm, Radius 4 mm) 9.) Hohlkehlfräser (Ø 12 mm, Radius 6 mm) 10.) V-Nutfräser (Ø 12,7 mm, 60°) 11.) V-Nutfräser (Ø 12,7 mm, 90°) 12.) Viertelstabfräser (Ø 21 mm, Radius 5 mm) 13.) Profilfräser mit Anlaufkugellager (Ø 22,22 mm, Radius 3,2 mm) 14.) Fasefräser mit Anlaufkugellager (Ø 28,7 mm, 45°) 15.) Abrundfräser mit Anlaufkugellager (Ø 22,7 mm, Radius 5 mm) 16.) Abrundfräser mit Anlaufkugellager (Ø 28,6 mm, Radius 8 mm) 17.) Fasefräser mit Anlaufkugellager (Ø 19,9 mm, 22°) 18.) Bündigfräser mit Anlaufkugellager (Ø 12,7 mm, Arbeitslänge 25,4 mm) 19.) Profilfräser mit Anlaufkugellager (Ø 27 mm, Radius 4 mm) 20.) Hohlkehlfräser mit Anlaufkugellager (Ø 19,5 mm, Radius 5 mm) 21.) Hohlkehlfräser mit Anlaufkugellager (Ø 25,5 mm, Radius 8 mm) 22.) Falzfräser mit Anlaufkugellager (Ø 31,8 mm, Arbeitslänge 12,7 mm)
EURO zzgl. MwSt.	99,00	159,00
EURO inkl. MwSt.	118,80	190,80
PG	Akt.netto	Akt.netto

MULTI-TOOL ZUBEHÖR

MULTI-TOOL SETS



Artikel-Nr.	DT20713-QZ	DT20715-QZ	DT20731-QZ
Bezeichnung	3-tlg. Set	5-tlg. Set	8-tlg. Set
Inhalt	1x DT20701 / 1x DT20706 / 1x DT20704	2x DT20701 / 1x DT20704 / 1x DT20714 / 1x DT20711	1x DT20700 / 1x DT20701 / 1x DT20704 / 1x 20705 / DT20710 / 3x Schleifpapier
EURO zzgl. MwSt.	26,00	59,00	59,00
EURO inkl. MwSt.	31,20	70,80	70,80
PG	V	V	V

MULTI-TOOL 5ER PACKS



Artikel-Nr.	DT20723-QZ	DT20724-QZ	DT20725-QZ	DT20726-QZ	DT20727-QZ
Bezeichnung	5er Pack	5er Pack	5er Pack	5er Pack	5er Pack
Inhalt	Sägeblatt 43x30 mm (DT20701)	Sägeblatt 67x30 mm (DT20703)	Sägeblatt 43x30 mm (DT20704)	Detail-Sägeblatt 43x10 mm (DT20706)	Titan Metall-Sägeblatt 43x30 mm (DT20707)
EURO zzgl. MwSt.	55,60	55,60	48,40	31,60	75,60
EURO inkl. MwSt.	66,72	66,72	58,08	37,92	90,72
PG	V	V	V	V	V



Artikel-Nr.	DT20728-QZ	DT20729-QZ
Bezeichnung	5er Pack	5er Pack
Inhalt	Segmentsägeblatt 100mm (DT20708)	Segmentsägeblatt 100mm (DT20710)
EURO zzgl. MwSt.	90,00	95,60
EURO inkl. MwSt.	108,00	114,72
PG	V	V

6. PRODUKTINDEX WERKZEUGE UND MASCHINENBEZOGENES ZUBEHÖR

Artikel-Nr.	Seite	zzgl. UVP MwSt.	UVP inkl. MwSt.
1-70-321	145	59,90 €	71,88 €
1-70-322	145	69,90 €	83,88 €
1-70-323	145	74,90 €	89,88 €
1-70-324	145	169,90 €	203,88 €
1-70-349	144	329,90 €	395,88 €
1-70-362	145	19,90 €	23,88 €
1-79-208	141	59,90 €	71,88 €
1-79-209	141	59,90 €	71,88 €
1-79-211	141	59,90 €	71,88 €
D21160	70	235,00 €	282,00 €
D21441	66	225,00 €	270,00 €
D21510	70	255,00 €	306,00 €
D21520	66	255,00 €	306,00 €
D21570K	71	379,00 €	454,80 €
D215804	72	179,00 €	214,80 €
D21580K	72	599,00 €	718,80 €
D215821	73	529,00 €	634,80 €
D215831	73	769,00 €	922,80 €
D21583K	72	949,00 €	1.138,80 €
D21721K	69	159,00 €	190,80 €
D21805KS	69	175,00 €	210,00 €
D23700	112	349,00 €	418,80 €
D24000	86	1.149,00 €	1.378,80 €
D240001	86	99,00 €	118,80 €
D25033K	75	154,00 €	184,80 €
D25052K	76	219,00 €	262,80 €
D25052KT	76	249,00 €	298,80 €
D25133K	75	184,00 €	220,80 €
D25134K	75	229,00 €	274,80 €
D25144K	75	274,00 €	328,80 €
D25263K	75	254,00 €	304,80 €
D25300DH	77	179,00 €	214,80 €
D25301D	77	79,00 €	94,80 €
D25303DH	23	149,00 €	178,80 €
D25323K	76	339,00 €	406,80 €
D25324K	76	389,00 €	466,80 €
D25325K	76	539,00 €	646,80 €
D25330K	78	349,00 €	418,80 €
D25414KT	77	599,00 €	718,80 €
D25430K	78	459,00 €	550,80 €
D25481K	80	549,00 €	658,80 €
D25601K	80	819,00 €	982,80 €
D25602K	80	869,00 €	1.042,80 €
D25603K	80	919,00 €	1.102,80 €
D25721K	79	979,00 €	1.174,80 €
D25722K	79	1.029,00 €	1.234,80 €
D25723K	79	1.079,00 €	1.294,80 €
D25762K	79	1.099,00 €	1.318,80 €
D25763K	79	1.149,00 €	1.378,80 €
D25810K	81	499,00 €	598,80 €
D25831K	81	649,00 €	778,80 €
D25871K	81	759,00 €	910,80 €
D25899K	82	739,00 €	886,80 €
D25902K	82	849,00 €	1.018,80 €
D25941K	83	1.149,00 €	1.378,80 €
D25960K	83	1.449,00 €	1.738,80 €
D25961K	83	1.349,00 €	1.618,80 €
D25981	83	1.899,00 €	2.278,80 €
D259811	83	139,00 €	166,80 €
D25981K	83	1.999,00 €	2.398,80 €
D26203	109	315,00 €	378,00 €
D26204K	109	359,00 €	430,80 €
D26410	102	289,00 €	346,80 €
D26411	101	69,00 €	82,80 €
D26414	101	99,00 €	118,80 €
D26420	103	319,00 €	382,80 €
D26421	103	299,00 €	358,80 €
D26422	103	319,00 €	382,80 €
D26423	103	299,00 €	358,80 €
D26500	111	249,00 €	298,80 €
D26500K	111	269,00 €	322,80 €
D271054	122	42,00 €	50,40 €

Artikel-Nr.	Seite	zzgl. UVP MwSt.	UVP inkl. MwSt.
D271055	122	549,00 €	658,80 €
D271058	122	149,00 €	178,80 €
D27107	121	1.339,00 €	1.606,80 €
D27107XPS	121	1.459,00 €	1.750,80 €
D27111	119	924,00 €	1.108,80 €
D27112	119	924,00 €	1.108,80 €
D27113	119	739,00 €	886,80 €
D27300	126	1.339,00 €	1.606,80 €
D279001	128	22,90 €	27,48 €
D279006	128	15,90 €	19,08 €
D279015	128	12,90 €	15,48 €
D279017	128	22,90 €	27,48 €
D279058CL	84	10,00 €	12,00 €
D279058CL	114	10,00 €	12,00 €
D281111	92	11,90 €	14,28 €
D281391	92	11,90 €	14,28 €
D281411	92	13,90 €	16,68 €
D284911	92	15,90 €	19,08 €
D284921	92	19,90 €	23,88 €
D28498	88	235,00 €	282,00 €
D28715	95	395,00 €	474,00 €
DC5001	34	25,00 €	30,00 €
DC5001	49	25,00 €	30,00 €
DC5001	129	25,00 €	30,00 €
DC5404	31	19,00 €	22,80 €
DCB080	52	41,00 €	49,20 €
DCB090	48	29,00 €	34,80 €
DCB095	53	48,00 €	57,60 €
DCB102	52	115,00 €	138,00 €
DCB115	52	89,00 €	106,80 €
DCB115D2	51	169,00 €	202,80 €
DCB115D3	51	219,00 €	262,80 €
DCB115P2	51	279,00 €	334,80 €
DCB115P3	51	379,00 €	454,80 €
DCB118	52	99,00 €	118,80 €
DCB118T2	50	329,00 €	394,80 €
DCB118X2	50	399,00 €	478,80 €
DCB119	53	86,00 €	103,20 €
DCB125	52	47,00 €	56,40 €
DCB127	52	53,00 €	63,60 €
DCB132	52	129,00 €	154,80 €
DCB132T2	50	349,00 €	418,80 €
DCB132X2	50	419,00 €	502,80 €
DCB143	52	77,00 €	92,40 €
DCB182	52	144,00 €	172,80 €
DCB183	52	96,00 €	115,20 €
DCB183B	52	129,00 €	154,80 €
DCB184	52	163,00 €	195,60 €
DCB184B	52	199,00 €	238,80 €
DCB185	52	86,00 €	103,20 €
DCB360	52	260,00 €	312,00 €
DCB361	52	163,00 €	195,60 €
DCB500	13	99,00 €	118,80 €
DCB546	52	199,00 €	238,80 €
DCB547	52	249,00 €	298,80 €
DCD710D2	42	159,00 €	190,80 €
DCD740C1	21	299,00 €	358,80 €
DCD740NT	21	179,00 €	214,80 €
DCD771C2	17	149,99 €	179,99 €
DCD776C2	18	169,99 €	203,99 €
DCD790S2	17	199,00 €	238,80 €
DCD791D2	17	289,00 €	346,80 €
DCD791NT	17	129,00 €	154,80 €
DCD791P2	17	419,00 €	502,80 €
DCD795S2	18	219,00 €	262,80 €
DCD796D2	18	309,00 €	370,80 €
DCD796NT	18	149,00 €	178,80 €
DCD796P2	18	439,00 €	526,80 €
DCD991NT	17	209,00 €	250,80 €
DCD991P2	17	499,00 €	598,80 €
DCD996NT	18	229,00 €	274,80 €
DCD996P2	18	519,00 €	622,80 €

Artikel-Nr.	Seite	zzgl. UVP MwSt.	UVP inkl. MwSt.
DCE074D1R	59	799,00 €	958,80 €
DCE074NR	59	649,00 €	778,80 €
DCE079D1G	59	1.249,00 €	1.498,80 €
DCE079D1R	59	1.049,00 €	1.258,10 €
DCE079NG	59	1.099,00 €	1.318,80 €
DCE079NR	59	899,00 €	1.078,80 €
DCE0811D1G	56	449,00 €	538,80 €
DCE0811D1R	56	359,00 €	430,80 €
DCE0811LR	56	315,00 €	378,00 €
DCE0811NR	56	305,00 €	366,00 €
DCE088D1G	56	349,00 €	418,80 €
DCE088D1R	56	299,00 €	358,80 €
DCE088LR	57	239,00 €	286,80 €
DCE088NR	57	219,00 €	262,80 €
DCE089D1G	58	589,00 €	706,80 €
DCE089D1R	58	449,00 €	538,80 €
DCE089LR	58	389,00 €	466,80 €
DCE089NR	58	369,00 €	442,80 €
DCE531N	23	379,00 €	454,80 €
DCE5801	31	79,00 €	94,80 €
DCE581D1	31	429,00 €	514,80 €
DCE581NK	31	299,00 €	358,80 €
DCF610D2	42	149,00 €	178,80 €
DCF6201	20	89,00 €	106,80 €
DCF620D2	20	389,00 €	466,80 €
DCF620D2K	20	439,00 €	526,80 €
DCF620NT	20	209,00 €	250,80 €
DCF620P2K	20	569,00 €	682,80 €
DCF622NT	21	209,00 €	250,80 €
DCF622P2	21	499,00 €	598,80 €
DCF680G2	46	129,00 €	154,80 €
DCF680G2F	46	139,00 €	166,80 €
DCF813D2	43	199,00 €	238,80 €
DCF815D2	43	199,00 €	238,80 €
DCF880M2	19	479,00 €	574,80 €
DCF880NT	19	229,00 €	274,80 €
DCF887D2	19	359,00 €	430,80 €
DCF887NT	19	199,00 €	238,80 €
DCF887P2	19	489,00 €	586,80 €
DCF899HN	19	279,00 €	334,80 €
DCF899HP2	19	589,00 €	706,80 €
DCF899NT	19	299,00 €	358,80 €
DCF899P2	19	589,00 €	706,80 €
DCG412M2	25	469,00 €	562,80 €
DCG412NT	25	229,00 €	274,80 €
DCG414NT	10	369,00 €	442,80 €
DCG414T2	10	699,00 €	838,80 €
DCGG571M1	33	369,00 €	442,80 €
DCH133NT	22	199,00 €	238,80 €
DCH273NT	22	269,00 €	322,80 €
DCH273P2T	22	559,00 €	670,80 €
DCH274P2T	22	589,00 €	706,80 €
DCH275P2	22	689,00 €	826,80 €
DCH283NT	22	349,00 €	418,80 €
DCH283P2	22	639,00 €	766,80 €
DCH323NT	9	399,00 €	478,80 €
DCH323T2	9	729,00 €	874,80 €
DCH333NT	9	429,00 €	514,80 €
DCH333X2	9	829,00 €	994,80 €
DCH334X2	9	879,00 €	1.054,80 €
DCH481N	9	519,00 €	622,80 €
DCH481X2	9	919,00 €	1.102,80 €
DCK207P2	36	729,00 €	874,80 €
DCK209P2	37	659,00 €	790,80 €
DCK211C2T	44	219,00 €	262,80 €
DCK215D2T	44	359,00 €	430,80 €
DCK254M2	36	719,00 €	862,80 €
DCK266P2	36	629,00 €	754,80 €
DCK272P2	37	779,00 €	934,80 €
DCK278P2	37	739,00 €	886,80 €
DCK455P3	38	1.099,00 €	1.318,80 €
DCK896P4	38	2.099,00 €	2.518,80 €

WERKZEUGE UND MASCHINENBEZOGENES ZUBEHÖR

Artikel-Nr.	Seite	UVP zzgl. MwSt.	UVP inkl. MwSt.
DCL040	35	55,00 €	66,00 €
DCL043	35	99,00 €	118,80 €
DCL044	35	59,00 €	70,80 €
DCL050	35	69,00 €	82,80 €
DCL060	35	149,00 €	178,80 €
DCL510N	46	45,00 €	54,00 €
DCM561P1	40	319,00 €	382,80 €
DCM561PB	40	199,00 €	238,80 €
DCM562P1	41	319,00 €	382,80 €
DCM562PB	41	199,00 €	238,80 €
DCM563P1	40	279,00 €	334,80 €
DCM563PB	40	159,00 €	190,80 €
DCM571N	15	279,00 €	334,80 €
DCM571X1	15	499,00 €	598,80 €
DCM572N	15	229,00 €	274,80 €
DCM572X1	15	449,00 €	538,80 €
DCM575N	14	299,00 €	358,80 €
DCM575X1	14	519,00 €	622,80 €
DCN660D2	32	539,00 €	646,80 €
DCN660NT	32	389,00 €	466,80 €
DCN660P2	32	669,00 €	802,80 €
DCN6901	32	16,90 €	20,28 €
DCN692N	32	559,00 €	670,80 €
DCN692P2	32	849,00 €	1.018,80 €
DCN692P2K	32	889,00 €	1.066,80 €
DCN695P2	32	849,00 €	1.018,80 €
DCP580NT	29	179,00 €	214,80 €
DCP580P2	29	469,00 €	562,80 €
DCR002	48	35,00 €	42,00 €
DCR006	48	79,00 €	94,80 €
DCR017	47	234,00 €	280,80 €
DCR017	53	234,00 €	280,80 €
DCR019	47	114,00 €	136,80 €
DCR020	47	144,00 €	172,80 €
DCR027	47	259,00 €	310,80 €
DCR027	53	259,00 €	310,80 €
DCS310D2	44	215,00 €	258,00 €
DCS331M2	27	449,00 €	538,80 €
DCS331NT	27	209,00 €	250,80 €
DCS350NT	25	499,00 €	598,80 €
DCS355D2	30	359,00 €	430,80 €
DCS355M2	30	449,00 €	538,80 €
DCS355NT	30	199,00 €	238,80 €
DCS365M2	28	679,00 €	814,80 €
DCS365N	28	439,00 €	526,80 €
DCS367NT	26	209,00 €	250,80 €
DCS367P2	26	499,00 €	598,80 €
DCS371NT	28	279,00 €	334,80 €
DCS373M2	24	479,00 €	574,80 €
DCS373NT	24	239,00 €	286,80 €
DCS380M2	26	469,00 €	562,80 €
DCS380N	26	229,00 €	274,80 €
DCS388N	10	369,00 €	442,80 €
DCS388T2	10	699,00 €	838,80 €
DCS391M2	27	479,00 €	574,80 €
DCS391NT	27	239,00 €	286,80 €
DCS396N	11	399,00 €	478,80 €
DCS396T2	11	759,00 €	910,80 €
DCS397N	11	499,00 €	598,80 €
DCS397T2	11	859,00 €	1.030,80 €
DCS491NT	24	259,00 €	310,80 €
DCS520NT	12	579,00 €	694,80 €
DCS520T2	12	909,00 €	1.090,80 €
DCS551NT	29	-	-
DCS5750NT	27	259,00 €	310,80 €
DCS5750P2	27	549,00 €	658,80 €
DCS575NT	12	319,00 €	382,80 €
DCS575T2	12	649,00 €	778,80 €
DCS576NT	12	349,00 €	418,80 €
DCS576T2	12	679,00 €	814,80 €
DCS7485N	13	719,00 €	862,80 €
DCS7485T2	13	1.049,00 €	1.258,80 €

Artikel-Nr.	Seite	UVP zzgl. MwSt.	UVP inkl. MwSt.
DCS777N	13	519,00 €	622,80 €
DCS777T2	13	849,00 €	1.018,80 €
DCS778N	13	639,00 €	766,80 €
DCS778T2	13	969,00 €	1.162,80 €
DCT410D1	45	359,00 €	430,80 €
DCT410N	45	299,00 €	358,80 €
DCT414D1	45	179,00 €	214,80 €
DCT414N	45	99,00 €	118,80 €
DCT416D1	45	999,00 €	1.198,80 €
DCV100	41	109,00 €	130,80 €
DCV517N	33	109,00 €	130,80 €
DCV5801H	34	29,00 €	34,80 €
DCV5801H	49	29,00 €	34,80 €
DCV5801H	129	29,00 €	34,80 €
DCV582	34	189,00 €	226,80 €
DCV582	49	189,00 €	226,80 €
DCV582	129	189,00 €	226,80 €
DCV584L	34	219,00 €	262,80 €
DCV584L	49	219,00 €	262,80 €
DCV584L	129	219,00 €	262,80 €
DDF1220100	133	17,65 €	21,18 €
DDF1220200	133	17,65 €	21,18 €
DDF1350000	133	14,90 €	17,88 €
DDF1350050	133	14,90 €	17,88 €
DDF1350100	133	14,90 €	17,88 €
DDF2120400	133	617,00 €	740,40 €
DDF2130000	133	689,00 €	826,80 €
DDF5110500	132	1.149,00 €	1.378,80 €
DDF5120550	132	1.149,00 €	1.378,80 €
DDF5140500	132	32,00 €	38,40 €
DDF5150500	132	143,70 €	172,44 €
DDF5150550	132	143,70 €	172,44 €
DDF5610500	132	41,00 €	49,20 €
DDF5610510	132	33,10 €	39,72 €
DDF5610520	132	51,80 €	62,16 €
DE0714G	61	11,00 €	13,20 €
DE0730	61	11,00 €	13,20 €
DE0730G	61	7,60 €	9,12 €
DE0735	61	165,00 €	198,00 €
DE0736	61	125,00 €	150,00 €
DE0737	61	115,00 €	138,00 €
DE0738	61	145,00 €	174,00 €
DE0772	61	225,00 €	270,00 €
DE0881	61	99,00 €	118,80 €
DE0882	61	129,00 €	154,80 €
DE0892	61	99,99 €	119,99 €
DE0892G	61	99,99 €	119,99 €
DE1000	123	95,00 €	114,00 €
DE2639	102	28,60 €	34,32 €
DE2642	102	6,50 €	7,80 €
DE2643	102	18,20 €	21,84 €
DE2650	111	27,00 €	32,40 €
DE3472	122	119,00 €	142,80 €
DE3473	122	50,00 €	60,00 €
DE3473	122	50,00 €	60,00 €
DE3474	122	58,00 €	69,60 €
DE3474	122	58,00 €	69,60 €
DE3491	117	23,00 €	27,60 €
DE3491	122	23,00 €	27,60 €
DE3491	122	23,00 €	27,60 €
DE3494	117	32,00 €	38,40 €
DE3494	122	32,00 €	38,40 €
DE3494	122	32,00 €	38,40 €
DE3495	117	50,00 €	60,00 €
DE3495	122	50,00 €	60,00 €
DE3495	122	50,00 €	60,00 €
DE3496	122	50,00 €	60,00 €
DE3500	122	43,00 €	51,60 €
DE3923	128	13,00 €	15,60 €
DE4037	92	19,90 €	23,88 €
DE6258	110	33,00 €	39,60 €
DE6259	110	33,00 €	39,60 €

Artikel-Nr.	Seite	UVP zzgl. MwSt.	UVP inkl. MwSt.
DE6260	110	33,00 €	39,60 €
DE6261	110	33,00 €	39,60 €
DE6272	110	33,00 €	39,60 €
DE6274	110	33,00 €	39,60 €
DE6276	110	33,00 €	39,60 €
DE6277	110	33,00 €	39,60 €
DE6278	110	35,00 €	42,00 €
DE6283	110	8,30 €	9,96 €
DE6292	12	29,50 €	35,40 €
DE6292	110	29,50 €	35,40 €
DE6292	114	29,50 €	35,40 €
DE6301	110	26,50 €	31,80 €
DE6310	110	14,50 €	17,40 €
DE6327	110	9,50 €	11,40 €
DE6330	110	9,30 €	11,16 €
DE6340	110	9,30 €	11,16 €
DE6427	110	9,30 €	11,16 €
DE6430	110	9,30 €	11,16 €
DE6440	110	9,30 €	11,16 €
DE6784	111	27,00 €	32,40 €
DE6905	110	25,00 €	30,00 €
DE6913	110	37,50 €	45,00 €
DE6917	110	5,20 €	6,24 €
DE6924	110	5,20 €	6,24 €
DE6927	110	5,20 €	6,24 €
DE6930	110	5,20 €	6,24 €
DE6940	110	13,50 €	16,20 €
DE6956	110	12,50 €	15,00 €
DE6966	110	19,00 €	22,80 €
DE6989	110	7,30 €	8,76 €
DE6990	110	7,30 €	8,76 €
DE6991	110	7,30 €	8,76 €
DE6992	12	7,35 €	8,82 €
DE6992	110	7,35 €	8,82 €
DE6992	114	7,35 €	8,82 €
DE7023	123	279,00 €	334,80 €
DE7024	123	39,00 €	46,80 €
DE7025	123	49,50 €	59,40 €
DE7027	123	55,00 €	66,00 €
DE7028	123	49,00 €	58,80 €
DE7029	123	45,00 €	54,00 €
DE7030	123	55,00 €	66,00 €
DE7031	123	86,00 €	103,20 €
DE7033	123	149,00 €	178,80 €
DE7035	123	99,00 €	118,80 €
DE7053	117	13,00 €	15,60 €
DE7333	126	56,00 €	67,20 €
DE7400	120	219,00 €	262,80 €
DE7450	120	99,00 €	118,80 €
DE7778	117	22,50 €	27,00 €
DE9116	53	76,00 €	91,20 €
DE9135	53	86,00 €	103,20 €
DE9182	52	125,00 €	150,00 €
DE9501	52	102,00 €	122,40 €
DE9503	52	135,00 €	162,00 €
DGFC80MLHPB	137	14,00 €	16,80 €
DGN9033-XJ	137	599,00 €	718,80 €
DHS780N	13	999,00 €	1.198,80 €
DHS780T2A	13	1.399,00 €	1.678,80 €
DPC100TC-QS	136	449,00 €	538,80 €
DPC10RC-QS	136	359,00 €	430,80 €
DPC6MRC-QS	136	229,00 €	274,80 €
DPN1564APP-XJ	134	359,00 €	430,80 €
DPN1664PP-XJ	134	299,00 €	358,80 €
DPN1850PP-XJ	134	209,00 €	250,80 €
DPN250MCC-XJ	139	512,00 €	614,40 €
DPN64C-XJ	138	549,00 €	658,80 €
DPN46RN-XJ	138	511,00 €	613,20 €
DPN75C-XJ	138	511,00 €	613,20 €
DPN9033-XJ	139	599,00 €	718,80 €
DPN9033SM-XJ	139	529,00 €	634,80 €
DPN90C-XJ	138	630,00 €	756,00 €

WERKZEUGE UND MASCHINENBEZOGENES ZUBEHÖR

Artikel-Nr.	Seite	UVP zzgl. MwSt.	UVP inkl. MwSt.
DPSB2IN1-XJ	135	219,00 €	262,80 €
DPSSX38-XJ	135	209,00 €	250,80 €
DT20650	15	4,90 €	5,88 €
DT20650	40	4,90 €	5,88 €
DT20651	15	13,90 €	16,68 €
DT20651	40	13,90 €	16,68 €
DT20652	15	16,90 €	20,28 €
DT20653	15	19,90 €	23,88 €
DT20654	15	10,90 €	13,08 €
DT20655	15	14,90 €	17,88 €
DT20656	15	16,90 €	20,28 €
DT20660	14	39,90 €	47,88 €
DT20661	14	44,90 €	53,88 €
DT20662	14	16,90 €	20,28 €
DT20663	14	16,90 €	20,28 €
DT20664	14	19,90 €	23,88 €
DT20700-QZ	106	8,10 €	9,72 €
DT20701-QZ	105	13,90 €	16,68 €
DT20702-QZ	105	19,90 €	23,88 €
DT20703-QZ	105	13,90 €	16,68 €
DT20704-QZ	105	12,10 €	14,52 €
DT20705-QZ	105	15,90 €	19,08 €
DT20706-QZ	105	7,90 €	9,48 €
DT20707-QZ	105	18,90 €	22,68 €
DT20708-QZ	105	22,50 €	27,00 €
DT20709-QZ	105	23,90 €	28,68 €
DT20710-QZ	105	23,90 €	28,68 €
DT20711-QZ	105	24,90 €	29,88 €
DT20712-QZ	105	8,20 €	9,84 €
DT20713-QZ	106	26,00 €	31,20 €
DT20714-QZ	105	8,10 €	9,72 €
DT20715-QZ	106	59,00 €	70,80 €
DT20716-QZ	105	8,10 €	9,72 €
DT20717-QZ	106	26,90 €	32,28 €
DT20718-QZ	106	29,90 €	35,88 €
DT20719-QZ	106	21,50 €	25,80 €
DT20723-QZ	106	55,60 €	66,72 €
DT20724-QZ	106	55,60 €	66,72 €
DT20725-QZ	106	48,40 €	58,08 €
DT20726-QZ	106	31,60 €	37,92 €
DT20727-QZ	106	75,60 €	90,72 €
DT20728-QZ	106	90,00 €	108,00 €
DT20729-QZ	106	95,60 €	114,72 €
DT20731-QZ	106	59,00 €	70,80 €
DT20739-QZ	106	54,90 €	65,88 €
DT2074	100	7,20 €	8,64 €
DT20740-QZ	105	14,90 €	17,88 €
DT20741-QZ	105	16,90 €	20,28 €
DT20742-QZ	105	100,90 €	121,08 €
DT20743-QZ	105	54,90 €	65,88 €
DT20745-QZ	106	31,50 €	37,80 €
DT20746-QZ	106	19,50 €	23,40 €
DT20747-QZ	105	29,80 €	35,76 €
DT20748-QZ	105	25,80 €	30,96 €
DT20749-QZ	105	7,10 €	8,52 €
DT20750-QZ	105	9,10 €	10,92 €
DT20751-QZ	106	21,50 €	25,80 €
DT2960	97	31,90 €	38,28 €
DT2961	97	31,90 €	38,28 €
DT2962	97	56,90 €	68,28 €
DT2963	97	56,90 €	68,28 €
DT2964	97	87,30 €	104,76 €
DT2965	97	87,30 €	104,76 €
DT2966	97	190,90 €	229,08 €
DT2970	97	33,90 €	40,68 €
DT2971	97	33,90 €	40,68 €
DT2972	97	57,90 €	69,48 €
DT2973	97	57,90 €	69,48 €
DT2974	97	90,70 €	108,84 €
DT2975	97	90,70 €	108,84 €
DT2976	97	190,90 €	229,08 €
DT2977	97	131,90 €	158,28 €

Artikel-Nr.	Seite	UVP zzgl. MwSt.	UVP inkl. MwSt.
DT2978	97	39,90 €	47,88 €
DT2979	97	50,50 €	60,60 €
DT3090-QZ	106	4,40 €	5,28 €
DT3091-QZ	106	4,10 €	4,92 €
DT3092-QZ	106	4,10 €	4,92 €
DT3093-QZ	106	3,90 €	4,68 €
DT3094-QZ	106	3,90 €	4,68 €
DT3095-QZ	106	3,90 €	4,68 €
DT3714	86	30,50 €	36,60 €
DT3715	86	41,00 €	49,20 €
DT3734	86	73,50 €	88,20 €
DT3905	111	8,40 €	10,08 €
DT3906	111	12,70 €	15,24 €
DT99550	10	49,50 €	59,40 €
DT99551	10	41,50 €	49,80 €
DT99552	10	38,50 €	46,20 €
DT99553	10	27,50 €	33,00 €
DT99554	10	27,50 €	33,00 €
DT99555	10	38,50 €	46,20 €
DT99580	10	8,50 €	10,20 €
DT99581	10	6,50 €	7,80 €
DT99582	10	4,50 €	5,40 €
DT99583	10	7,50 €	9,00 €
DT99584	10	8,00 €	9,60 €
DT99585	10	8,50 €	10,20 €
DT99590-QZ	11	59,90 €	71,88 €
DT99591-QZ	11	94,90 €	113,88 €
DT99592-QZ	11	34,90 €	41,88 €
DT99593-QZ	11	40,90 €	49,08 €
DTM3092-QZ	106	5,40 €	6,48 €
DTM3093-QZ	106	5,40 €	6,48 €
DTM3095-QZ	106	5,40 €	6,48 €
DW03050	55	99,99 €	119,99 €
DW03101	55	249,00 €	298,80 €
DW03201	55	529,00 €	634,80 €
DW0811	57	279,00 €	334,80 €
DW0822	57	269,00 €	322,80 €
DW0851	58	199,00 €	238,80 €
DW088K	57	239,00 €	286,80 €
DW088KD	57	329,00 €	394,80 €
DW089K	58	399,00 €	478,80 €
DW096PK	60	415,00 €	498,00 €
DW217	67	185,00 €	222,00 €
DW221	67	195,00 €	234,00 €
DW236i	66	225,00 €	270,00 €
DW246	66	275,00 €	330,00 €
DW263K	64	235,00 €	282,00 €
DW268K	64	285,00 €	342,00 €
DW269K	64	299,00 €	358,80 €
DW274	64	175,00 €	210,00 €
DW274K	64	185,00 €	222,00 €
DW275KN	64	205,00 €	246,00 €
DW292	65	369,00 €	442,80 €
DW294	65	519,00 €	622,80 €
DW310K	98	299,00 €	358,80 €
DW311K	98	319,00 €	382,80 €
DW331KT	100	239,00 €	286,80 €
DW333KT	100	239,00 €	286,80 €
DW343K	100	169,00 €	202,80 €
DW615	109	289,00 €	346,80 €
DW621	109	345,00 €	414,00 €
DW621KT	109	365,00 €	438,00 €
DW622KT	108	429,00 €	514,80 €
DW624	108	529,00 €	634,80 €
DW625E	108	629,00 €	754,80 €
DW625EKT	108	639,00 €	766,80 €
DW680	111	205,00 €	246,00 €
DW680K	111	225,00 €	270,00 €
DW682K	110	369,00 €	442,80 €
DW712	117	799,00 €	958,80 €
DW717XPS	117	904,00 €	1.084,80 €
DW721KN	124	2.209,00 €	2.650,80 €

Artikel-Nr.	Seite	UVP zzgl. MwSt.	UVP inkl. MwSt.
DW729KN	124	4.069,00 €	4.882,80 €
DW738	125	719,00 €	862,80 €
DW739	125	719,00 €	862,80 €
DW743N	121	1.059,00 €	1.270,80 €
DW745	120	719,00 €	862,80 €
DW753	94	339,00 €	406,80 €
DW754	94	345,00 €	414,00 €
DW755	94	449,00 €	538,80 €
DW872	95	879,00 €	1.054,80 €
DW876	125	894,00 €	1.072,80 €
DWC410	86	205,00 €	246,00 €
DWD014S	67	99,00 €	118,80 €
DWD024S	69	83,00 €	99,60 €
DWD112S	67	115,00 €	138,00 €
DWD115KS	67	129,00 €	154,80 €
DWD221	66	269,00 €	322,80 €
DWD522KS	68	189,00 €	226,80 €
DWD524KS	68	199,00 €	238,80 €
DWD530KS	68	235,00 €	282,00 €
DWE305PK	98	199,00 €	238,80 €
DWE315	104	149,00 €	178,80 €
DWE315KT	104	229,00 €	274,80 €
DWE357K	98	235,00 €	282,00 €
DWE396	97	329,00 €	394,80 €
DWE397	97	429,00 €	514,80 €
DWE398	97	529,00 €	634,80 €
DWE399	97	429,00 €	514,80 €
DWE4056	91	85,00 €	102,00 €
DWE4057	91	85,00 €	102,00 €
DWE4157	90	89,00 €	106,80 €
DWE4203	90	129,00 €	154,80 €
DWE4206	91	129,00 €	154,80 €
DWE4206K	91	139,00 €	166,80 €
DWE4207	90	129,00 €	154,80 €
DWE4217	90	139,00 €	166,80 €
DWE4227	90	159,00 €	190,80 €
DWE4233	89	159,00 €	190,80 €
DWE4237	89	159,00 €	190,80 €
DWE4237K	89	169,00 €	202,80 €
DWE4238	89	199,00 €	238,80 €
DWE4246	91	139,00 €	166,80 €
DWE4257	89	199,00 €	238,80 €
DWE4257KT	85	375,00 €	450,00 €
DWE4277	89	175,00 €	210,00 €
DWE4579	88	239,00 €	286,80 €
DWE4579R	88	249,00 €	298,80 €
DWE4597	88	239,00 €	286,80 €
DWE4599	88	259,00 €	310,80 €
DWE46105	93	249,00 €	298,80 €
DWE46150	92	69,00 €	82,80 €
DWE46170	92	119,00 €	142,80 €
DWE4884	87	259,00 €	310,80 €
DWE494	88	179,00 €	214,80 €
DWE550	112	169,00 €	202,80 €
DWE560	112	179,00 €	214,80 €
DWE575K	112	235,00 €	282,00 €
DWE576K	112	259,00 €	310,80 €
DWE6411	103	129,00 €	154,80 €
DWE6423	102	159,00 €	190,80 €
DWH050K	84	129,00 €	154,80 €
DWH051K	84	129,00 €	154,80 €
DWH052K	84	89,00 €	106,80 €
DWP-CPACK30	136	129,00 €	154,80 €
DWP352VS	103	299,00 €	358,80 €
DWP849X	93	279,00 €	334,80 €
DWS5021	12	61,00 €	73,20 €
DWS5021	110	61,00 €	73,20 €
DWS5021	114	61,00 €	73,20 €
DWS5022	12	77,00 €	92,40 €
DWS5022	110	77,00 €	92,40 €
DWS5022	114	77,00 €	92,40 €
DWS5023	12	179,00 €	214,80 €

WERKZEUGE UND MASCHINENBEZOGENES ZUBEHÖR

Artikel-Nr.	Seite	UVP zzgl. MwSt.	UVP inkl. MwSt.
DWS5023	110	179,00 €	214,80 €
DWS5023	114	179,00 €	214,80 €
DWS5025	12	53,00 €	63,60 €
DWS5025	110	53,00 €	63,60 €
DWS5025	114	53,00 €	63,60 €
DWS5026	12	59,00 €	70,80 €
DWS5026	110	59,00 €	70,80 €
DWS5026	114	59,00 €	70,80 €
DWS5029	12	20,00 €	24,00 €
DWS5029	110	20,00 €	24,00 €
DWS5029	114	20,00 €	24,00 €
DWS5030	12	15,00 €	18,00 €
DWS5030	110	15,00 €	18,00 €
DWS5030	114	15,00 €	18,00 €
DWS5031	110	42,50 €	51,00 €
DWS5032	12	10,00 €	12,00 €
DWS5032	110	10,00 €	12,00 €
DWS5032	114	10,00 €	12,00 €
DWS520KT	113	379,00 €	454,80 €
DWS520KTR	113	449,00 €	538,80 €
DWS771	118	564,00 €	676,80 €
DWS773	118	319,00 €	382,80 €
DWS774	118	349,00 €	418,80 €
DWS777	118	514,00 €	616,80 €
DWS778	117	639,00 €	766,80 €
DWS780	117	999,00 €	1.198,80 €
DWST1-70702	142	89,00 €	106,80 €
DWST1-70703	142	39,00 €	46,80 €
DWST1-70704	142	45,00 €	54,00 €
DWST1-70705	142	49,00 €	58,80 €
DWST1-70706	142	59,00 €	70,80 €
DWST1-70728	145	89,90 €	107,88 €
DWST1-71194	142	45,50 €	54,60 €
DWST1-71195	142	49,50 €	59,40 €
DWST1-71196	143	149,90 €	179,88 €
DWST1-71228	143	29,90 €	35,88 €
DWST1-71229	143	49,50 €	59,40 €
DWST1-72364	143	14,90 €	17,88 €
DWST1-75522	145	49,90 €	59,88 €
DWST1-75659	47	269,90 €	323,88 €
DWST1-75659	53	269,90 €	323,88 €
DWST1-75659	145	269,90 €	323,88 €
DWST1-75668	145	175,00 €	210,00 €
DWST1-75774	143	54,90 €	65,88 €
DWST1-75799	143	99,90 €	119,88 €
DWST7-97150	145	9,90 €	11,88 €
DWV9000	84	12,00 €	14,40 €
DWV9000	114	12,00 €	14,40 €
DWV900L	128	299,00 €	358,80 €
DWV901L	128	359,00 €	430,80 €
DWV902M	73	689,00 €	826,80 €
DWV902M	85	689,00 €	826,80 €
DWV902M	128	689,00 €	826,80 €
DWV9110	114	10,00 €	12,00 €
DWV9120	84	10,00 €	12,00 €
DWV9120	114	10,00 €	12,00 €
DWV9130	84	10,00 €	12,00 €
DWV9130	114	10,00 €	12,00 €
DWV9150	114	12,00 €	14,40 €
DWV9210	84	25,00 €	30,00 €
DWV9220	114	59,00 €	70,80 €
DWV9315	128	29,90 €	35,88 €
DWV9316	128	44,90 €	53,88 €
DWV9340	128	39,00 €	46,80 €
DWV9350	34	49,00 €	58,80 €
DWV9350	49	49,00 €	58,80 €
DWV9350	128	49,00 €	58,80 €
DWV9350	129	49,00 €	58,80 €
DWV9390	29	27,00 €	32,40 €
DWV9400	128	22,90 €	27,48 €
DWV9401	128	20,90 €	25,08 €
DWV9402	128	24,90 €	29,88 €

Artikel-Nr.	Seite	UVP zzgl. MwSt.	UVP inkl. MwSt.
DWV9500	128	24,90 €	29,88 €
MP16890	143	9,70 €	11,64 €
MP16969	143	9,70 €	11,64 €
MP16970	143	9,70 €	11,64 €
MP16971	143	9,70 €	11,64 €
MP16983	143	9,70 €	11,64 €
MP16983	143	9,70 €	11,64 €
MP16985	143	9,70 €	11,64 €
MP16987	143	9,70 €	11,64 €
MP16988	143	9,70 €	11,64 €
N384597	143	9,70 €	11,64 €
N414769	143	9,70 €	11,64 €
N432399	143	9,70 €	11,64 €
N433995	143	9,70 €	11,64 €
N439783	143	9,70 €	11,64 €

6. PRODUKTINDEX ZUBEHÖR

Artikel-Nr.	Seite	UVP zzgl. MwSt.	UVP inkl. MwSt.
DDF3000050	250	21,80 €	26,16 €
DDF3000100	250	22,30 €	26,76 €
DDF3000150	250	22,90 €	27,48 €
DDF3000200	250	23,10 €	27,72 €
DDF3000250	250	24,50 €	29,40 €
DDF3000300	250	25,10 €	30,12 €
DDF3000350	250	27,30 €	32,76 €
DDF3000400	250	29,00 €	34,80 €
DDF3000450	250	29,40 €	35,28 €
DDF3000500	250	34,90 €	41,88 €
DDF3000550	250	37,30 €	44,76 €
DDF3010000	250	20,80 €	24,96 €
DDF3060000	251	29,90 €	35,88 €
DDF3060050	251	32,90 €	39,48 €
DDF3080000	251	30,90 €	37,08 €
DDF3080050	251	33,90 €	40,68 €
DDF3410050	251	15,25 €	18,30 €
DDF3410100	251	15,75 €	18,90 €
DDF3410150	251	16,35 €	19,62 €
DDF3410200	251	17,35 €	20,82 €
DDF3410250	251	18,00 €	21,60 €
DDF3410300	251	20,70 €	24,84 €
DDF3410350	251	23,55 €	28,26 €
DDF3410400	251	26,30 €	31,56 €
DDF3410450	251	29,10 €	34,92 €
DDF3410500	251	31,80 €	38,16 €
DDF3430000	251	14,45 €	17,34 €
DDF3440000	250	103,75 €	124,50 €
DDF3440050	250	109,25 €	131,10 €
DDF3440100	250	110,50 €	132,60 €
DDF3440150	250	115,25 €	138,30 €
DDF3440200	250	122,25 €	146,70 €
DDF3440250	250	83,25 €	99,90 €
DDF3440300	250	86,55 €	103,86 €
DDF3440350	250	88,05 €	105,66 €
DDF4020100	251	54,85 €	65,82 €
DDF5260000	250	32,55 €	39,06 €
DDF6110000	250	183,60 €	220,32 €
DDF6110050	250	188,00 €	225,60 €
DDF6110100	250	191,60 €	229,92 €
DDF6110150	250	196,00 €	235,20 €
DDF6110200	250	199,60 €	239,52 €
DDF6110250	250	204,00 €	244,80 €
DDF6310000	250	188,00 €	225,60 €
DDF6310100	250	208,00 €	249,60 €
DDF6310150	250	212,00 €	254,40 €
DDF6710000	250	51,00 €	61,20 €
DDF6710050	250	57,50 €	69,00 €
DDF6750000	250	21,00 €	25,20 €
DDF6750050	250	13,50 €	16,20 €
DE2639-XJ	227	28,60 €	34,32 €
DNBA1632GZ	247	14,50 €	17,40 €
DNBA1632SZ	247	50,00 €	60,00 €
DNBA1638GZ	247	16,50 €	19,80 €
DNBA1638SZ	247	58,00 €	69,60 €
DNBA1644GZ	247	16,90 €	20,28 €
DNBA1644SZ	247	68,00 €	81,60 €
DNBA1650GZ	247	18,00 €	21,60 €
DNBA1650SZ	247	75,00 €	90,00 €
DNBA1663GZ	247	19,90 €	23,88 €
DNBA1663SZ	247	90,00 €	108,00 €
DNBDA1532GZ	247	33,50 €	40,20 €
DNBDA1538GZ	247	36,50 €	43,80 €
DNBDA1538SZ	247	144,50 €	173,40 €
DNBDA1545GZ	247	40,50 €	48,60 €
DNBDA1550GZ	247	46,50 €	55,80 €
DNBDA1550SZ	247	185,50 €	222,60 €
DNBDA1564GZ	247	54,50 €	65,40 €
DNBSB1618S316Z	247	35,50 €	42,60 €
DNBSB1622S316Z	247	36,50 €	43,80 €
DNBSB1625S316Z	247	37,50 €	45,00 €
DNBSB1625Z	247	13,50 €	16,20 €

Artikel-Nr.	Seite	UVP zzgl. MwSt.	UVP inkl. MwSt.
DNBSB1632S316Z	247	45,50 €	54,60 €
DNBSB1632Z	247	9,50 €	11,40 €
DNBSB1638S316Z	247	49,50 €	59,40 €
DNBSB1638Z	247	11,50 €	13,80 €
DNBSB1645Z	247	13,50 €	16,20 €
DNBSB1650S316Z	247	78,50 €	94,20 €
DNBSB1650Z	247	15,50 €	18,60 €
DNBSB1657Z	247	17,50 €	21,00 €
DNBSB1664Z	247	19,50 €	23,40 €
DNBT1815GZ	247	5,30 €	6,36 €
DNBT1820GZ	247	6,30 €	7,56 €
DNBT1820SZ	247	30,30 €	36,36 €
DNBT1825GZ	247	7,30 €	8,76 €
DNBT1825SZ	247	39,30 €	47,16 €
DNBT1830GZ	247	8,30 €	9,96 €
DNBT1830SZ	247	48,30 €	57,96 €
DNBT1835GZ	247	9,30 €	11,16 €
DNBT1835SZ	247	89,50 €	107,40 €
DNBT1838GZ	247	9,80 €	11,76 €
DNBT1840GZ	247	10,30 €	12,36 €
DNBT1840SZ	247	98,50 €	118,20 €
DNBT1845GZ	247	11,30 €	13,56 €
DNBT1845SZ	247	112,50 €	135,00 €
DNBT1850GZ	247	12,00 €	14,40 €
DNBT1850SZ	247	125,50 €	150,60 €
DNF23R5E	249	85,00 €	102,00 €
DNF23R64E	249	91,00 €	109,20 €
DNF2550E	249	79,00 €	94,80 €
DNF2560E	249	83,00 €	99,60 €
DNF2564E	249	85,00 €	102,00 €
DNF2570E	249	89,00 €	106,80 €
DNF25R40E	249	93,00 €	111,60 €
DNF25R50E	249	81,00 €	97,20 €
DNF25R50S316E	249	321,00 €	385,20 €
DNF25R55E	249	89,00 €	106,80 €
DNF25R55S316E	249	335,00 €	402,00 €
DNF25R60E	249	88,00 €	105,60 €
DNF25R64E	249	89,00 €	106,80 €
DNF25R64G12E	249	125,00 €	150,00 €
DNF25R64S316E	249	251,00 €	301,20 €
DNF25R70E	249	95,00 €	114,00 €
DNF25R70S316E	249	275,00 €	330,00 €
DNF25R75E	249	89,00 €	106,80 €
DNF2865E	249	81,00 €	97,20 €
DNF2875E	249	83,00 €	99,60 €
DNF2880E	249	85,00 €	102,00 €
DNF2890E	249	75,00 €	90,00 €
DNF28R50E	249	89,00 €	106,80 €
DNF28R55E	249	93,00 €	111,60 €
DNF28R55G12E	249	135,00 €	162,00 €
DNF28R60E	249	95,00 €	114,00 €
DNF28R60G12E	249	137,00 €	164,40 €
DNF28R65E	249	89,00 €	106,80 €
DNF28R65G12E	249	129,00 €	154,80 €
DNF28R70E	249	91,00 €	109,20 €
DNF28R75E	249	93,00 €	111,60 €
DNF28R80E	249	95,00 €	114,00 €
DNF28R80S316E	249	275,00 €	330,00 €
DNF28R90E	249	97,00 €	116,40 €
DNF3190E	249	85,00 €	102,00 €
DNF31R70E	249	81,00 €	97,20 €
DNF31R70S316E	249	335,00 €	402,00 €
DNF31R75S316E	249	345,00 €	414,00 €
DNF31R80E	249	89,00 €	106,80 €
DNF31R80S316E	249	355,00 €	426,00 €
DNF31R90E	249	85,00 €	102,00 €
DNF31R90S316E	249	365,00 €	438,00 €
DNM40R40GZ	248	138,00 €	165,60 €
DNM40R40HDZ	248	69,00 €	82,80 €
DNM40R50GZ	248	125,00 €	150,00 €
DNM40R50HDZ	248	79,00 €	94,80 €
DNM40R60GZ	248	105,00 €	126,00 €

Artikel-Nr.	Seite	UVP zzgl. MwSt.	UVP inkl. MwSt.
DNM40R60HDZ	248	89,00 €	106,80 €
DNN20R35G12E	248	168,00 €	201,60 €
DNN20R38G12E	248	173,00 €	207,60 €
DNN20R45G12E	248	179,00 €	214,80 €
DNN20R50G12E	248	182,00 €	218,40 €
DNN20R55G12E	248	185,00 €	222,00 €
DNPT2863G12Z	248	69,00 €	82,80 €
DNPT2863Z	248	46,00 €	55,20 €
DNPT28R50G12Z	248	62,00 €	74,40 €
DNPT28R50HDZ	248	41,00 €	49,20 €
DNPT28R63G12Z	248	49,00 €	58,80 €
DNPT28R63HDZ	248	47,00 €	56,40 €
DNPT28R63SZ	248	129,00 €	154,80 €
DNPT28R63Z	248	52,00 €	62,40 €
DNPT28R70G12Z	248	75,00 €	90,00 €
DNPT28R75G12Z	248	81,00 €	97,20 €
DNPT28R75Z	248	59,00 €	70,80 €
DNPT3190G12Z	248	99,00 €	118,80 €
DNPT3190HDZ	248	73,00 €	87,60 €
DNPT3190Z	248	75,00 €	90,00 €
DNPT31R75HDZ	248	70,40 €	84,48 €
DNPT31R90G12Z	248	110,00 €	132,00 €
DNPT31R90HDZ	248	79,00 €	94,80 €
DNPT31R90Z	248	86,00 €	103,20 €
DNR3119GZ	249	62,00 €	74,40 €
DNR3119HDZ	249	15,00 €	18,00 €
DNR3122GZ	249	63,00 €	75,60 €
DNR3122HDZ	249	17,00 €	20,40 €
DNR3125GZ	249	65,00 €	78,00 €
DNR3132GZ	249	75,00 €	90,00 €
DNR3132HDZ	249	23,00 €	27,60 €
DNR3138GZ	249	82,00 €	98,40 €
DNR3138HDZ	249	23,00 €	27,60 €
DNR3145GZ	249	89,00 €	106,80 €
DNR3145HDZ	249	25,00 €	30,00 €
DNW2850E	248	26,40 €	31,68 €
DNW2863E	248	29,70 €	35,64 €
DNW2870E	248	31,90 €	38,28 €
DNW2880E	248	35,20 €	42,24 €
DNW2890E	248	37,40 €	44,88 €
DNW28R50E	248	27,50 €	33,00 €
DNW28R50G12E	248	35,20 €	42,24 €
DNW28R63E	248	30,80 €	36,96 €
DNW28R63G12E	248	39,00 €	46,80 €
DNW28R70E	248	33,00 €	39,60 €
DNW28R70G12E	248	42,90 €	51,48 €
DNW28R75E	248	34,10 €	40,92 €
DNW28R75G12E	248	46,20 €	55,44 €
DNW28R80E	248	36,30 €	43,56 €
DNW28R80G12E	248	48,90 €	58,68 €
DNW28R90E	248	38,50 €	46,20 €
DNW28R90G12E	248	51,70 €	62,04 €
DNW3180E	248	38,50 €	46,20 €
DNW3190E	248	41,80 €	50,16 €
DNW3190G12E	248	58,50 €	70,20 €
DNW31R70E	248	37,40 €	44,88 €
DNW31R75E	248	38,50 €	46,20 €
DNW31R80E	248	39,60 €	47,52 €
DNW31R90E	248	44,00 €	52,80 €
DNW31R90G12E	248	60,50 €	72,60 €
DSTSX12Z	247	7,50 €	9,00 €
DSTSX15Z	247	8,50 €	10,20 €
DSTSX18SE	247	83,50 €	100,20 €
DSTSX19Z	247	9,50 €	11,40 €
DSTSX22Z	247	11,50 €	13,80 €
DSTSX25SE	247	99,50 €	119,40 €
DSTSX25Z	247	13,50 €	16,20 €
DSTSX28SE	247	65,50 €	78,60 €
DSTSX30SE	247	67,50 €	81,00 €
DSTSX30Z	247	15,50 €	18,60 €
DSTSX35SE	247	75,50 €	90,60 €

ZUBEHÖR

Artikel-Nr.	Seite	UVP zzgl. MwSt.	UVP inkl. MwSt.
DSTX35Z	247	17,50 €	21,00 €
DT10300-QZ	200	32,30 €	38,76 €
DT10301-QZ	200	35,60 €	42,72 €
DT10302-QZ	200	37,70 €	45,24 €
DT10303-QZ	200	48,50 €	58,20 €
DT10304-QZ	200	52,30 €	62,76 €
DT10399-QZ	200	149,40 €	179,28 €
DT10399-QZ	258	149,40 €	179,28 €
DT10624-QZ	200	50,90 €	61,08 €
DT10640-QZ	200	54,40 €	65,28 €
DT1086-QZ	199	115,50 €	138,60 €
DT1087-QZ	199	93,50 €	112,20 €
DT1087-QZ	201	93,50 €	112,20 €
DT1088-QZ	199	126,00 €	151,20 €
DT1089-QZ	199	72,50 €	87,00 €
DT1090-QZ	199	101,70 €	122,04 €
DT1091-QZ	199	94,70 €	113,64 €
DT1184-QZ	196	73,50 €	88,20 €
DT1210-XJ	200	87,70 €	105,24 €
DT1306-QZ	218	69,70 €	83,64 €
DT1470-QZ	201	64,50 €	77,40 €
DT1471-QZ	201	66,50 €	79,80 €
DT1472-QZ	201	69,50 €	83,40 €
DT1473-QZ	201	119,50 €	143,40 €
DT1474-QZ	201	199,50 €	239,40 €
DT1475-QZ	201	255,50 €	306,60 €
DT1668-QZ	195	55,90 €	67,08 €
DT1669-QZ	195	45,90 €	55,08 €
DT1670-QZ	195	65,90 €	79,08 €
DT1910-QZ	200	69,50 €	83,40 €
DT1911-QZ	200	74,50 €	89,40 €
DT1912-QZ	198	89,50 €	107,40 €
DT1913-QZ	198	99,50 €	119,40 €
DT1914-QZ	195	109,50 €	131,40 €
DT1915-QZ	195	135,50 €	162,60 €
DT1916-QZ	195	155,50 €	186,60 €
DT1917-QZ	195	224,50 €	269,40 €
DT1918-QZ	198	94,50 €	113,40 €
DT1921-QZ	195	219,50 €	263,40 €
DT1922-QZ	195	255,50 €	306,60 €
DT1923-QZ	200	83,50 €	100,20 €
DT1926-QZ	195	189,50 €	227,40 €
DT1927-QZ	195	219,50 €	263,40 €
DT1930-QZ	199	32,40 €	38,88 €
DT1931-QZ	199	30,80 €	36,96 €
DT1932-QZ	199	39,80 €	47,76 €
DT1933-QZ	199	27,10 €	32,52 €
DT1934-QZ	199	29,10 €	34,92 €
DT1935-QZ	199	30,30 €	36,36 €
DT1936-QZ	199	32,40 €	38,88 €
DT1937-QZ	199	39,80 €	47,76 €
DT1938-QZ	199	32,40 €	38,88 €
DT1939-QZ	199	35,40 €	42,48 €
DT1940-QZ	199	43,30 €	51,96 €
DT1941-QZ	199	32,40 €	38,88 €
DT1942-QZ	199	43,30 €	51,96 €
DT1943-QZ	199	47,00 €	56,40 €
DT1944-QZ	199	49,90 €	59,88 €
DT1945-QZ	199	47,00 €	56,40 €
DT1946-QZ	201	26,10 €	31,32 €
DT1947-QZ	201	31,90 €	38,28 €
DT1948-QZ	201	44,90 €	53,88 €
DT1949-QZ	201	47,80 €	57,36 €
DT1950-QZ	201	51,20 €	61,44 €
DT1951-QZ	201	48,70 €	58,44 €
DT1952-QZ	196	30,30 €	36,36 €
DT1953-QZ	196	32,40 €	38,88 €
DT1954-QZ	196	45,20 €	54,24 €
DT1955-QZ	196	54,10 €	64,92 €
DT1956-QZ	196	39,00 €	46,80 €
DT1957-QZ	196	43,30 €	51,96 €
DT1958-QZ	196	54,10 €	64,92 €

Artikel-Nr.	Seite	UVP zzgl. MwSt.	UVP inkl. MwSt.
DT1959-QZ	196	59,50 €	71,40 €
DT1960-QZ	196	64,90 €	77,88 €
DT1961-QZ	196	59,50 €	71,40 €
DT1962-QZ	196	88,70 €	106,44 €
DT1962-QZ	258	88,70 €	106,44 €
DT1963-QZ	196	115,40 €	138,48 €
DT1963-QZ	258	115,40 €	138,48 €
DT1964-QZ	196	170,00 €	204,00 €
DT1964-QZ	258	170,00 €	204,00 €
DT2048-QZ	205	10,80 €	12,96 €
DT2049-QZ	205	8,10 €	9,72 €
DT2050-QZ	205	6,00 €	7,20 €
DT2051-QZ	205	8,10 €	9,72 €
DT2052-QZ	205	8,10 €	9,72 €
DT2053-QZ	205	8,60 €	10,32 €
DT2054-QZ	206	11,70 €	14,04 €
DT2055-QZ	207	9,50 €	11,40 €
DT2056-QZ	207	14,00 €	16,80 €
DT2057-QZ	205	10,80 €	12,96 €
DT2058-QZ	206	9,90 €	11,88 €
DT2059-QZ	207	14,00 €	16,80 €
DT2060-QZ	205	7,80 €	9,36 €
DT2061-QZ	205	5,40 €	6,48 €
DT20700-QZ	245	8,10 €	9,72 €
DT20701-QZ	244	13,90 €	16,68 €
DT20702-QZ	244	19,90 €	23,88 €
DT20703-QZ	244	13,90 €	16,68 €
DT20704-QZ	244	12,10 €	14,52 €
DT20705-QZ	244	15,90 €	19,08 €
DT20706-QZ	244	7,90 €	9,48 €
DT20707-QZ	244	18,90 €	22,68 €
DT20708-QZ	244	22,50 €	27,00 €
DT20709-QZ	244	23,90 €	28,68 €
DT20710-QZ	244	23,90 €	28,68 €
DT20711-QZ	244	24,90 €	29,88 €
DT20712-QZ	244	8,20 €	9,84 €
DT20713-QZ	245	26,00 €	31,20 €
DT20713-QZ	260	26,00 €	31,20 €
DT20714-QZ	244	8,10 €	9,72 €
DT20715-QZ	245	59,00 €	70,80 €
DT20715-QZ	260	59,00 €	70,80 €
DT20716-QZ	244	8,10 €	9,72 €
DT20717-QZ	245	26,90 €	32,28 €
DT20718-QZ	245	29,90 €	35,88 €
DT20719-QZ	245	21,50 €	25,80 €
DT20723-QZ	245	55,60 €	66,72 €
DT20723-QZ	260	55,60 €	66,72 €
DT20724-QZ	245	55,60 €	66,72 €
DT20724-QZ	260	55,60 €	66,72 €
DT20725-QZ	245	48,40 €	58,08 €
DT20725-QZ	260	48,40 €	58,08 €
DT20726-QZ	245	31,60 €	37,92 €
DT20726-QZ	260	31,60 €	37,92 €
DT20727-QZ	245	75,60 €	90,72 €
DT20727-QZ	260	75,60 €	90,72 €
DT20728-QZ	245	90,00 €	108,00 €
DT20728-QZ	260	90,00 €	108,00 €
DT20729-QZ	245	95,60 €	114,72 €
DT20729-QZ	260	95,60 €	114,72 €
DT20731-QZ	245	59,00 €	70,80 €
DT20731-QZ	260	59,00 €	70,80 €
DT20739-QZ	245	54,90 €	65,88 €
DT2074-QZ	205	7,20 €	8,64 €
DT20740-QZ	244	14,90 €	17,88 €
DT20741-QZ	244	16,90 €	20,28 €
DT20742-QZ	244	100,90 €	121,08 €
DT20743-QZ	244	54,90 €	65,88 €
DT20745-QZ	245	31,50 €	37,80 €
DT20746-QZ	245	19,50 €	23,40 €
DT20747-QZ	244	29,80 €	35,76 €
DT20748-QZ	244	25,80 €	30,96 €
DT20749-QZ	244	7,10 €	8,52 €

Artikel-Nr.	Seite	UVP zzgl. MwSt.	UVP inkl. MwSt.
DT2075-QZ	205	8,20 €	9,84 €
DT20750-QZ	244	9,10 €	10,92 €
DT20751-QZ	245	21,50 €	25,80 €
DT2076-QZ	205	15,20 €	18,24 €
DT2077-QZ	205	6,40 €	7,68 €
DT2080-QZ	207	15,20 €	18,24 €
DT2081-QZ	207	9,50 €	11,40 €
DT2084-QZ	207	21,50 €	25,80 €
DT2085-QZ	206	14,40 €	17,28 €
DT2101-QZ	207	15,50 €	18,60 €
DT2102-QZ	207	7,60 €	9,12 €
DT2103-QZ	207	11,60 €	13,92 €
DT2150-QZ	206	7,20 €	8,64 €
DT2154-QZ	206	6,60 €	7,92 €
DT2156-QZ	206	7,00 €	8,40 €
DT2160-QZ	206	7,50 €	9,00 €
DT2161-QZ	206	7,50 €	9,00 €
DT2162-QZ	206	7,50 €	9,00 €
DT2163-QZ	206	8,10 €	9,72 €
DT2164-QZ	205	7,50 €	9,00 €
DT2165-QZ	205	7,50 €	9,00 €
DT2166-QZ	205	5,40 €	6,48 €
DT2167-QZ	205	17,30 €	20,76 €
DT2168-QZ	205	5,60 €	6,72 €
DT2169-QZ	205	11,20 €	13,44 €
DT2186-QZ	205	91,70 €	110,04 €
DT2201-QZ	207	16,30 €	19,56 €
DT2205-QZ	204	8,30 €	9,96 €
DT2207-QZ	204	9,30 €	11,16 €
DT2209-QZ	204	8,30 €	9,96 €
DT2210-QZ	204	30,90 €	37,08 €
DT2211-QZ	204	7,30 €	8,76 €
DT2212-QZ	204	26,50 €	31,80 €
DT2213-QZ	204	7,90 €	9,48 €
DT2214-QZ	204	27,90 €	33,48 €
DT2216-QZ	204	7,90 €	9,48 €
DT2217-QZ	204	9,70 €	11,64 €
DT2218-QZ	204	9,70 €	11,64 €
DT2219-QZ	204	9,70 €	11,64 €
DT2220-QZ	204	8,50 €	10,20 €
DT2221-QZ	204	7,30 €	8,76 €
DT2290-QZ	205	11,90 €	14,28 €
DT2290-QZ	258	11,90 €	14,28 €
DT2292-QZ	206	15,00 €	18,00 €
DT2292-QZ	258	15,00 €	18,00 €
DT2294-QZ	205	12,50 €	15,00 €
DT2294-QZ	258	12,50 €	15,00 €
DT2296-QZ	204	23,50 €	28,20 €
DT2296-QZ	258	23,50 €	28,20 €
DT2298-QZ	204	27,90 €	33,48 €
DT2298-QZ	258	27,90 €	33,48 €
DT2300L-QZ	211	20,90 €	25,08 €
DT2301L-QZ	211	26,10 €	31,32 €
DT2307L-QZ	211	36,60 €	43,92 €
DT2308L-QZ	211	36,60 €	43,92 €
DT2314L-QZ	211	42,90 €	51,48 €
DT2315L-QZ	211	17,70 €	21,24 €
DT2316L-QZ	211	41,90 €	50,28 €
DT2320-QZ	213	314,00 €	376,80 €
DT2323-QZ	212	350,70 €	420,84 €
DT2332-QZ	214	10,50 €	12,60 €
DT2333-QZ	214	13,10 €	15,72 €
DT2335-QZ	214	20,90 €	25,08 €
DT2344-QZ	213	14,60 €	17,52 €
DT2345-QZ	213	14,60 €	17,52 €
DT2346-QZ	212	14,60 €	17,52 €
DT2348-QZ	213	15,60 €	18,72 €
DT2349-QZ	213	17,30 €	20,76 €
DT2350-QZ	213	20,10 €	24,12 €
DT2351-QZ	213	12,90 €	15,48 €
DT2352-QZ	214	20,80 €	24,96 €
DT2353-QZ	212	20,60 €	24,72 €

ZUBEHÖR

Artikel-Nr.	Seite	UVP zzgl. MwSt.	UVP inkl. MwSt.
DT2354-QZ	212	20,60 €	24,72 €
DT2355-QZ	213	23,10 €	27,72 €
DT2356-QZ	214	12,00 €	14,40 €
DT2359-QZ	213	15,60 €	18,72 €
DT2361-QZ	212	15,60 €	18,72 €
DT2362-QZ	214	12,90 €	15,48 €
DT2363-QZ	214	16,10 €	19,32 €
DT2364-QZ	214	19,10 €	22,92 €
DT2384-QZ	212	13,90 €	16,68 €
DT2385-QZ	212	13,90 €	16,68 €
DT2387-QZ	213	16,30 €	19,56 €
DT2400-QZ	214	278,30 €	333,96 €
DT2402-QZ	214	17,90 €	21,48 €
DT2404-QZ	212	17,90 €	21,48 €
DT2406-QZ	213	25,50 €	30,60 €
DT2407L-QZ	211	26,30 €	31,56 €
DT2408L-QZ	211	36,80 €	44,16 €
DT2409L-QZ	211	52,50 €	63,00 €
DT2416-QZ	212	35,00 €	42,00 €
DT2417-QZ	212	24,00 €	28,80 €
DT2420-QZ	214	25,20 €	30,24 €
DT2421-QZ	214	34,70 €	41,64 €
DT2422-QZ	214	48,30 €	57,96 €
DT2432-QZ	214	21,00 €	25,20 €
DT2440L-QZ	211	34,90 €	41,88 €
DT2440L-QZ	259	34,90 €	41,88 €
DT2441L-QZ	211	44,90 €	53,88 €
DT2441L-QZ	259	44,90 €	53,88 €
DT2443L-QZ	211	39,50 €	47,40 €
DT2443L-QZ	259	39,50 €	47,40 €
DT2444-QZ	214	29,50 €	35,40 €
DT2444-QZ	259	29,50 €	35,40 €
DT2445-QZ	214	39,50 €	47,40 €
DT2445-QZ	259	39,50 €	47,40 €
DT2446-QZ	212	44,90 €	53,88 €
DT2446-QZ	259	44,90 €	53,88 €
DT2450-QZ	214	25,90 €	31,08 €
DT2451-QZ	214	35,50 €	42,60 €
DT2452-QZ	214	25,90 €	31,08 €
DT2960-QZ	215	29,90 €	35,88 €
DT2961-QZ	215	29,90 €	35,88 €
DT2962-QZ	215	53,90 €	64,68 €
DT2963-QZ	215	53,90 €	64,68 €
DT2964-QZ	215	79,90 €	95,88 €
DT2965-QZ	215	79,90 €	95,88 €
DT2966-QZ	215	179,90 €	215,88 €
DT2970-QZ	215	31,90 €	38,28 €
DT2971-QZ	215	31,90 €	38,28 €
DT2972-QZ	215	54,90 €	65,88 €
DT2973-QZ	215	54,90 €	65,88 €
DT2974-QZ	215	85,90 €	103,08 €
DT2975-QZ	215	85,90 €	103,08 €
DT2976-QZ	215	179,90 €	215,88 €
DT2977-QZ	215	124,90 €	149,88 €
DT2978-QZ	215	36,90 €	44,28 €
DT2979-QZ	215	45,90 €	55,08 €
DT3011-QZ	224	7,90 €	9,48 €
DT3012-QZ	224	7,90 €	9,48 €
DT3014-QZ	224	7,90 €	9,48 €
DT3015-QZ	224	7,90 €	9,48 €
DT3017-QZ	224	7,90 €	9,48 €
DT3020-QZ	224	4,70 €	5,64 €
DT3021-QZ	224	4,60 €	5,52 €
DT3022-QZ	224	4,60 €	5,52 €
DT3023-QZ	224	4,50 €	5,40 €
DT3024-QZ	224	4,50 €	5,40 €
DT3025-QZ	224	4,50 €	5,40 €
DT3026-QZ	224	4,50 €	5,40 €
DT3030-QZ	224	11,20 €	13,44 €
DT3031-QZ	224	11,00 €	13,20 €
DT3032-QZ	224	11,00 €	13,20 €
DT3033-QZ	224	10,70 €	12,84 €

Artikel-Nr.	Seite	UVP zzgl. MwSt.	UVP inkl. MwSt.
DT3034-QZ	224	10,70 €	12,84 €
DT3035-QZ	224	10,70 €	12,84 €
DT30601-QZ	229	5,60 €	6,72 €
DT30602-QZ	229	6,40 €	7,68 €
DT30611-QZ	229	5,60 €	6,72 €
DT30612-QZ	229	6,40 €	7,68 €
DT30621-QZ	229	5,60 €	6,72 €
DT30622-QZ	229	6,40 €	7,68 €
DT3090-QZ	224	4,40 €	5,28 €
DT3090-QZ	245	4,40 €	5,28 €
DT3091-QZ	224	4,10 €	4,92 €
DT3091-QZ	245	4,10 €	4,92 €
DT3092-QZ	224	4,10 €	4,92 €
DT3092-QZ	245	4,10 €	4,92 €
DT3093-QZ	224	3,90 €	4,68 €
DT3093-QZ	245	3,90 €	4,68 €
DT3094-QZ	224	3,90 €	4,68 €
DT3094-QZ	245	3,90 €	4,68 €
DT3095-QZ	224	3,90 €	4,68 €
DT3095-QZ	245	3,90 €	4,68 €
DT3101-QZ	227	9,00 €	10,80 €
DT3102-QZ	227	8,50 €	10,20 €
DT3103-QZ	227	7,80 €	9,36 €
DT3105-QZ	227	7,80 €	9,36 €
DT3106-QZ	227	7,80 €	9,36 €
DT3107-QZ	227	7,80 €	9,36 €
DT3108-QZ	227	7,80 €	9,36 €
DT3111-QZ	227	13,30 €	15,96 €
DT3112-QZ	227	12,00 €	14,40 €
DT3113-QZ	227	10,80 €	12,96 €
DT3115-QZ	227	10,80 €	12,96 €
DT3116-QZ	227	10,80 €	12,96 €
DT3117-QZ	227	10,80 €	12,96 €
DT3118-QZ	227	10,80 €	12,96 €
DT3121-QZ	227	6,50 €	7,80 €
DT3122-QZ	227	6,00 €	7,20 €
DT3123-QZ	227	5,60 €	6,72 €
DT3125-QZ	227	5,60 €	6,72 €
DT3126-QZ	227	5,60 €	6,72 €
DT3127-QZ	227	5,60 €	6,72 €
DT3128-QZ	227	5,60 €	6,72 €
DT3131-QZ	227	16,30 €	19,56 €
DT3132-QZ	227	14,90 €	17,88 €
DT3133-QZ	227	13,90 €	16,68 €
DT3135-QZ	227	13,90 €	16,68 €
DT3136-QZ	227	13,90 €	16,68 €
DT3137-QZ	227	13,90 €	16,68 €
DT3138-QZ	227	13,90 €	16,68 €
DT3154-QZ	225	8,90 €	10,68 €
DT3164-QZ	227	17,30 €	20,76 €
DT3169-QZ	227	17,30 €	20,76 €
DT3170-QZ	227	17,30 €	20,76 €
DT3179-QZ	227	17,30 €	20,76 €
DT3199-QZ	223	1,90 €	2,28 €
DT3211-QZ	228	31,40 €	37,68 €
DT3212-QZ	228	26,70 €	32,04 €
DT3213-QZ	228	21,30 €	25,56 €
DT3230-QZ	222	8,00 €	9,60 €
DT3231-QZ	222	7,00 €	8,40 €
DT3232-QZ	222	7,00 €	8,40 €
DT3233-QZ	222	6,00 €	7,20 €
DT3234-QZ	222	6,00 €	7,20 €
DT3235-QZ	222	6,00 €	7,20 €
DT3236-QZ	222	6,00 €	7,20 €
DT3238-QZ	222	35,00 €	42,00 €
DT3239-QZ	222	35,00 €	42,00 €
DT3240-QZ	222	30,00 €	36,00 €
DT3241-QZ	222	30,00 €	36,00 €
DT3242-QZ	222	30,00 €	36,00 €
DT3244-QZ	222	8,00 €	9,60 €
DT3245-QZ	222	8,00 €	9,60 €
DT3246-QZ	222	8,00 €	9,60 €

Artikel-Nr.	Seite	UVP zzgl. MwSt.	UVP inkl. MwSt.
DT3247-QZ	222	8,00 €	9,60 €
DT3248-QZ	222	8,00 €	9,60 €
DT3249-QZ	222	8,00 €	9,60 €
DT3255-QZ	229	3,20 €	3,84 €
DT3256-QZ	229	3,20 €	3,84 €
DT3257-QZ	229	3,20 €	3,84 €
DT3258-QZ	229	3,20 €	3,84 €
DT3265-QZ	229	3,70 €	4,44 €
DT3266-QZ	229	3,70 €	4,44 €
DT3267-QZ	229	3,70 €	4,44 €
DT3268-QZ	229	3,70 €	4,44 €
DT3281-QZ	222	15,00 €	18,00 €
DT3282-QZ	222	14,00 €	16,80 €
DT3283-QZ	222	14,00 €	16,80 €
DT3284-QZ	222	14,00 €	16,80 €
DT3285-QZ	222	14,00 €	16,80 €
DT3292-QZ	229	3,20 €	3,84 €
DT3293-QZ	229	3,20 €	3,84 €
DT3294-QZ	229	3,20 €	3,84 €
DT3295-QZ	229	3,20 €	3,84 €
DT3299-QZ	226	9,10 €	10,92 €
DT3300-QZ	225	7,90 €	9,48 €
DT3301-QZ	225	17,60 €	21,12 €
DT3302-QZ	225	16,70 €	20,04 €
DT3303-QZ	225	15,20 €	18,24 €
DT3304-QZ	225	15,20 €	18,24 €
DT3305-QZ	225	15,20 €	18,24 €
DT3307-QZ	225	15,20 €	18,24 €
DT3308-QZ	229	3,70 €	4,44 €
DT3309-QZ	229	3,70 €	4,44 €
DT3310-QZ	229	3,70 €	4,44 €
DT3312-QZ	226	10,40 €	12,48 €
DT3314-QZ	226	9,60 €	11,52 €
DT3315-QZ	226	8,50 €	10,20 €
DT3316-QZ	226	8,50 €	10,20 €
DT3318-QZ	226	8,50 €	10,20 €
DT3320-QZ	226	10,40 €	12,48 €
DT3321-QZ	226	9,60 €	11,52 €
DT3322-QZ	226	8,50 €	10,20 €
DT3323-QZ	226	8,50 €	10,20 €
DT3324-QZ	226	8,50 €	10,20 €
DT3351-QZ	226	8,40 €	10,08 €
DT3352-QZ	226	8,40 €	10,08 €
DT3353-QZ	226	8,40 €	10,08 €
DT3354-QZ	226	8,40 €	10,08 €
DT3355-QZ	226	8,40 €	10,08 €
DT3376-QZ	225	7,40 €	8,88 €
DT3377-QZ	225	6,30 €	7,56 €
DT3378-QZ	225	6,30 €	7,56 €
DT3380-QZ	230	72,50 €	87,00 €
DT3385-QZ	230	21,40 €	25,68 €
DT3395-QZ	226	31,90 €	38,28 €
DT3396-QZ	226	34,90 €	41,88 €
DT3480-QZ	230	4,70 €	5,64 €
DT3488-QZ	230	5,30 €	6,36 €
DT3489-QZ	230	8,40 €	10,08 €
DT3492-QZ	230	8,90 €	10,68 €
DT3500-QZ	230	10,60 €	12,72 €
DT3501-QZ	230	19,20 €	23,04 €
DT3502-QZ	230	15,40 €	18,48 €
DT3559-QZ	236	12,50 €	15,00 €
DT3579-QZ	225	34,70 €	41,64 €
DT3580-QZ	225	10,00 €	12,00 €
DT3581-QZ	225	9,80 €	11,76 €
DT3582-QZ	225	9,20 €	11,04 €
DT3583-QZ	225	9,20 €	11,04 €
DT3584-QZ	225	9,20 €	11,04 €
DT3590-QZ	225	8,90 €	10,68 €
DT3591-QZ	225	8,70 €	10,44 €
DT3592-QZ	225	8,40 €	10,08 €
DT3593-QZ	225	8,40 €	10,08 €
DT3594-QZ	225	8,40 €	10,08 €

ZUBEHÖR

Artikel-Nr.	Seite	UVP zzgl. MwSt.	UVP inkl. MwSt.
DT3595-QZ	225	28,40 €	34,08 €
DT3596-QZ	225	24,80 €	29,76 €
DT3597-QZ	225	24,80 €	29,76 €
DT3598-QZ	225	24,80 €	29,76 €
DT3599-QZ	225	24,80 €	29,76 €
DT3600-QZ	227	14,70 €	17,64 €
DT3601-QZ	227	20,00 €	24,00 €
DT3610-QZ	229	8,50 €	10,20 €
DT3611-QZ	229	8,90 €	10,68 €
DT3612-QZ	229	14,50 €	17,40 €
DT3621-QZ	230	7,40 €	8,88 €
DT3622-QZ	230	8,40 €	10,08 €
DT3628-QZ	225	6,30 €	7,56 €
DT3629-QZ	225	15,20 €	18,24 €
DT3640-QZ	225	5,40 €	6,48 €
DT3641-QZ	225	4,90 €	5,88 €
DT3642-QZ	225	4,50 €	5,40 €
DT3643-QZ	225	4,50 €	5,40 €
DT3644-QZ	225	4,50 €	5,40 €
DT3661-QZ	226	9,10 €	10,92 €
DT3663-QZ	226	9,10 €	10,92 €
DT3666-QZ	226	26,40 €	31,68 €
DT3667-QZ	226	26,40 €	31,68 €
DT3668-QZ	226	26,40 €	31,68 €
DT3669-QZ	226	26,40 €	31,68 €
DT3670-QZ	226	22,50 €	27,00 €
DT3671-QZ	226	21,20 €	25,44 €
DT3672-QZ	226	19,40 €	23,28 €
DT3673-QZ	226	19,40 €	23,28 €
DT3701-QZ	239	9,90 €	11,88 €
DT3702-QZ	239	11,90 €	14,28 €
DT3703-QZ	239	10,90 €	13,08 €
DT3711-QZ	239	12,90 €	15,48 €
DT3712-QZ	239	14,90 €	17,88 €
DT3713-QZ	239	13,90 €	16,68 €
DT3714-QZ	240	30,50 €	36,60 €
DT3715-QZ	240	41,00 €	49,20 €
DT3721-QZ	239	26,90 €	32,28 €
DT3722-QZ	239	28,90 €	34,68 €
DT3731-QZ	239	35,90 €	43,08 €
DT3732-QZ	239	37,90 €	45,48 €
DT3733-XJ	241	73,50 €	88,20 €
DT3734-XJ	241	73,50 €	88,20 €
DT3735-XJ	239	44,80 €	53,76 €
DT3736-XJ	239	50,50 €	60,60 €
DT3738-XJ	239	105,80 €	126,96 €
DT3740-XJ	238	32,30 €	38,76 €
DT3741-XJ	238	35,50 €	42,60 €
DT3743-XJ	238	75,40 €	90,48 €
DT3752-QZ	243	220,50 €	264,60 €
DT3757-QZ	241	57,80 €	69,36 €
DT3758-QZ	241	68,30 €	81,96 €
DT3761-XJ	238	70,60 €	84,72 €
DT3763-XJ	238	115,50 €	138,60 €
DT3773-XJ	238	113,30 €	135,96 €
DT3795-QZ	242	51,50 €	61,80 €
DT3796-QZ	242	72,50 €	87,00 €
DT3797-QZ	242	77,70 €	93,24 €
DT3901-QZ	216	12,70 €	15,24 €
DT3905-QZ	216	8,40 €	10,08 €
DT3906-QZ	216	12,70 €	15,24 €
DT3931-QZ	218	41,00 €	49,20 €
DT3932-QZ	218	45,20 €	54,24 €
DT40206-QZ	239	27,90 €	33,48 €
DT40207-QZ	239	36,90 €	44,28 €
DT40212-QZ	239	74,10 €	88,92 €
DT40213-QZ	239	94,10 €	112,92 €
DT4026-QZ	198	72,70 €	87,24 €
DT4027-QZ	198	72,70 €	87,24 €
DT4031-QZ	198	84,20 €	101,04 €
DT4033-QZ	198	87,20 €	104,64 €
DT4036-QZ	198	83,60 €	100,32 €

Artikel-Nr.	Seite	UVP zzgl. MwSt.	UVP inkl. MwSt.
DT4057-QZ	198	87,20 €	104,64 €
DT4063-QZ	198	95,20 €	114,24 €
DT4064-QZ	198	95,90 €	115,08 €
DT4067-QZ	198	94,70 €	113,64 €
DT4084-QZ	198	98,80 €	118,56 €
DT4088-QZ	198	101,60 €	121,92 €
DT4092-QZ	198	104,50 €	125,40 €
DT4094-QZ	198	107,40 €	128,88 €
DT4097-QZ	198	116,90 €	140,28 €
DT4202-QZ	196	81,40 €	97,68 €
DT4210-QZ	194	90,80 €	108,96 €
DT4213-QZ	194	84,20 €	101,04 €
DT4214-QZ	194	84,20 €	101,04 €
DT4217-QZ	195	141,80 €	170,16 €
DT4218-QZ	195	168,00 €	201,60 €
DT42200-XJ	232	1,60 €	1,92 €
DT42201-XJ	232	1,20 €	1,44 €
DT42210-XJ	232	1,30 €	1,56 €
DT42210Z-QZ	232	1,00 €	1,20 €
DT42220Z-QZ	231	1,50 €	1,80 €
DT42240-XJ	234	1,60 €	1,92 €
DT42240Z-QZ	234	1,10 €	1,32 €
DT42241-XJ	234	1,70 €	2,04 €
DT42250-XJ	233	2,30 €	2,76 €
DT4226-QZ	194	90,00 €	108,00 €
DT42260-XJ	235	1,60 €	1,92 €
DT42270-XJ	236	1,60 €	1,92 €
DT42273-XJ	236	1,60 €	1,92 €
DT42300-XJ	232	1,70 €	2,04 €
DT42301-XJ	232	1,30 €	1,56 €
DT42310Z-QZ	232	1,20 €	1,44 €
DT42320Z-QZ	231	2,00 €	2,40 €
DT42335TZ-QZ	234	12,90 €	15,48 €
DT42340-XJ	234	1,90 €	2,28 €
DT42340TZ-QZ	234	14,90 €	17,88 €
DT42340Z-QZ	234	1,20 €	1,44 €
DT42341-XJ	234	2,00 €	2,40 €
DT42350-XJ	233	2,60 €	3,12 €
DT42360-XJ	235	1,80 €	2,16 €
DT42373-XJ	236	1,70 €	2,04 €
DT42400-XJ	232	1,70 €	2,04 €
DT42420-XJ	231	2,60 €	3,12 €
DT42501-XJ	232	2,30 €	2,76 €
DT4260-QZ	194	119,20 €	143,04 €
DT42601-XJ	232	3,00 €	3,60 €
DT42620Z-QZ	231	5,30 €	6,36 €
DT42640-XJ	234	3,90 €	4,68 €
DT42641-XJ	234	4,80 €	5,76 €
DT42670-XJ	236	3,30 €	3,96 €
DT42673-XJ	236	3,30 €	3,96 €
DT42690Z-QZ	231	1,70 €	2,04 €
DT4280-QZ	194	136,50 €	163,80 €
DT42800-XJ	236	9,30 €	11,16 €
DT4281-QZ	194	151,00 €	181,20 €
DT4282-QZ	194	139,30 €	167,16 €
DT4283-QZ	194	151,00 €	181,20 €
DT4286-QZ	194	127,80 €	153,36 €
DT4287-QZ	194	133,70 €	160,44 €
DT4288-QZ	194	151,00 €	181,20 €
DT4290-QZ	194	170,90 €	205,08 €
DT4291-QZ	194	174,30 €	209,16 €
DT4301-QZ	196	94,20 €	113,04 €
DT4305-QZ	196	121,90 €	146,28 €
DT4310-QZ	194	94,20 €	113,04 €
DT4311-QZ	194	94,20 €	113,04 €
DT4317-QZ	194	148,20 €	177,84 €
DT4320-QZ	194	119,20 €	143,04 €
DT43200-XJ	233	2,10 €	2,52 €
DT43201-XJ	233	1,90 €	2,28 €
DT4321-QZ	194	108,00 €	129,60 €
DT4322-QZ	194	119,20 €	143,04 €
DT4323-QZ	194	124,80 €	149,76 €

Artikel-Nr.	Seite	UVP zzgl. MwSt.	UVP inkl. MwSt.
DT4324-QZ	194	127,80 €	153,36 €
DT43240-XJ	235	2,00 €	2,40 €
DT43241-XJ	235	2,10 €	2,52 €
DT43260-XJ	235	1,90 €	2,28 €
DT4327-QZ	194	139,30 €	167,16 €
DT4330-QZ	194	130,70 €	156,84 €
DT43301-XJ	233	2,00 €	2,40 €
DT43302-XJ	233	2,60 €	3,12 €
DT4331-QZ	194	151,00 €	181,20 €
DT4332-QZ	194	139,30 €	167,16 €
DT43320-XJ	232	3,70 €	4,44 €
DT43340-XJ	235	2,30 €	2,76 €
DT43341-XJ	235	2,40 €	2,88 €
DT43350-XJ	233	4,00 €	4,80 €
DT43360-XJ	235	2,10 €	2,52 €
DT4338-QZ	194	185,90 €	223,08 €
DT4340-QZ	194	135,20 €	162,24 €
DT4345-QZ	194	146,00 €	175,20 €
DT4345-QZ	201	146,00 €	175,20 €
DT4346-QZ	194	167,00 €	200,40 €
DT4346-QZ	201	167,00 €	200,40 €
DT4350-QZ	194	121,90 €	146,28 €
DT43501-XJ	233	2,80 €	3,36 €
DT4351-QZ	194	124,80 €	149,76 €
DT4352-QZ	194	142,30 €	170,76 €
DT4353-QZ	194	153,90 €	184,68 €
DT43600-XJ	233	4,00 €	4,80 €
DT43601-XJ	233	5,50 €	6,60 €
DT43640-XJ	235	4,40 €	5,28 €
DT43641-XJ	235	5,40 €	6,48 €
DT4370-QZ	194	133,70 €	160,44 €
DT4378-QZ	194	195,10 €	234,12 €
DT4503-QZ	172	1,20 €	1,44 €
DT4504-QZ	172	1,20 €	1,44 €
DT4505-QZ	172	1,30 €	1,56 €
DT4506-QZ	172	1,30 €	1,56 €
DT4507-QZ	172	1,60 €	1,92 €
DT4508-QZ	172	1,60 €	1,92 €
DT4509-QZ	172	1,80 €	2,16 €
DT4510-QZ	172	1,90 €	2,28 €
DT4511-QZ	172	2,80 €	3,36 €
DT4512-QZ	172	2,90 €	3,48 €
DT4513-QZ	172	3,40 €	4,08 €
DT4514-QZ	172	3,90 €	4,68 €
DT4516-QZ	172	5,10 €	6,12 €
DT4518-QZ	172	8,80 €	10,56 €
DT4520-QZ	172	11,80 €	14,16 €
DT4535-QZ	172	8,10 €	9,72 €
DT4535-QZ	254	8,10 €	9,72 €
DT4543-QZ	173	17,30 €	20,76 €
DT4575-QZ	174	15,90 €	19,08 €
DT4576-QZ	174	17,80 €	21,36 €
DT4577-QZ	174	21,00 €	25,20 €
DT4578-QZ	174	23,50 €	28,20 €
DT4579-QZ	174	26,20 €	31,44 €
DT4580-QZ	174	27,60 €	33,12 €
DT4581-QZ	174	29,80 €	35,76 €
DT4582-QZ	174	36,00 €	43,20 €
DT4583-QZ	174	36,10 €	43,32 €
DT4584-QZ	174	39,00 €	46,80 €
DT4585-QZ	174	43,60 €	52,32 €
DT4586-QZ	174	45,20 €	54,24 €
DT4587-QZ	174	51,20 €	61,44 €
DT4588-QZ	174	55,40 €	66,48 €
DT4589-QZ	174	64,50 €	77,40 €
DT4590-QZ	174	74,70 €	89,64 €
DT4592-QZ	174	18,50 €	22,20 €
DT4600-QZ	173	9,30 €	11,16 €
DT4602-QZ	173	9,30 €	11,16 €
DT4604-QZ	173	9,30 €	11,16 €
DT4606-QZ	173	9,80 €	11,76 €
DT4608-QZ	173	10,80 €	12,96 €

ZUBEHÖR

Artikel-Nr.	Seite	UVP zzgl. MwSt.	UVP inkl. MwSt.
DT4610-QZ	173	11,90 €	14,28 €
DT4612-QZ	173	12,70 €	15,24 €
DT4614-QZ	173	14,80 €	17,76 €
DT4615-QZ	173	14,80 €	17,76 €
DT4616-QZ	173	15,70 €	18,84 €
DT4618-QZ	173	18,10 €	21,72 €
DT4619-QZ	173	21,70 €	26,04 €
DT4620-QZ	173	23,40 €	28,08 €
DT4621-QZ	173	27,50 €	33,00 €
DT4632-QZ	173	12,40 €	14,88 €
DT4634-QZ	173	15,50 €	18,60 €
DT4636-QZ	173	17,60 €	21,12 €
DT4638-QZ	173	18,90 €	22,68 €
DT4640-QZ	173	21,70 €	26,04 €
DT4642-QZ	173	22,70 €	27,24 €
DT4644-QZ	173	23,40 €	28,08 €
DT4645-QZ	173	25,10 €	30,12 €
DT4646-QZ	173	29,40 €	35,28 €
DT4648-QZ	173	32,20 €	38,64 €
DT4649-QZ	173	38,90 €	46,68 €
DT4650-QZ	173	42,90 €	51,48 €
DT4651-QZ	173	48,70 €	58,44 €
DT4762-QZ	175	3,80 €	4,56 €
DT4763-QZ	175	4,00 €	4,80 €
DT4764-QZ	175	4,10 €	4,92 €
DT4765-QZ	175	4,10 €	4,92 €
DT4766-QZ	175	4,20 €	5,04 €
DT4767-QZ	175	4,30 €	5,16 €
DT4768-QZ	175	4,30 €	5,16 €
DT4769-QZ	175	4,50 €	5,40 €
DT4770-QZ	175	4,90 €	5,88 €
DT4771-QZ	175	5,00 €	6,00 €
DT4772-QZ	175	5,00 €	6,00 €
DT4773-QZ	175	5,60 €	6,72 €
DT4774-QZ	175	5,90 €	7,08 €
DT4775-QZ	175	6,10 €	7,32 €
DT4776-QZ	175	6,50 €	7,80 €
DT4777-QZ	175	6,70 €	8,04 €
DT4778-QZ	175	6,90 €	8,28 €
DT4780-QZ	175	11,90 €	14,28 €
DT4781-QZ	175	12,00 €	14,40 €
DT4783-QZ	175	12,80 €	15,36 €
DT4784-QZ	175	13,50 €	16,20 €
DT4785-QZ	175	14,60 €	17,52 €
DT4786-QZ	175	14,80 €	17,76 €
DT4787-QZ	175	17,00 €	20,40 €
DT4788-QZ	175	17,00 €	20,40 €
DT4789-QZ	175	19,60 €	23,52 €
DT4791-QZ	175	21,00 €	25,20 €
DT4792-QZ	175	22,40 €	26,88 €
DT4793-QZ	175	23,90 €	28,68 €
DT4810-QZ	174	1,90 €	2,28 €
DT4812-QZ	174	1,95 €	2,34 €
DT4813-QZ	174	2,00 €	2,40 €
DT4814-QZ	174	2,10 €	2,52 €
DT4816-QZ	174	2,15 €	2,58 €
DT4818-QZ	174	2,20 €	2,64 €
DT4820-QZ	174	2,30 €	2,76 €
DT4822-QZ	174	2,50 €	3,00 €
DT4824-QZ	174	2,60 €	3,12 €
DT4825-QZ	174	2,70 €	3,24 €
DT4826-QZ	174	2,90 €	3,48 €
DT4828-QZ	174	3,00 €	3,60 €
DT4830-QZ	174	3,15 €	3,78 €
DT4832-QZ	174	3,20 €	3,84 €
DT4835-QZ	174	3,60 €	4,32 €
DT4838-QZ	174	4,85 €	5,82 €
DT4849-QZ	175	6,00 €	7,20 €
DT4871-QZ	172	9,20 €	11,04 €
DT4872-QZ	172	9,90 €	11,88 €
DT4873-QZ	172	12,50 €	15,00 €
DT4874-QZ	172	16,00 €	19,20 €

Artikel-Nr.	Seite	UVP zzgl. MwSt.	UVP inkl. MwSt.
DT4875-QZ	172	19,00 €	22,80 €
DT4876-QZ	172	23,60 €	28,32 €
DT4877-QZ	172	28,40 €	34,08 €
DT4900-QZ	165	4,70 €	5,64 €
DT4901-QZ	165	5,00 €	6,00 €
DT4902-QZ	165	5,40 €	6,48 €
DT4903-QZ	165	6,30 €	7,56 €
DT4904-QZ	165	6,60 €	7,92 €
DT4905-QZ	165	4,20 €	5,04 €
DT4906-QZ	165	4,40 €	5,28 €
DT4907-QZ	165	5,50 €	6,60 €
DT4908-QZ	165	5,50 €	6,60 €
DT4909-QZ	165	6,60 €	7,92 €
DT4910-QZ	165	7,00 €	8,40 €
DT4911-QZ	165	7,20 €	8,64 €
DT4912-QZ	165	8,40 €	10,08 €
DT4913-QZ	165	11,30 €	13,56 €
DT4914-QZ	165	11,70 €	14,04 €
DT4915-QZ	165	16,10 €	19,32 €
DT4916-QZ	165	19,50 €	23,40 €
DT4917-QZ	165	22,40 €	26,88 €
DT4918-QZ	165	23,10 €	27,72 €
DT4919-QZ	165	24,90 €	29,88 €
DT4920-QZ	165	26,70 €	32,04 €
DT4921-QZ	165	27,60 €	33,12 €
DT4922-QZ	165	30,20 €	36,24 €
DT4923-QZ	165	31,20 €	37,44 €
DT4924-QZ	165	32,90 €	39,48 €
DT4925-QZ	165	34,70 €	41,64 €
DT4926-QZ	165	37,30 €	44,76 €
DT4927-QZ	165	37,30 €	44,76 €
DT4928-QZ	165	38,30 €	45,96 €
DT4929-QZ	165	39,10 €	46,92 €
DT4930-QZ	165	34,70 €	41,64 €
DT4931-QZ	166	46,20 €	55,44 €
DT4932-QZ	166	49,80 €	59,76 €
DT4933-QZ	166	49,80 €	59,76 €
DT4934-QZ	166	59,60 €	71,52 €
DT4935-QZ	166	59,60 €	71,52 €
DT4936-QZ	166	64,80 €	77,76 €
DT4937-QZ	166	71,10 €	85,32 €
DT4938-QZ	166	75,50 €	90,60 €
DT4939-QZ	166	80,80 €	96,96 €
DT4940-QZ	166	102,10 €	122,52 €
DT4941-QZ	166	102,10 €	122,52 €
DT4942-QZ	166	105,70 €	126,84 €
DT4943-QZ	166	114,60 €	137,52 €
DT4944-QZ	166	72,10 €	86,52 €
DT4945-QZ	166	73,30 €	87,96 €
DT4946-QZ	166	82,40 €	98,88 €
DT4947-QZ	166	88,40 €	106,08 €
DT4948-QZ	166	97,90 €	117,48 €
DT4949-QZ	166	101,70 €	122,04 €
DT4950-QZ	182	14,30 €	17,16 €
DT4951-QZ	182	17,30 €	20,76 €
DT4952-QZ	182	33,60 €	40,32 €
DT4956-QZ	166	19,90 €	23,88 €
DT4956-QZ	253	19,90 €	23,88 €
DT4957-QZ	166	199,00 €	238,80 €
DT4957-QZ	253	199,00 €	238,80 €
DT4958-QZ	165	4,20 €	5,04 €
DT4959-QZ	165	4,30 €	5,16 €
DT4960-QZ	165	6,10 €	7,32 €
DT4961-QZ	165	4,00 €	4,80 €
DT4962-QZ	165	7,70 €	9,24 €
DT4963-QZ	165	9,30 €	11,16 €
DT4964-QZ	165	11,50 €	13,80 €
DT4965-QZ	165	13,40 €	16,08 €
DT4966-QZ	165	18,10 €	21,72 €
DT4967-QZ	165	21,20 €	25,44 €
DT4968-QZ	166	39,50 €	47,40 €
DT4968-QZ	253	39,50 €	47,40 €

Artikel-Nr.	Seite	UVP zzgl. MwSt.	UVP inkl. MwSt.
DT50000-QZ	170	6,35 €	7,62 €
DT50001-QZ	170	6,35 €	7,62 €
DT50002-QZ	170	6,35 €	7,62 €
DT50003-QZ	170	6,60 €	7,92 €
DT50004-QZ	170	6,60 €	7,92 €
DT50005-QZ	170	6,80 €	8,16 €
DT50006-QZ	170	7,26 €	8,71 €
DT50007-QZ	170	7,45 €	8,94 €
DT50008-QZ	170	7,55 €	9,06 €
DT50009-QZ	170	7,57 €	9,08 €
DT50010-QZ	170	7,65 €	9,18 €
DT50011-QZ	170	8,13 €	9,76 €
DT50012-QZ	170	8,13 €	9,76 €
DT50013-QZ	170	8,25 €	9,90 €
DT50014-QZ	170	8,65 €	10,38 €
DT50015-QZ	170	9,45 €	11,34 €
DT50016-QZ	170	10,59 €	12,71 €
DT50017-QZ	170	11,29 €	13,55 €
DT50018-QZ	170	11,89 €	14,27 €
DT50019-QZ	170	13,65 €	16,38 €
DT50050-QZ	170	59,90 €	71,88 €
DT50050-QZ	253	59,90 €	71,88 €
DT5026-QZ	170	30,00 €	36,00 €
DT5027-QZ	170	31,00 €	37,20 €
DT5030-QZ	170	55,00 €	66,00 €
DT5031-QZ	170	85,00 €	102,00 €
DT5034-QZ	167	2,20 €	2,64 €
DT5035-QZ	167	2,20 €	2,64 €
DT5036-QZ	167	2,00 €	2,40 €
DT5037-QZ	167	2,00 €	2,40 €
DT5038-QZ	167	2,90 €	3,48 €
DT5039-QZ	167	3,10 €	3,72 €
DT5040-QZ	167	3,60 €	4,32 €
DT5041-QZ	167	3,70 €	4,44 €
DT5042-QZ	167	3,90 €	4,68 €
DT5043-QZ	167	2,10 €	2,52 €
DT5044-QZ	167	2,20 €	2,64 €
DT5045-QZ	167	2,20 €	2,64 €
DT5046-QZ	167	2,30 €	2,76 €
DT5047-QZ	167	3,00 €	3,60 €
DT5048-QZ	167	3,00 €	3,60 €
DT5049-QZ	167	3,20 €	3,84 €
DT5050-QZ	167	3,60 €	4,32 €
DT5051-QZ	167	3,80 €	4,56 €
DT5052-QZ	167	4,20 €	5,04 €
DT5053-QZ	167	4,70 €	5,64 €
DT5054-QZ	167	5,00 €	6,00 €
DT5055-QZ	167	5,30 €	6,36 €
DT5056-QZ	167	6,20 €	7,44 €
DT5057-QZ	167	6,60 €	7,92 €
DT5058-QZ	167	8,30 €	9,96 €
DT5059-QZ	167	7,50 €	9,00 €
DT5060-QZ	167	10,10 €	12,12 €
DT5061-QZ	167	10,60 €	12,72 €
DT5062-QZ	167	11,70 €	14,04 €
DT5063-QZ	167	3,40 €	4,08 €
DT5067-QZ	167	3,60 €	4,32 €
DT5201-QZ	169	2,05 €	2,46 €
DT5202-QZ	169	2,05 €	2,46 €
DT5203-QZ	169	1,85 €	2,22 €
DT5204-QZ	169	1,95 €	2,34 €
DT5205-QZ	169	2,00 €	2,40 €
DT5206-QZ	169	2,15 €	2,58 €
DT5208-QZ	169	2,25 €	2,70 €
DT5209-QZ	169	2,45 €	2,94 €
DT5211-QZ	169	1,40 €	1,68 €
DT5212-QZ	169	1,55 €	1,86 €
DT5213-QZ	169	1,70 €	2,04 €
DT5214-QZ	169	1,50 €	1,80 €
DT5215-QZ	169	1,90 €	2,28 €
DT5216-QZ	169	1,90 €	2,28 €
DT5217-QZ	169	2,50 €	3,00 €

ZUBEHÖR

Artikel-Nr.	Seite	UVP zzgl. MwSt.	UVP inkl. MwSt.
DT5218-QZ	169	2,85 €	3,42 €
DT5219-QZ	169	3,20 €	3,84 €
DT5220-QZ	169	3,50 €	4,20 €
DT5221-QZ	169	4,15 €	4,98 €
DT5222-QZ	169	4,90 €	5,88 €
DT5224-QZ	169	7,00 €	8,40 €
DT5226-QZ	169	7,90 €	9,48 €
DT5227-QZ	169	8,40 €	10,08 €
DT5228-QZ	169	12,10 €	14,52 €
DT5229-QZ	169	14,30 €	17,16 €
DT5230-QZ	169	15,90 €	19,08 €
DT5535-QZ	168	9,80 €	11,76 €
DT5536-QZ	168	9,80 €	11,76 €
DT5537-QZ	168	9,40 €	11,28 €
DT5538-QZ	168	9,40 €	11,28 €
DT5539-QZ	168	9,30 €	11,16 €
DT5540-QZ	168	14,80 €	17,76 €
DT5541-QZ	168	16,60 €	19,92 €
DT5542-QZ	168	17,10 €	20,52 €
DT5543-QZ	168	18,20 €	21,84 €
DT5544-QZ	168	19,60 €	23,52 €
DT5545-QZ	168	20,00 €	24,00 €
DT5546-QZ	168	20,30 €	24,36 €
DT5547-QZ	168	21,20 €	25,44 €
DT5548-QZ	168	27,80 €	33,36 €
DT5549-QZ	168	28,30 €	33,96 €
DT5550-QZ	168	30,90 €	37,08 €
DT5551-QZ	168	33,80 €	40,56 €
DT5552-QZ	168	35,70 €	42,84 €
DT5553-QZ	168	39,90 €	47,88 €
DT5554-QZ	168	45,20 €	54,24 €
DT5555-QZ	168	48,30 €	57,96 €
DT5556-QZ	168	50,70 €	60,84 €
DT5557-QZ	168	59,40 €	71,28 €
DT5558-QZ	168	63,50 €	76,20 €
DT5559-QZ	168	69,80 €	83,76 €
DT5560-QZ	168	72,00 €	86,40 €
DT5561-QZ	168	85,80 €	102,96 €
DT5562-QZ	168	102,60 €	123,12 €
DT5563-QZ	168	96,70 €	116,04 €
DT5566-QZ	168	18,20 €	21,84 €
DT5567-QZ	168	21,60 €	25,92 €
DT5568-QZ	168	29,00 €	34,80 €
DT5921-QZ	169	28,00 €	33,60 €
DT5921-QZ	253	28,00 €	33,60 €
DT5922-QZ	169	25,00 €	30,00 €
DT5922-QZ	253	25,00 €	30,00 €
DT5923-QZ	169	40,40 €	48,48 €
DT5923-QZ	253	40,40 €	48,48 €
DT5929-QZ	169	99,00 €	118,80 €
DT5929-QZ	253	99,00 €	118,80 €
DT60000-QZ	163	3,30 €	3,96 €
DT60001-QZ	163	3,80 €	4,56 €
DT60002-QZ	163	4,00 €	4,80 €
DT60003-QZ	163	4,30 €	5,16 €
DT60004-QZ	163	5,50 €	6,60 €
DT60099-QZ	163	19,90 €	23,88 €
DT60099-QZ	253	19,90 €	23,88 €
DT60300-QZ	153	19,90 €	23,88 €
DT60300-QZ	252	19,90 €	23,88 €
DT60301-QZ	153	11,90 €	14,28 €
DT60301-QZ	252	11,90 €	14,28 €
DT60302-QZ	153	13,90 €	16,68 €
DT60302-QZ	252	13,90 €	16,68 €
DT60330-QZ	158	24,90 €	29,88 €
DT60330-QZ	252	24,90 €	29,88 €
DT6037-QZ	162	16,90 €	20,28 €
DT6038-QZ	162	17,90 €	21,48 €
DT6039-QZ	162	18,90 €	22,68 €
DT6040-QZ	162	19,90 €	23,88 €
DT6041-QZ	162	20,90 €	25,08 €
DT6042-QZ	162	21,90 €	26,28 €

Artikel-Nr.	Seite	UVP zzgl. MwSt.	UVP inkl. MwSt.
DT6043-QZ	162	23,90 €	28,68 €
DT6044-QZ	162	27,90 €	33,48 €
DT6045-QZ	162	29,90 €	35,88 €
DT6046-QZ	162	99,00 €	118,80 €
DT6046-QZ	253	99,00 €	118,80 €
DT6047-QZ	162	6,90 €	8,28 €
DT6049-QZ	162	89,00 €	106,80 €
DT6049-QZ	253	89,00 €	106,80 €
DT60701-QZ	159	9,50 €	11,40 €
DT60702-QZ	159	10,50 €	12,60 €
DT60703-QZ	159	9,50 €	11,40 €
DT60704-QZ	159	10,50 €	12,60 €
DT60705-QZ	159	22,90 €	27,48 €
DT60800-QZ	154	70,00 €	84,00 €
DT60801-QZ	154	79,00 €	94,80 €
DT60805-QZ	154	79,00 €	94,80 €
DT60806-QZ	154	92,00 €	110,40 €
DT60809-QZ	154	84,00 €	100,80 €
DT60810-QZ	154	99,90 €	119,88 €
DT60811-QZ	154	85,00 €	102,00 €
DT60812-QZ	154	102,00 €	122,40 €
DT60813-QZ	154	85,70 €	102,84 €
DT60814-QZ	154	103,00 €	123,60 €
DT60815-QZ	154	98,70 €	118,44 €
DT60816-QZ	154	89,20 €	107,04 €
DT60817-QZ	154	107,10 €	128,52 €
DT60818-QZ	154	127,90 €	153,48 €
DT60819-QZ	154	94,80 €	113,76 €
DT60820-QZ	154	111,30 €	133,56 €
DT60821-QZ	154	131,50 €	157,80 €
DT60822-QZ	154	95,90 €	115,08 €
DT60823-QZ	154	112,70 €	135,24 €
DT60824-QZ	154	99,10 €	118,92 €
DT60825-QZ	154	115,70 €	138,84 €
DT60826-QZ	154	158,40 €	190,08 €
DT60827-QZ	154	101,30 €	121,56 €
DT60828-QZ	154	106,40 €	127,68 €
DT60829-QZ	154	115,60 €	138,72 €
DT60830-QZ	154	127,20 €	152,64 €
DT60831-QZ	154	139,40 €	167,28 €
DT60832-QZ	154	117,20 €	140,64 €
DT60833-QZ	154	130,30 €	156,36 €
DT60834-QZ	154	119,60 €	143,52 €
DT60835-QZ	154	141,60 €	169,92 €
DT60836-QZ	154	192,50 €	231,00 €
DT60837-QZ	154	127,50 €	153,00 €
DT60838-QZ	154	159,90 €	191,88 €
DT60839-QZ	154	171,20 €	205,44 €
DT60840-QZ	154	158,90 €	190,68 €
DT60842-QZ	154	193,20 €	231,84 €
DT60844-QZ	154	189,90 €	227,88 €
DT60845-QZ	154	224,90 €	269,88 €
DT60846-QZ	154	285,90 €	343,08 €
DT60847-QZ	154	229,10 €	274,92 €
DT6500-QZ	161	1,15 €	1,38 €
DT6502-QZ	161	1,10 €	1,32 €
DT6503-QZ	161	1,40 €	1,68 €
DT6504-QZ	161	0,95 €	1,14 €
DT6505-QZ	161	1,00 €	1,20 €
DT6506-QZ	161	1,30 €	1,56 €
DT6507-QZ	161	1,45 €	1,74 €
DT6508-QZ	161	1,50 €	1,80 €
DT6510-QZ	161	2,00 €	2,40 €
DT6515-QZ	163	3,50 €	4,20 €
DT6516-QZ	163	3,70 €	4,44 €
DT6517-QZ	163	3,70 €	4,44 €
DT6518-QZ	163	3,70 €	4,44 €
DT6519-QZ	163	5,00 €	6,00 €
DT6520-QZ	163	5,10 €	6,12 €
DT6521-QZ	163	5,20 €	6,24 €
DT6522-QZ	163	5,20 €	6,24 €
DT6524-QZ	163	6,10 €	7,32 €

Artikel-Nr.	Seite	UVP zzgl. MwSt.	UVP inkl. MwSt.
DT6525-QZ	163	9,40 €	11,28 €
DT6526-QZ	163	9,90 €	11,88 €
DT6527-QZ	163	4,00 €	4,80 €
DT6529-QZ	163	5,00 €	6,00 €
DT6530-QZ	163	5,10 €	6,12 €
DT6531-QZ	163	5,50 €	6,60 €
DT6533-QZ	163	7,00 €	8,40 €
DT6552-QZ	161	1,80 €	2,16 €
DT6556-QZ	161	1,80 €	2,16 €
DT6557-QZ	161	2,30 €	2,76 €
DT6558-QZ	161	2,35 €	2,82 €
DT6560-QZ	161	2,90 €	3,48 €
DT6562-QZ	161	2,65 €	3,18 €
DT6564-QZ	161	4,45 €	5,34 €
DT6606-QZ	161	2,45 €	2,94 €
DT6608-QZ	161	2,40 €	2,88 €
DT6610-QZ	161	3,15 €	3,78 €
DT6612-QZ	161	4,20 €	5,04 €
DT6671-XJ	160	3,10 €	3,72 €
DT6672-XJ	160	3,15 €	3,78 €
DT6673-XJ	160	4,20 €	5,04 €
DT6674-XJ	160	3,20 €	3,84 €
DT6675-XJ	160	3,00 €	3,60 €
DT6676-XJ	160	4,20 €	5,04 €
DT6677-XJ	160	5,20 €	6,24 €
DT6678-XJ	160	3,20 €	3,84 €
DT6679-XJ	160	4,95 €	5,94 €
DT6680-XJ	160	3,60 €	4,32 €
DT6681-XJ	160	4,70 €	5,64 €
DT6682-XJ	160	4,70 €	5,64 €
DT6683-XJ	160	5,30 €	6,36 €
DT6684-XJ	160	4,85 €	5,82 €
DT6685-XJ	160	5,30 €	6,36 €
DT6686-XJ	160	6,40 €	7,68 €
DT6687-XJ	160	6,40 €	7,68 €
DT6688-XJ	160	9,25 €	11,10 €
DT6689-XJ	160	7,40 €	8,88 €
DT6690-XJ	160	8,70 €	10,44 €
DT6691-XJ	160	10,40 €	12,48 €
DT6692-XJ	160	11,60 €	13,92 €
DT6693-XJ	160	12,65 €	15,18 €
DT6695-XJ	160	3,50 €	4,20 €
DT6708-QZ	161	4,50 €	5,40 €
DT6710-QZ	161	6,25 €	7,50 €
DT6712-QZ	161	6,90 €	8,28 €
DT6714-QZ	161	11,80 €	14,16 €
DT6716-QZ	161	10,20 €	12,24 €
DT6718-QZ	161	13,50 €	16,20 €
DT6720-QZ	161	15,40 €	18,48 €
DT6732-QZ	161	7,45 €	8,94 €
DT6733-QZ	161	9,30 €	11,16 €
DT6744-QZ	156	52,00 €	62,40 €
DT6745-QZ	156	58,00 €	69,60 €
DT6747-QZ	156	65,00 €	78,00 €
DT6748-QZ	156	90,00 €	108,00 €
DT6750-QZ	156	19,00 €	22,80 €
DT6751-QZ	156	39,00 €	46,80 €
DT6753-QZ	156	4,00 €	4,80 €
DT6761-QZ	156	110,00 €	132,00 €
DT6762-QZ	156	123,00 €	147,60 €
DT6763-QZ	156	148,00 €	177,60 €
DT6765-QZ	156	184,00 €	220,80 €
DT6766-QZ	156	246,00 €	295,20 €
DT6770-QZ	156	58,00 €	69,60 €
DT6771-QZ	156	93,00 €	111,60 €
DT6772-QZ	156	21,00 €	25,20 €
DT6773-QZ	156	62,00 €	74,40 €
DT6785-QZ	156	21,00 €	25,20 €
DT6801-QZ	158	15,00 €	18,00 €
DT6802-QZ	158	15,00 €	18,00 €
DT6803-QZ	158	21,50 €	25,80 €
DT6804-QZ	158	31,50 €	37,80 €

ZUBEHÖR

Artikel-Nr.	Seite	UVP zzgl. MwSt.	UVP inkl. MwSt.
DT6805-QZ	158	21,50 €	25,80 €
DT6806-QZ	158	26,30 €	31,56 €
DT6808-QZ	159	53,00 €	63,60 €
DT6809-QZ	159	55,00 €	66,00 €
DT6810-QZ	158	115,00 €	138,00 €
DT6811-QZ	157	27,00 €	32,40 €
DT6812-QZ	157	29,00 €	34,80 €
DT6818-QZ	157	35,00 €	42,00 €
DT6820-QZ	158	13,40 €	16,08 €
DT6821-QZ	158	14,50 €	17,40 €
DT6822-QZ	158	15,60 €	18,72 €
DT6823-QZ	158	16,60 €	19,92 €
DT6824-QZ	158	27,40 €	32,88 €
DT6825-QZ	158	34,40 €	41,28 €
DT6826-QZ	158	29,00 €	34,80 €
DT6830-QZ	156	47,80 €	57,36 €
DT6834-QZ	158	45,60 €	54,72 €
DT6837-QZ	158	96,10 €	115,32 €
DT6838-QZ	158	96,10 €	115,32 €
DT6888-QZ	157	26,00 €	31,20 €
DT6889-QZ	157	28,00 €	33,60 €
DT6927-QZ	159	38,00 €	45,60 €
DT6928-QZ	159	83,00 €	99,60 €
DT6929-QZ	159	38,00 €	45,60 €
DT6932-QZ	159	73,00 €	87,60 €
DT6934-QZ	159	88,00 €	105,60 €
DT6940-QZ	159	15,00 €	18,00 €
DT6941-QZ	159	20,40 €	24,48 €
DT6942-QZ	159	15,00 €	18,00 €
DT6943-QZ	159	19,90 €	23,88 €
DT6945-QZ	159	38,70 €	46,44 €
DT6952-QZ	161	7,70 €	9,24 €
DT6952-QZ	252	7,70 €	9,24 €
DT6953-QZ	157	35,00 €	42,00 €
DT6956-QZ	160	9,99 €	11,99 €
DT6956-QZ	252	9,99 €	11,99 €
DT6958-QZ	157	37,00 €	44,40 €
DT6978-QZ	157	30,00 €	36,00 €
DT6979-QZ	157	32,00 €	38,40 €
DT6980-QZ	157	60,00 €	72,00 €
DT6984-QZ	157	35,00 €	42,00 €
DT7002-QZ	182	35,20 €	42,24 €
DT7005-QZ	182	29,30 €	35,16 €
DT7012-QZ	182	21,90 €	26,28 €
DT7017-QZ	182	62,00 €	74,40 €
DT7018-QZ	182	83,00 €	99,60 €
DT7021-QZ	182	4,40 €	5,28 €
DT7025-QZ	182	36,20 €	43,44 €
DT7030-QZ	156	14,10 €	16,92 €
DT7030-QZ	182	14,10 €	16,92 €
DT7043-QZ	182	42,90 €	51,48 €
DT7044-QZ	182	43,40 €	52,08 €
DT7045-QZ	182	36,60 €	43,92 €
DT7046-QZ	182	43,40 €	52,08 €
DT70523T-QZ	185	26,10 €	31,32 €
DT70523T-QZ	255	26,10 €	31,32 €
DT70531T-QZ	184	4,10 €	4,92 €
DT70532T-QZ	184	4,10 €	4,92 €
DT70533T-QZ	184	4,10 €	4,92 €
DT70534T-QZ	184	4,10 €	4,92 €
DT70535T-QZ	185	8,30 €	9,96 €
DT70535T-QZ	254	8,30 €	9,96 €
DT70536T-QZ	185	8,30 €	9,96 €
DT70536T-QZ	254	8,30 €	9,96 €
DT70537T-QZ	185	8,30 €	9,96 €
DT70537T-QZ	254	8,30 €	9,96 €
DT70538T-QZ	185	8,30 €	9,96 €
DT70538T-QZ	254	8,30 €	9,96 €
DT70547T-QZ	184	5,20 €	6,24 €
DT70555T-QZ	185	9,90 €	11,88 €
DT70555T-QZ	255	9,90 €	11,88 €
DT70556T-QZ	185	9,90 €	11,88 €

Artikel-Nr.	Seite	UVP zzgl. MwSt.	UVP inkl. MwSt.
DT70556T-QZ	255	9,90 €	11,88 €
DT70557T-QZ	185	10,20 €	12,24 €
DT70557T-QZ	255	10,20 €	12,24 €
DT70558T-QZ	185	10,20 €	12,24 €
DT70558T-QZ	255	10,20 €	12,24 €
DT70562T-QZ	185	35,90 €	43,08 €
DT70562T-QZ	255	35,90 €	43,08 €
DT70563T-QZ	185	14,20 €	17,04 €
DT70563T-QZ	255	14,20 €	17,04 €
DT70566T-QZ	185	5,50 €	6,60 €
DT70566T-QZ	254	5,50 €	6,60 €
DT70567T-QZ	185	5,50 €	6,60 €
DT70567T-QZ	254	5,50 €	6,60 €
DT70568T-QZ	185	5,90 €	7,08 €
DT70568T-QZ	254	5,90 €	7,08 €
DT70569T-QZ	185	5,90 €	7,08 €
DT70569T-QZ	254	5,90 €	7,08 €
DT70578T-QZ	185	17,90 €	21,48 €
DT70578T-QZ	255	17,90 €	21,48 €
DT70606T-QZ	185	36,20 €	43,44 €
DT70606T-QZ	255	36,20 €	43,44 €
DT70609T-QZ	185	72,50 €	87,00 €
DT70609T-QZ	255	72,50 €	87,00 €
DT70621-QZ	185	44,90 €	53,88 €
DT71516-QZ	187	24,90 €	29,88 €
DT71516-QZ	256	24,90 €	29,88 €
DT71517T-QZ	186	44,90 €	53,88 €
DT71550-QZ	187	31,40 €	37,68 €
DT71550-QZ	256	31,40 €	37,68 €
DT71569-QZ	258	49,90 €	59,88 €
DT71570-QZ	187	9,30 €	11,16 €
DT71570-QZ	255	9,30 €	11,16 €
DT71572-QZ	187	19,90 €	23,88 €
DT71572-QZ	256	19,90 €	23,88 €
DT7170-QZ	186	10,00 €	12,00 €
DT71702-QZ	187	19,90 €	23,88 €
DT71702-QZ	256	19,90 €	23,88 €
DT71703-QZ	187	19,90 €	23,88 €
DT71703-QZ	256	19,90 €	23,88 €
DT7171-QZ	186	10,00 €	12,00 €
DT7172-QZ	186	10,00 €	12,00 €
DT7203-QZ	186	30,50 €	36,60 €
DT7204-QZ	186	30,50 €	36,60 €
DT7205-QZ	187	7,90 €	9,48 €
DT7206-QZ	187	34,90 €	41,88 €
DT7207-QZ	187	109,90 €	131,88 €
DT7211-QZ	186	4,10 €	4,92 €
DT7212-QZ	186	4,10 €	4,92 €
DT7213-QZ	186	4,10 €	4,92 €
DT7218-QZ	186	14,70 €	17,64 €
DT7226-QZ	186	8,90 €	10,68 €
DT7227-QZ	186	8,90 €	10,68 €
DT7231-QZ	186	4,10 €	4,92 €
DT7232-QZ	186	4,10 €	4,92 €
DT7233-QZ	186	4,10 €	4,92 €
DT7235-QZ	186	4,70 €	5,64 €
DT7238-QZ	186	14,70 €	17,64 €
DT7246-QZ	186	8,90 €	10,68 €
DT7253-QZ	187	5,80 €	6,96 €
DT7254-QZ	187	5,80 €	6,96 €
DT7255-QZ	187	5,80 €	6,96 €
DT7256-QZ	187	5,80 €	6,96 €
DT7258-QZ	187	5,80 €	6,96 €
DT7259-QZ	187	5,80 €	6,96 €
DT7266-QZ	187	17,90 €	21,48 €
DT7267-QZ	187	17,90 €	21,48 €
DT7268-QZ	187	17,90 €	21,48 €
DT7290-QZ	187	20,00 €	24,00 €
DT7291-QZ	187	20,00 €	24,00 €
DT7292-QZ	187	20,00 €	24,00 €
DT7293-QZ	187	20,00 €	24,00 €
DT7295-QZ	187	20,00 €	24,00 €

Artikel-Nr.	Seite	UVP zzgl. MwSt.	UVP inkl. MwSt.
DT7373-QZ	184	6,20 €	7,44 €
DT7379T-QZ	184	6,20 €	7,44 €
DT7380T-QZ	184	6,20 €	7,44 €
DT7381T-QZ	184	6,20 €	7,44 €
DT7382T-QZ	184	6,20 €	7,44 €
DT7383T-QZ	184	6,20 €	7,44 €
DT7384T-QZ	184	6,20 €	7,44 €
DT7386T-QZ	184	6,20 €	7,44 €
DT7387T-QZ	184	6,20 €	7,44 €
DT7388T-QZ	184	6,20 €	7,44 €
DT7390T-QZ	184	9,30 €	11,16 €
DT7391T-QZ	184	9,30 €	11,16 €
DT7392T-QZ	184	9,30 €	11,16 €
DT7393T-QZ	184	9,30 €	11,16 €
DT7394T-QZ	184	9,30 €	11,16 €
DT7395T-QZ	184	9,30 €	11,16 €
DT7396T-QZ	184	9,30 €	11,16 €
DT7397T-QZ	184	9,30 €	11,16 €
DT7398T-QZ	184	9,30 €	11,16 €
DT7399T-QZ	184	9,30 €	11,16 €
DT7401-QZ	188	3,50 €	4,20 €
DT7402-QZ	188	3,60 €	4,32 €
DT7403-QZ	188	3,80 €	4,56 €
DT7404-QZ	188	4,10 €	4,92 €
DT7423-QZ	188	4,00 €	4,80 €
DT7430-QZ	188	7,20 €	8,64 €
DT7440-QZ	188	7,80 €	9,36 €
DT7450-QZ	188	8,30 €	9,96 €
DT7460-QZ	188	23,10 €	27,72 €
DT7500-QZ	189	5,20 €	6,24 €
DT7505-QZ	189	10,90 €	13,08 €
DT7506-QZ	188	99,00 €	118,80 €
DT7506-QZ	256	99,00 €	118,80 €
DT7507-QZ	188	62,00 €	74,40 €
DT7507-QZ	256	62,00 €	74,40 €
DT7508-QZ	188	13,10 €	15,72 €
DT7511-QZ	189	5,20 €	6,24 €
DT7512-QZ	188	10,50 €	12,60 €
DT7513T-QZ	189	34,95 €	41,94 €
DT7515-QZ	189	17,90 €	21,48 €
DT7520-QZ	187	4,95 €	5,94 €
DT7521-QZ	189	15,50 €	18,60 €
DT7600-XJ	191	24,30 €	29,16 €
DT7601-XJ	191	24,40 €	29,28 €
DT7602-XJ	191	24,50 €	29,40 €
DT7603-XJ	191	24,60 €	29,52 €
DT7604-XJ	191	4,60 €	5,52 €
DT7605-XJ	191	4,70 €	5,64 €
DT7606-XJ	191	4,80 €	5,76 €
DT7607-XJ	191	4,90 €	5,88 €
DT7608-XJ	191	3,90 €	4,68 €
DT7609-XJ	191	4,00 €	4,80 €
DT7610-XJ	191	4,10 €	4,92 €
DT7612-XJ	191	44,10 €	52,92 €
DT7612-XJ	257	44,10 €	52,92 €
DT7701-QZ	189	7,60 €	9,12 €
DT7702-QZ	189	11,40 €	13,68 €
DT7915-QZ	187	13,10 €	15,72 €
DT7915-QZ	255	13,10 €	15,72 €
DT7916-QZ	187	14,20 €	17,04 €
DT7916-QZ	255	14,20 €	17,04 €
DT7917-QZ	187	15,20 €	18,24 €
DT7917-QZ	255	15,20 €	18,24 €
DT7918-QZ	190	26,20 €	31,44 €
DT7918-QZ	257	26,20 €	31,44 €
DT7920B-QZ	168	30,60 €	36,72 €
DT7920B-QZ	253	30,60 €	36,72 €
DT7921B-QZ	168	37,50 €	45,00 €
DT7921B-QZ	253	37,50 €	45,00 €
DT7922B-QZ	187	27,30 €	32,76 €
DT7922B-QZ	256	27,30 €	32,76 €
DT7926-XJ	168	129,00 €	154,80 €

ZUBEHÖR

Artikel-Nr.	Seite	UVP zzgl. MwSt.	UVP inkl. MwSt.
DT7926-XJ	253	129,00 €	154,80 €
DT7928B-QZ	160	32,50 €	39,00 €
DT7928B-QZ	252	32,50 €	39,00 €
DT7935B-QZ	153	29,99 €	35,99 €
DT7935B-QZ	252	29,99 €	35,99 €
DT7938B-QZ	168	79,00 €	94,80 €
DT7938B-QZ	253	79,00 €	94,80 €
DT7943B-QZ	175	32,50 €	39,00 €
DT7943B-QZ	254	32,50 €	39,00 €
DT7944-QZ	187	15,80 €	18,96 €
DT7944-QZ	256	15,80 €	18,96 €
DT7965T-QZ	190	47,30 €	56,76 €
DT7965T-QZ	257	47,30 €	56,76 €
DT7969-QZ	187	12,90 €	15,48 €
DT7969-QZ	256	12,90 €	15,48 €
DT7981-QZ	258	39,90 €	47,88 €
DT7993T-QZ	184	6,20 €	7,44 €
DT7994T-QZ	184	6,20 €	7,44 €
DT7995T-QZ	184	6,20 €	7,44 €
DT7997T-QZ	184	9,30 €	11,16 €
DT7998T-QZ	184	9,30 €	11,16 €
DT7999T-QZ	184	9,30 €	11,16 €
DT8087-QZ	158	21,50 €	25,80 €
DT8088-QZ	158	24,70 €	29,64 €
DT8090-QZ	158	60,00 €	72,00 €
DT8091-QZ	158	65,00 €	78,00 €
DT8101-QZ	179	10,00 €	12,00 €
DT8102-QZ	179	16,30 €	19,56 €
DT8108-QZ	179	20,80 €	24,96 €
DT8109-QZ	179	4,50 €	5,40 €
DT8114L-QZ	177	11,90 €	14,28 €
DT8116L-QZ	177	12,30 €	14,76 €
DT8117L-QZ	177	12,30 €	14,76 €
DT8119L-QZ	177	12,30 €	14,76 €
DT8120L-QZ	177	12,30 €	14,76 €
DT8121L-QZ	177	12,30 €	14,76 €
DT8122L-QZ	177	12,30 €	14,76 €
DT8124L-QZ	177	12,80 €	15,36 €
DT8125L-QZ	177	12,80 €	15,36 €
DT8127L-QZ	177	12,80 €	15,36 €
DT8129L-QZ	177	12,80 €	15,36 €
DT8130L-QZ	177	12,80 €	15,36 €
DT8132L-QZ	177	12,80 €	15,36 €
DT8133L-QZ	177	13,90 €	16,68 €
DT8135L-QZ	177	13,90 €	16,68 €
DT8137L-QZ	177	13,90 €	16,68 €
DT8138L-QZ	177	13,90 €	16,68 €
DT8140L-QZ	177	13,90 €	16,68 €
DT8141L-QZ	177	13,90 €	16,68 €
DT8143L-QZ	177	13,90 €	16,68 €
DT8144L-QZ	177	16,50 €	19,80 €
DT8146L-QZ	177	16,50 €	19,80 €
DT8148L-QZ	177	16,50 €	19,80 €
DT8151L-QZ	177	16,50 €	19,80 €
DT8152L-QZ	177	19,50 €	23,40 €
DT8154L-QZ	177	19,50 €	23,40 €
DT8157L-QZ	177	19,50 €	23,40 €
DT8160L-QZ	177	19,50 €	23,40 €
DT8164L-QZ	177	20,50 €	24,60 €
DT8165L-QZ	177	20,50 €	24,60 €
DT8167L-QZ	177	20,50 €	24,60 €
DT8168L-QZ	177	20,50 €	24,60 €
DT8170L-QZ	177	20,50 €	24,60 €
DT8173L-QZ	177	20,50 €	24,60 €
DT8176L-QZ	177	20,50 €	24,60 €
DT8179L-QZ	177	20,50 €	24,60 €
DT8183L-QZ	177	20,50 €	24,60 €
DT8186L-QZ	177	20,50 €	24,60 €
DT8189L-QZ	177	20,50 €	24,60 €
DT8192L-QZ	177	25,90 €	31,08 €
DT8195L-QZ	177	26,90 €	32,28 €
DT8198L-QZ	177	29,90 €	35,88 €

Artikel-Nr.	Seite	UVP zzgl. MwSt.	UVP inkl. MwSt.
DT8202L-QZ	177	31,50 €	37,80 €
DT8205L-QZ	177	36,90 €	44,28 €
DT8208L-QZ	177	40,90 €	49,08 €
DT8214L-QZ	177	41,90 €	50,28 €
DT8221L-QZ	177	44,50 €	53,40 €
DT8227L-QZ	177	45,20 €	54,24 €
DT8240L-QZ	177	49,90 €	59,88 €
DT8252L-QZ	177	55,90 €	67,08 €
DT8253-QZ	181	15,80 €	18,96 €
DT8254-QZ	181	16,80 €	20,16 €
DT8255-QZ	181	16,80 €	20,16 €
DT8256-QZ	181	17,90 €	21,48 €
DT8257-QZ	181	20,00 €	24,00 €
DT8258-QZ	181	20,00 €	24,00 €
DT8259-QZ	181	20,00 €	24,00 €
DT8269L-QZ	177	129,90 €	155,88 €
DT8269L-QZ	254	129,90 €	155,88 €
DT8270L-QZ	177	129,90 €	155,88 €
DT8270L-QZ	254	129,90 €	155,88 €
DT8273L-QZ	177	129,90 €	155,88 €
DT8273L-QZ	254	129,90 €	155,88 €
DT8281-QZ	179	13,10 €	15,72 €
DT8282-QZ	179	20,50 €	24,60 €
DT8283-QZ	179	17,60 €	21,12 €
DT8284-QZ	179	23,60 €	28,32 €
DT8286-QZ	179	20,50 €	24,60 €
DT8288-QZ	179	25,70 €	30,84 €
DT8290-QZ	179	10,40 €	12,48 €
DT83001-QZ	178	124,90 €	149,88 €
DT83001-QZ	254	124,90 €	149,88 €
DT83002-QZ	178	114,90 €	137,88 €
DT83002-QZ	254	114,90 €	137,88 €
DT83014-QZ	178	9,90 €	11,88 €
DT83016-QZ	178	10,40 €	12,48 €
DT83017-QZ	178	10,40 €	12,48 €
DT83019-QZ	178	10,40 €	12,48 €
DT83020-QZ	178	10,40 €	12,48 €
DT83021-QZ	178	10,40 €	12,48 €
DT83022-QZ	178	10,40 €	12,48 €
DT83024-QZ	178	10,80 €	12,96 €
DT83025-QZ	178	10,80 €	12,96 €
DT83027-QZ	178	10,80 €	12,96 €
DT83029-QZ	178	10,80 €	12,96 €
DT83030-QZ	178	10,80 €	12,96 €
DT83032-QZ	178	10,80 €	12,96 €
DT83033-QZ	178	11,80 €	14,16 €
DT83035-QZ	178	11,80 €	14,16 €
DT83037-QZ	178	11,80 €	14,16 €
DT83038-QZ	178	11,80 €	14,16 €
DT83040-QZ	178	11,80 €	14,16 €
DT83041-QZ	178	11,80 €	14,16 €
DT83043-QZ	178	11,80 €	14,16 €
DT83044-QZ	178	14,40 €	17,28 €
DT83046-QZ	178	14,40 €	17,28 €
DT83048-QZ	178	14,40 €	17,28 €
DT83051-QZ	178	14,40 €	17,28 €
DT83052-QZ	178	16,30 €	19,56 €
DT83054-QZ	178	16,30 €	19,56 €
DT83057-QZ	178	16,30 €	19,56 €
DT83060-QZ	178	16,30 €	19,56 €
DT83064-QZ	178	18,30 €	21,96 €
DT83065-QZ	178	18,30 €	21,96 €
DT83067-QZ	178	18,30 €	21,96 €
DT83068-QZ	178	18,30 €	21,96 €
DT83070-QZ	178	18,30 €	21,96 €
DT83073-QZ	178	18,30 €	21,96 €
DT83076-QZ	178	18,30 €	21,96 €
DT83079-QZ	178	18,30 €	21,96 €
DT83083-QZ	178	18,30 €	21,96 €
DT83086-QZ	178	18,30 €	21,96 €
DT83089-QZ	178	18,30 €	21,96 €
DT83092-QZ	178	23,30 €	27,96 €

Artikel-Nr.	Seite	UVP zzgl. MwSt.	UVP inkl. MwSt.
DT83095-QZ	178	25,30 €	30,36 €
DT83098-QZ	178	27,30 €	32,76 €
DT83102-QZ	178	28,60 €	34,32 €
DT83105-QZ	178	34,60 €	41,52 €
DT83108-QZ	178	38,10 €	45,72 €
DT83114-QZ	178	39,10 €	46,92 €
DT83121-QZ	178	40,30 €	48,36 €
DT83127-QZ	178	41,40 €	49,68 €
DT83140-QZ	178	44,90 €	53,88 €
DT83152-QZ	178	49,50 €	59,40 €
DT8331-QZ	180	45,90 €	55,08 €
DT8332-QZ	180	45,90 €	55,08 €
DT8333-QZ	180	45,90 €	55,08 €
DT8334-QZ	180	55,50 €	66,60 €
DT8335-QZ	180	55,50 €	66,60 €
DT8336-QZ	180	63,90 €	76,68 €
DT8338-QZ	180	63,90 €	76,68 €
DT8339-QZ	180	70,50 €	84,60 €
DT8340-QZ	180	70,50 €	84,60 €
DT8341-QZ	180	85,90 €	103,08 €
DT8342-QZ	180	95,90 €	115,08 €
DT8344-QZ	180	110,50 €	132,60 €
DT8346-QZ	180	110,50 €	132,60 €
DT8348-QZ	180	139,50 €	167,40 €
DT8349-QZ	180	139,50 €	167,40 €
DT8350-QZ	180	173,50 €	208,20 €
DT8351-QZ	180	173,50 €	208,20 €
DT8352-QZ	180	180,90 €	217,08 €
DT8353-QZ	180	201,00 €	241,20 €
DT8354-QZ	180	247,00 €	296,40 €
DT8355-QZ	180	247,00 €	296,40 €
DT8356-QZ	180	247,00 €	296,40 €
DT8360-QZ	180	159,00 €	190,80 €
DT8360-QZ	254	159,00 €	190,80 €
DT8362-QZ	180	8,90 €	10,68 €
DT8364-QZ	180	45,90 €	55,08 €
DT8365-QZ	180	45,90 €	55,08 €
DT8366-QZ	180	45,90 €	55,08 €
DT8367-QZ	180	55,50 €	66,60 €
DT8368-QZ	180	55,50 €	66,60 €
DT8369-QZ	180	70,50 €	84,60 €
DT8370-QZ	180	85,90 €	103,08 €
DT8371-QZ	180	139,50 €	167,40 €
DT8372-QZ	180	173,50 €	208,20 €
DT8373-QZ	180	173,50 €	208,20 €
DT8374-QZ	180	180,90 €	217,08 €
DT8460-QZ	216	49,90 €	59,88 €
DT8461-QZ	216	49,90 €	59,88 €
DT8462-QZ	216	49,90 €	59,88 €
DT8463-QZ	216	49,90 €	59,88 €
DT8470-QZ	216	25,90 €	31,08 €
DT8471-QZ	216	25,90 €	31,08 €
DT8472-QZ	216	25,90 €	31,08 €
DT8473-QZ	216	25,90 €	31,08 €
DT8474-QZ	216	25,90 €	31,08 €
DT8475-QZ	216	25,90 €	31,08 €
DT8476-QZ	216	25,90 €	31,08 €
DT8480-QZ	216	30,50 €	36,60 €
DT8481-QZ	216	20,50 €	24,60 €
DT8482-QZ	216	20,50 €	24,60 €
DT8483-QZ	216	20,50 €	24,60 €
DT8484-QZ	216	20,50 €	24,60 €
DT8485-QZ	216	20,50 €	24,60 €
DT8486-QZ	216	20,50 €	24,60 €
DT8550-QZ	223	8,00 €	9,60 €
DT8551-QZ	223	7,60 €	9,12 €
DT8552-QZ	223	7,60 €	9,12 €
DT8590-QZ	223	4,90 €	5,88 €
DT8591-QZ	223	4,70 €	5,64 €
DT8592-QZ	223	4,70 €	5,64 €
DT8620-QZ	223	5,70 €	6,84 €
DT8621-QZ	223	5,30 €	6,36 €

ZUBEHÖR

Artikel-Nr.	Seite	UVP zzgl. MwSt.	UVP inkl. MwSt.
DT8622-QZ	223	5,30 €	6,36 €
DT8623-QZ	223	5,30 €	6,36 €
DT8624-QZ	223	5,30 €	6,36 €
DT8907-QZ	149	8,10 €	9,72 €
DT8908-QZ	149	9,60 €	11,52 €
DT8909-QZ	149	16,30 €	19,56 €
DT8910-QZ	149	9,10 €	10,92 €
DT8911-QZ	149	10,20 €	12,24 €
DT8912-QZ	149	8,10 €	9,72 €
DT8913-QZ	149	8,80 €	10,56 €
DT8914-QZ	149	15,00 €	18,00 €
DT8915-QZ	149	16,80 €	20,16 €
DT8916-QZ	149	11,40 €	13,68 €
DT8917-QZ	149	16,50 €	19,80 €
DT8918-QZ	149	20,10 €	24,12 €
DT8919-QZ	149	24,00 €	28,80 €
DT8920-QZ	149	12,00 €	14,40 €
DT8921-QZ	149	13,90 €	16,68 €
DT8922-QZ	149	10,30 €	12,36 €
DT8923-QZ	149	10,50 €	12,60 €
DT8924-QZ	149	12,60 €	15,12 €
DT8925-QZ	149	15,80 €	18,96 €
DT8926-QZ	149	23,30 €	27,96 €
DT8927-QZ	149	36,20 €	43,44 €
DT8928-QZ	149	12,40 €	14,88 €
DT8929-QZ	149	14,70 €	17,64 €
DT8930-QZ	149	18,70 €	22,44 €
DT8931-QZ	149	21,60 €	25,92 €
DT8932-QZ	149	31,70 €	38,04 €
DT8933-QZ	149	15,00 €	18,00 €
DT8934-QZ	149	17,50 €	21,00 €
DT8935-QZ	149	22,50 €	27,00 €
DT8936-QZ	149	29,30 €	35,16 €
DT8937-QZ	149	39,60 €	47,52 €
DT8938-QZ	149	22,50 €	27,00 €
DT8939-QZ	149	24,70 €	29,64 €
DT8940-QZ	149	27,30 €	32,76 €
DT8941-QZ	149	33,00 €	39,60 €
DT8942-QZ	149	47,70 €	57,24 €
DT8950-QZ	150	77,00 €	92,40 €
DT8951-QZ	150	92,00 €	110,40 €
DT8955-QZ	150	77,00 €	92,40 €
DT8956-QZ	150	84,00 €	100,80 €
DT8957-QZ	150	143,00 €	171,60 €
DT8961-QZ	150	192,00 €	230,40 €
DT8965-QZ	150	101,00 €	121,20 €
DT8966-QZ	150	120,00 €	144,00 €
DT8967-QZ	150	119,00 €	142,80 €
DT8968-QZ	150	141,00 €	169,20 €
DT8969-QZ	150	179,00 €	214,80 €
DT8971-QZ	150	144,00 €	172,80 €
DT8972-QZ	150	168,00 €	201,60 €
DT8976-QZ	150	45,00 €	54,00 €
DT8976-QZ	252	45,00 €	54,00 €
DT8977B-QZ	150	59,00 €	70,80 €
DT8977B-QZ	252	59,00 €	70,80 €
DT8982-QZ	150	237,50 €	285,00 €
DT8983-QZ	150	499,50 €	599,40 €
DT9000-QZ	158	19,90 €	23,88 €
DT9000-QZ	252	19,90 €	23,88 €
DT90000-QZ	217	13,60 €	16,32 €
DT90001-QZ	217	14,60 €	17,52 €
DT90002-QZ	217	15,60 €	18,72 €
DT90003-QZ	217	16,60 €	19,92 €
DT90004-QZ	217	17,60 €	21,12 €
DT90005-QZ	217	18,60 €	22,32 €
DT90006-QZ	217	19,60 €	23,52 €
DT90007-QZ	217	19,60 €	23,52 €
DT90008-QZ	217	21,60 €	25,92 €
DT90009-QZ	217	21,60 €	25,92 €
DT90010-QZ	217	22,60 €	27,12 €
DT90011-QZ	217	23,60 €	28,32 €

Artikel-Nr.	Seite	UVP zzgl. MwSt.	UVP inkl. MwSt.
DT90012-QZ	217	24,60 €	29,52 €
DT90013-QZ	217	32,60 €	39,12 €
DT90014-QZ	217	34,60 €	41,52 €
DT90015-QZ	217	39,60 €	47,52 €
DT90016-QZ	218	99,00 €	118,80 €
DT90016-QZ	259	99,00 €	118,80 €
DT90017-QZ	218	159,00 €	190,80 €
DT90017-QZ	259	159,00 €	190,80 €
DT9281-QZ	257	72,50 €	87,00 €
DT9282-QZ	257	104,00 €	124,80 €
DT9400-QZ	155	64,30 €	77,16 €
DT9401-QZ	155	69,60 €	83,52 €
DT9405-QZ	155	71,10 €	85,32 €
DT9406-QZ	155	84,80 €	101,76 €
DT9409-QZ	155	73,10 €	87,72 €
DT9410-QZ	155	86,90 €	104,28 €
DT9411-QZ	155	73,60 €	88,32 €
DT9412-QZ	155	89,80 €	107,76 €
DT9416-QZ	155	77,60 €	93,12 €
DT9417-QZ	155	93,10 €	111,72 €
DT9418-QZ	155	111,20 €	133,44 €
DT9419-QZ	155	82,40 €	98,88 €
DT9420-QZ	155	96,80 €	116,16 €
DT9421-QZ	155	114,30 €	137,16 €
DT9422-QZ	155	83,40 €	100,08 €
DT9423-QZ	155	98,00 €	117,60 €
DT9424-QZ	155	86,20 €	103,44 €
DT9425-QZ	155	98,90 €	118,68 €
DT9426-QZ	155	137,70 €	165,24 €
DT9428-QZ	155	92,50 €	111,00 €
DT9429-QZ	155	100,50 €	120,60 €
DT9430-QZ	155	110,60 €	132,72 €
DT9431-QZ	155	121,20 €	145,44 €
DT9433-QZ	155	113,30 €	135,96 €
DT9434-QZ	155	104,00 €	124,80 €
DT9435-QZ	155	123,10 €	147,72 €
DT9436-QZ	155	163,30 €	195,96 €
DT9438-QZ	155	136,70 €	164,04 €
DT9439-QZ	155	148,90 €	178,68 €
DT9440-QZ	155	138,20 €	165,84 €
DT9442-QZ	155	168,00 €	201,60 €
DT9445-QZ	155	196,20 €	235,44 €
DT9446-QZ	155	248,60 €	298,32 €
DT9447-QZ	155	199,20 €	239,04 €
DT9448-QZ	155	215,50 €	258,60 €
DT9449-QZ	155	249,50 €	299,40 €
DT9450-QZ	155	252,80 €	303,36 €
DT9500-QZ	151	6,70 €	8,04 €
DT9502-QZ	151	4,20 €	5,04 €
DT9503-QZ	151	5,60 €	6,72 €
DT9504-QZ	151	3,70 €	4,44 €
DT9505-QZ	151	4,50 €	5,40 €
DT9506-QZ	151	5,40 €	6,48 €
DT9507-QZ	151	9,70 €	11,64 €
DT9508-QZ	151	4,00 €	4,80 €
DT9509-QZ	151	4,50 €	5,40 €
DT9510-QZ	151	6,70 €	8,04 €
DT9511-QZ	151	7,60 €	9,12 €
DT9512-QZ	151	9,70 €	11,64 €
DT9513-QZ	151	19,90 €	23,88 €
DT9514-QZ	151	3,80 €	4,56 €
DT9515-QZ	151	4,20 €	5,04 €
DT9516-QZ	151	6,00 €	7,20 €
DT9517-QZ	151	6,30 €	7,56 €
DT9518-QZ	151	19,90 €	23,88 €
DT9520-QZ	151	5,30 €	6,36 €
DT9521-QZ	151	7,40 €	8,88 €
DT9522-QZ	151	8,40 €	10,08 €
DT9523-QZ	151	9,00 €	10,80 €
DT9524-QZ	151	4,90 €	5,88 €
DT9525-QZ	151	5,60 €	6,72 €
DT9526-QZ	151	6,00 €	7,20 €

Artikel-Nr.	Seite	UVP zzgl. MwSt.	UVP inkl. MwSt.
DT9527-QZ	151	7,80 €	9,36 €
DT9528-QZ	151	5,20 €	6,24 €
DT9529-QZ	151	5,30 €	6,36 €
DT9530-QZ	151	6,50 €	7,80 €
DT9531-QZ	151	7,20 €	8,64 €
DT9532-QZ	151	9,90 €	11,88 €
DT9533-QZ	151	13,20 €	15,84 €
DT9534-QZ	151	13,70 €	16,44 €
DT9535-QZ	151	24,90 €	29,88 €
DT9536-QZ	151	6,00 €	7,20 €
DT9537-QZ	151	7,60 €	9,12 €
DT9539-QZ	151	6,00 €	7,20 €
DT9540-QZ	151	6,30 €	7,56 €
DT9541-QZ	151	7,60 €	9,12 €
DT9542-QZ	151	9,00 €	10,80 €
DT9543-QZ	151	10,30 €	12,36 €
DT9544-QZ	151	13,30 €	15,96 €
DT9545-QZ	151	15,40 €	18,48 €
DT9546-QZ	151	25,80 €	30,96 €
DT9547-QZ	151	55,90 €	67,08 €
DT9548-QZ	152	7,40 €	8,88 €
DT9549-QZ	152	9,00 €	10,80 €
DT9552-QZ	152	7,00 €	8,40 €
DT9553-QZ	152	8,50 €	10,20 €
DT9554-QZ	152	10,70 €	12,84 €
DT9555-QZ	152	11,10 €	13,32 €
DT9556-QZ	152	15,60 €	18,72 €
DT9557-QZ	152	17,70 €	21,24 €
DT9558-QZ	152	32,20 €	38,64 €
DT9559-QZ	152	62,80 €	75,36 €
DT9560-QZ	152	9,00 €	10,80 €
DT9566-QZ	152	9,90 €	11,88 €
DT9567-QZ	152	11,10 €	13,32 €
DT9568-QZ	152	12,50 €	15,00 €
DT9569-QZ	152	12,80 €	15,36 €
DT9570-QZ	152	20,30 €	24,36 €
DT9571-QZ	152	29,70 €	35,64 €
DT9572-QZ	152	73,90 €	88,68 €
DT9573-QZ	152	11,60 €	13,92 €
DT9574-QZ	152	13,50 €	16,20 €
DT9575-QZ	152	15,40 €	18,48 €
DT9576-QZ	152	13,30 €	15,96 €
DT9578-QZ	152	13,30 €	15,96 €
DT9579-QZ	152	14,20 €	17,04 €
DT9580-QZ	152	15,90 €	19,08 €
DT9581-QZ	152	16,00 €	19,20 €
DT9582-QZ	152	28,40 €	34,08 €
DT9583-QZ	152	30,60 €	36,72 €
DT9584-QZ	152	45,00 €	54,00 €
DT9585-QZ	152	70,60 €	84,72 €
DT9587-QZ	152	24,00 €	28,80 €
DT9588-QZ	152	25,60 €	30,72 €
DT9589-QZ	152	29,60 €	35,52 €
DT9590-QZ	152	31,00 €	37,20 €
DT9591-QZ	152	46,50 €	55,80 €
DT9592-QZ	152	52,00 €	62,40 €
DT9593-QZ	152	88,00 €	105,60 €
DT9597-QZ	152	29,20 €	35,04 €
DT9598-QZ	152	33,50 €	40,20 €
DT9599-QZ	152	36,60 €	43,92 €
DT9600-QZ	152	47,00 €	56,40 €
DT9601-QZ	152	100,50 €	120,60 €
DT9602-QZ	152	42,20 €	50,64 €
DT9603-QZ	152	51,20 €	61,44 €
DT9604-QZ	152	55,60 €	66,72 €
DT9605-QZ	152	74,00 €	88,80 €
DT9606-QZ	152	77,20 €	92,64 €
DT9607-QZ	152	112,00 €	134,40 €
DT9609-QZ	152	47,30 €	56,76 €
DT9610-QZ	152	60,80 €	72,96 €
DT9611-QZ	152	51,30 €	61,56 €
DT9612-QZ	152	66,60 €	79,92 €

ZUBEHÖR

Artikel-Nr.	Seite	UVP zzgl. MwSt.	UVP inkl. MwSt.
DT9613-QZ	152	66,30 €	79,56 €
DT9614-QZ	152	121,60 €	145,92 €
DT9615-QZ	152	55,60 €	66,72 €
DT9616-QZ	152	67,70 €	81,24 €
DT9617-QZ	152	93,40 €	112,08 €
DT9618-QZ	152	81,80 €	98,16 €
DT9619-QZ	152	106,90 €	128,28 €
DT9620-QZ	151	19,90 €	23,88 €
DT9621-QZ	151	9,90 €	11,88 €
DT9625-QZ	151	9,90 €	11,88 €
DT9630-QZ	153	2,90 €	3,48 €
DT9631-QZ	153	2,80 €	3,36 €
DT9632-QZ	153	3,90 €	4,68 €
DT9633-QZ	153	3,50 €	4,20 €
DT9634-QZ	153	3,90 €	4,68 €
DT9635-QZ	153	2,90 €	3,48 €
DT9636-QZ	153	4,10 €	4,92 €
DT9637-QZ	153	3,90 €	4,68 €
DT9638-QZ	153	4,70 €	5,64 €
DT9639-QZ	153	3,90 €	4,68 €
DT9640-QZ	153	4,80 €	5,76 €
DT9641-QZ	153	3,50 €	4,20 €
DT9642-QZ	153	4,50 €	5,40 €
DT9643-QZ	153	7,80 €	9,36 €
DT9644-QZ	153	3,90 €	4,68 €
DT9645-QZ	153	4,90 €	5,88 €
DT9646-QZ	153	6,90 €	8,28 €
DT9647-QZ	153	5,20 €	6,24 €
DT9648-QZ	153	5,90 €	7,08 €
DT9649-QZ	153	8,50 €	10,20 €
DT9650-QZ	153	7,50 €	9,00 €
DT9651-QZ	153	8,40 €	10,08 €
DT9652-QZ	153	9,40 €	11,28 €
DT9653-QZ	153	9,20 €	11,04 €
DT9654-QZ	153	17,90 €	21,48 €
DT9655-QZ	153	14,90 €	17,88 €
DT9656-QZ	153	19,90 €	23,88 €
DT9657-QZ	153	16,70 €	20,04 €
DT9658-QZ	153	23,40 €	28,08 €
DT9659-QZ	153	32,50 €	39,00 €
DT9660-QZ	153	35,90 €	43,08 €
DT9661-QZ	153	39,90 €	47,88 €
DT9662-QZ	153	2,70 €	3,24 €
DT9663-QZ	153	2,80 €	3,36 €
DT9664-QZ	153	3,30 €	3,96 €
DT9665-QZ	153	3,70 €	4,44 €
DT9680-QZ	150	42,00 €	50,40 €
DT9681-QZ	150	48,50 €	58,20 €
DT9682-QZ	150	44,50 €	53,40 €
DT9683-QZ	150	50,50 €	60,60 €
DT9684-QZ	150	50,50 €	60,60 €
DT9685-QZ	150	59,00 €	70,80 €
DT9686-QZ	150	59,00 €	70,80 €
DT9687-QZ	150	83,50 €	100,20 €
DT9688-QZ	150	83,00 €	99,60 €
DT9689-QZ	150	90,50 €	108,60 €
DT9690-QZ	150	90,50 €	108,60 €
DT9691-QZ	150	98,00 €	117,60 €
DT9692-QZ	150	99,00 €	118,80 €
DT9693-QZ	150	98,00 €	117,60 €
DT9694-QZ	150	103,00 €	123,60 €
DT9695-QZ	150	103,00 €	123,60 €
DT9696-QZ	150	113,50 €	136,20 €
DT9700-QZ	153	21,10 €	25,32 €
DT9700-QZ	252	21,10 €	25,32 €
DT9701-QZ	153	40,40 €	48,48 €
DT9701-QZ	252	40,40 €	48,48 €
DT9702-QZ	153	21,10 €	25,32 €
DT9702-QZ	252	21,10 €	25,32 €
DT9760-QZ	243	194,30 €	233,16 €
DT9761-QZ	243	196,40 €	235,68 €
DT9762-QZ	243	235,20 €	282,24 €

Artikel-Nr.	Seite	UVP zzgl. MwSt.	UVP inkl. MwSt.
DT9763-QZ	243	243,60 €	292,32 €
DT9765-QZ	243	273,00 €	327,60 €
DT9766-QZ	243	291,90 €	350,28 €
DT9767-QZ	243	299,30 €	359,16 €
DT9769-QZ	243	351,80 €	422,16 €
DT9770-QZ	243	362,30 €	434,76 €
DT9771-QZ	243	367,50 €	441,00 €
DT9773-QZ	243	413,70 €	496,44 €
DT9774-QZ	243	512,40 €	614,88 €
DT9777-QZ	243	653,10 €	783,72 €
DT9800-QZ	152	24,70 €	29,64 €
DT9803-QZ	152	42,00 €	50,40 €
DT9812-QZ	152	35,10 €	42,12 €
DT9815-QZ	152	39,60 €	47,52 €
DT9816-QZ	152	195,00 €	234,00 €
DT9818-QZ	152	56,40 €	67,68 €
DT9827-QZ	152	49,00 €	58,80 €
DT9830-QZ	152	61,00 €	73,20 €
DT9834-QZ	152	58,60 €	70,32 €
DT9837-QZ	152	71,10 €	85,32 €
DT9839-QZ	152	65,50 €	78,60 €
DT9841-QZ	152	79,70 €	95,64 €
DT9846-QZ	152	69,00 €	82,80 €
DT9950-QZ	210	49,50 €	59,40 €
DT9955-QZ	259	49,50 €	59,40 €
DT99551-QZ	210	41,50 €	49,80 €
DT99551-QZ	259	41,50 €	49,80 €
DT99552-QZ	210	38,50 €	46,20 €
DT99553-QZ	210	27,50 €	33,00 €
DT99554-QZ	210	27,50 €	33,00 €
DT99555-QZ	210	38,50 €	46,20 €
DT99560-QZ	199	53,90 €	64,68 €
DT99561-QZ	199	57,90 €	69,48 €
DT99562-QZ	198	91,90 €	110,28 €
DT99563-QZ	198	99,90 €	119,88 €
DT99564-QZ	198	104,90 €	125,88 €
DT99565-QZ	194	79,90 €	95,88 €
DT99566-QZ	194	105,90 €	127,08 €
DT99567-QZ	194	124,90 €	149,88 €
DT99568-QZ	194	98,90 €	118,68 €
DT99569-QZ	194	124,90 €	149,88 €
DT99570-QZ	194	127,90 €	153,48 €
DT99571-QZ	194	89,90 €	107,88 €
DT99572-QZ	194	124,90 €	149,88 €
DT99573-QZ	194	149,90 €	179,88 €
DT99574-QZ	194	138,90 €	166,68 €
DT99575-QZ	194	158,90 €	190,68 €
DT99576-QZ	194	178,90 €	214,68 €
DT99580-QZ	234	8,50 €	10,20 €
DT99581-QZ	234	6,50 €	7,80 €
DT99582-QZ	235	4,50 €	5,40 €
DT99583-QZ	228	7,50 €	9,00 €
DT99584-QZ	228	8,00 €	9,60 €
DT99585-QZ	228	8,50 €	10,20 €
DT99590-QZ	216	59,90 €	71,88 €
DT99591-QZ	216	94,90 €	113,88 €
DT99592-QZ	216	34,90 €	41,88 €
DT99593-QZ	216	40,90 €	49,08 €
DTM3022-QZ	221	5,50 €	6,60 €
DTM3023-QZ	221	5,50 €	6,60 €
DTM3025-QZ	221	5,50 €	6,60 €
DTM3092-QZ	220	5,40 €	6,48 €
DTM3092-QZ	245	5,40 €	6,48 €
DTM3093-QZ	220	5,40 €	6,48 €
DTM3093-QZ	245	5,40 €	6,48 €
DTM3095-QZ	220	5,40 €	6,48 €
DTM3095-QZ	245	5,40 €	6,48 €
DTM3103-QZ	220	9,30 €	11,16 €
DTM3105-QZ	220	9,30 €	11,16 €
DTM3107-QZ	220	9,30 €	11,16 €
DTM3113-QZ	220	12,90 €	15,48 €
DTM3115-QZ	220	12,90 €	15,48 €

Artikel-Nr.	Seite	UVP zzgl. MwSt.	UVP inkl. MwSt.
DTM3117-QZ	220	12,90 €	15,48 €
DTM3123-QZ	220	7,80 €	9,36 €
DTM3125-QZ	220	7,80 €	9,36 €
DTM3127-QZ	220	7,80 €	9,36 €
DTM3133-QZ	220	14,60 €	17,52 €
DTM3135-QZ	220	14,60 €	17,52 €
DTM3137-QZ	220	14,60 €	17,52 €
DTM8551-QZ	221	15,20 €	18,24 €
DTM8552-QZ	221	15,20 €	18,24 €
DTM8553-QZ	221	7,40 €	8,88 €
DTM8554-QZ	221	7,40 €	8,88 €
DTM8555-QZ	221	7,40 €	8,88 €
DTM8556-QZ	220	7,80 €	9,36 €
DTM8557-QZ	220	14,60 €	17,52 €
DTM8558-QZ	220	7,80 €	9,36 €
DTM8559-QZ	220	14,60 €	17,52 €
DTM8560-QZ	220	9,30 €	11,16 €
DTM8561-QZ	220	12,90 €	15,48 €
DTM8562-QZ	220	9,30 €	11,16 €
DTM8563-QZ	220	12,90 €	15,48 €
DTM8564-QZ	221	12,90 €	15,48 €
DTM8565-QZ	221	12,90 €	15,48 €
DTM8566-QZ	221	12,90 €	15,48 €
DTM8567-QZ	220	42,00 €	50,40 €
DTM8568-QZ	220	42,00 €	50,40 €
DTM8569-QZ	220	42,00 €	50,40 €
DTM8570-QZ	220	42,00 €	50,40 €
DTM8571-QZ	220	42,00 €	50,40 €
DTM8572-QZ	220	49,00 €	58,80 €
DTM8573-QZ	220	49,00 €	58,80 €
DTM8574-QZ	220	49,00 €	58,80 €
DTM8575-QZ	220	49,00 €	58,80 €
DTM8576-QZ	220	49,00 €	58,80 €
DTM8621-QZ	221	8,30 €	9,96 €
DTM8622-QZ	221	8,30 €	9,96 €
DTM8624-QZ	221	8,30 €	9,96 €
DTM8655-QZ	221	8,30 €	9,96 €
DTM8656-QZ	221	8,30 €	9,96 €
DTM8659-QZ	221	15,20 €	18,24 €
DTM8660-QZ	221	15,20 €	18,24 €
DTM8663-QZ	221	5,50 €	6,60 €
DTM8664-QZ	221	5,50 €	6,60 €
DTM8671-QZ	220	9,30 €	11,16 €
DTM8675-QZ	220	7,80 €	9,36 €
DTM8680-QZ	221	59,90 €	71,88 €
DTM8681-QZ	221	59,90 €	71,88 €
DTM8682-QZ	221	59,90 €	71,88 €
DTM8683-QZ	221	59,90 €	71,88 €
DWF4000250	251	23,60 €	28,32 €
DWF4000350	251	26,30 €	31,56 €
DWF4000450	251	32,40 €	38,88 €
DWF4000550	251	36,80 €	44,16 €
DWF4100350	251	26,30 €	31,56 €
DWF4100450	251	32,40 €	38,88 €
DWF4100550	251	36,80 €	44,16 €
SDSMAXSET-QZ	158	60,00 €	72,00 €
SDSMAXSET2-QZ	252	60,00 €	72,00 €
SDSMAXSET2-QZ	158	79,00 €	94,80 €
SDSMAXSET2-QZ	252	79,00 €	94,80 €
SDSPLUSSET-DE	153	85,00 €	102,00 €
SDSPLUSSET-DE	158	85,00 €	102,00 €
SDSPLUSSET-DE	252	85,00 €	102,00 €

DEWALT®

3 JAHRE GARANTIE

FÜR AKKU- UND KABELGEFÜHRTE GERÄTE*



MyDEWALT Nutzer können ganz schnell und einfach die Garantie Ihres DEWALT Gerätes auf 3 Jahre verlängern. Einfach auf MyDEWALT registrieren, Gerät im Bereich „Meine Geräte“ hinzufügen und Zertifikat ausdrucken. Das Gerät muss innerhalb von vier Wochen nach Kaufdatum registriert werden!



JAHRE GARANTIE

Bei Registrierung innerhalb von 4 Wochen nach Kauf.
Es gelten die DEWALT Garantiebedingungen.
Details unter www.DEWALT.at/3

* Nähere Informationen und ausgeschlossene Produkte finden Sie unter: www.dewalt.at/3, www.2helpU.com

DEWALT®



Stanley Black & Decker
Austria GmbH
Oberlaaer Straße 248
1230 Wien

Tel.: 01 / 66116-0
Fax: 01 / 66116-14

sales.austria@sbdinc.com

Ihr DEWALT Fachhändler:

[Empty white box for dealer information]

Änderungen, Druckfehler und Irrtum vorbehalten.

MP17142-AT

Stand 05/2017

www.DEWALT.com

STARK UND ZUVERLÄSSIG